

**БРОНЕТРАНСПОРТЕР
«ХАНОМАГ»**

Sd.Kfz.251/3 Ausf.B

№3604

РАДИОМАШИНА

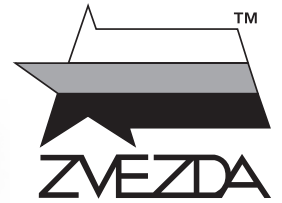

МАСШТАБ 1:35
SCALE



HANOMAG
COMMUNICATIONS VEHICLE

СДЕЛАНО В РОССИИ
MADE IN RUSSIA

Sd.Kfz.251/3 Ausf.B MITTLERER FUNKPANZERWAGEN

Sd.Kfz.251/3 B «ХАНОМАГ» РАДИОМАШИНА

В вермахте особое внимание уделялось управлению подразделениями и взаимодействию между ними. Для различных звеньев армейского управления в Германии выпускались специальные машины связи на базе полугусеничных бронетранспортеров Sd.Kfz.251, имевших хорошую проходимость, противопульное бронирование и один-два пулемета для самообороны. В зависимости от назначения, такая машина оснащалась радиостанциями FuG 4, FuG 5, FuG 7, FuG 8, FuG 11 и FuG 12 в различных комбинациях. Применялись подъемные мачтовые, штыревые и рамочные антенны.

Sd.Kfz.251/3 Ausf.B COMMUNICATIONS VEHICLE

The Wehrmacht gave special attention to the units' management and their cooperation. For the different levels of Army Corps special communications vehicles were produced based on half-track Armored Personnel Carrier Sd.Kfz.251 that had good cross-country ability, antibullet armor and one or two machine guns for self-defense. Depending on the purpose this vehicle was fitted with extra radio equipment FuG 4, FuG 5, FuG 7, FuG 8, FuG 11 and FuG 12 radios in different combinations. Mast, rod and loop antennas were used.

Sd.Kfz.251/3 Ausf.B MITTLERER FUNK- PANZERWAGEN

Für die deutsche Wehrmacht war die Kooperation zwischen verschiedenen Einheiten lebenswichtig. Auf Basis des Halbkettenfahrzeugs Sd. Kfz. 251, das mit ein oder zwei MG's bewaffnet war und eine Panzerung gegen leichte Waffen besaß, wurden verschiedene Varianten von Funkwagen eingesetzt. In Abhängigkeit vom Einsatzzweck waren diese mit FuG4, FuG5, FuG7, FuG8, FuG11 und FuG12 ausgerüstet. Die Übertragung erfolgte über Mast-, Rahmen- und Stabantennen.

HALF-TRACK DE TRANSMISSION Sd.Kfz.251/3 Ausf.B

La Wehrmacht accordait une attention spéciale à l'organisation des unités et à leur coopération. Tous les niveaux de corps d'armées disposaient de véhicules de communication basés sur le half-track de transport de troupes blindé tout terrain Sd.Kfz.251 équipé d'une ou deux mitrailleuses de protection. Selon les situations, le véhicule emportait divers combinaisons d'équipements radio FuG 4, FuG 5, FuG 7, FuG 8, FuG 11 ou FuG 12. Des antennes mâts, cadre ou circulaire étaient utilisées.

Sd.Kfz.251/3 Ausf.B COMMUNICATIONS VEHICLE

La Wehrmacht poneva speciale attenzione alla gestione dei reparti ed alla loro cooperazione. Vari veicoli di collegamento furono prodotti per i differenti livelli dei Corpi d'Armata sulla base del semicingolato Sd.Kfz.251, che aveva buone capacità fuoristrada, corazzature ed una o due mitragliatrici per l'autodifesa. A seconda dell'impiego, questi veicoli erano equipaggiati con differenti combinazioni di radio (FuG 4, FuG 5, FuG 7, FuG 8, FuG 11 and FuG 12). Vennero usate antenne a frusta, a palo o ad anello.

Sd.Kfz.251/3 Ausf.B VEHICULO DE COMUNICACIONES

La Wehrmacht prestó especial atención a la gestión de las unidades y su cooperación. Se produjeron vehículos especiales de comunicaciones para los diferentes niveles del Ejército, basados en el transporte de tropas semioruga Sd.Kfz.251 que tenía buenas capacidades campo a través, blindaje antibala y una o dos ametralladoras para defensa propia. Dependiendo del propósito este vehículo estaba equipado con equipo de radio extra FuG 4, FuG 5, FuG 7, FuG 8, FuG 11 y Fu 12 en diferentes combinaciones. Se utilizaron antenas de mastil, varilla y loop.

Прежде, чем приступать к сборке модели, внимательно ознакомьтесь с инструкцией.

ВНИМАНИЕ!

Сборку и окраску модели следует проводить в хорошо проветриваемом помещении вдали от источников огня.

Сборку модели производите согласно схеме. Для удобства каждая деталь на сборочной схеме обозначена номером, соответствующим номеру на литниковой рамке.

Детали следует отделять от литников ножом или другим режущим инструментом (соблюдая осторожность при работе с острыми предметами). Места среза деталей зачистите ножом или наждачной бумагой.

Модель рекомендуется окрашивать специальными красками для пластиковых

моделей, выпускаемыми предприятием «ЗВЕЗДА».

Приступая к сборке модели, заранее ознакомьтесь со схемой окраски.

Перед окраской модель рекомендуется обезжирить, например, мыльным раствором и тщательно просушить.

Краски в комплект не входят.

Для сборки модели рекомендуется использовать клей, выпускаемый предприятием «ЗВЕЗДА».

Используйте минимальное количество клея. Избегайте его попадания на окрашенные поверхности модели.

ВНИМАНИЕ!

ATTENTION - Useful advice!
Study the instructions carefully prior to assembly. Remove parts from frame with a sharp knife or a pair of scissors and trim away excess plastic. Do not pull off parts. Assemble the parts in numerical sequence. Use plastic cement ONLY and use cement sparingly to avoid damaging the model. Paint small parts before detaching them from frame. Remove paint where parts are to be cemented.

ACHTUNG - Ein nützlicher Rat!
Vor der Montage die Zeichnung aufmerksam studieren. Die einzelnen Montageteile mit einem Messer oder einer Schere vom Spritzling sorgfältig entfernen. Eventuelle Grate werden mit einer Klinge oder feinem Schmirgelpapier beseitigt. Keinesfalls die Montageteile mit den Händen entfernen. Bei der Montage der Tafelnumerierung folgen. Die Nummer der schon montierten Teile auf dem Spritzling ankreuzen. Bitte nur Plastikklebstoff verwenden.

ATTENZIONE - Consigli utili!
Prima di iniziare il montaggio, studiare attentamente il disegno. Staccare con molta cura i pezzi dalle stampe, usando un tagliabalsa oppure un paio di forbici e togliere con una piccola lima o con carta vetro fine eventuali sbavature. Mai staccare i pezzi con le mani. Montarli seguendo l'ordine della numerazione delle tavole. Eliminare dalla stampata il numero del pezzo appena montato, facendogli sopra una croce.

ATENCION - Consejos útiles!
Estudiar las instrucciones cuidadosamente antes de comenzar el montaje. Separar las piezas de las bandejas con un cuchillo afilado o un par de tijeras, y retirar el exceso de plástico o rebaba. No arrancar las piezas. Montar las piezas en orden numérico. Utilizar SOLAMENTE pegamento para plástico y en poca cantidad para evitar que se dane el modelo. Pintar las piezas pequeñas antes de separarlas de la bandeja. Retirar la pintura de los lugares por donde se deban pegar las piezas.

ATTENTION - Conseils utiles!
Avant de commencer le montage, étudier attentivement le dessin. Détacher avec beaucoup de soin les morceaux des moules en usant un massicot ou bien un pair de ciseaux et couper avec une petite lame ou avec de papier de verre fin ébarbages éventuels. Jamais détacher les morceaux avec les mains. Monter les en suivant l'ordre de la numération des tables. Eliminer de la moule le numéro de la pièce qui vient d'être montée, en le bifant avec une croix. Employer seulement de la colle pour polystyrol.

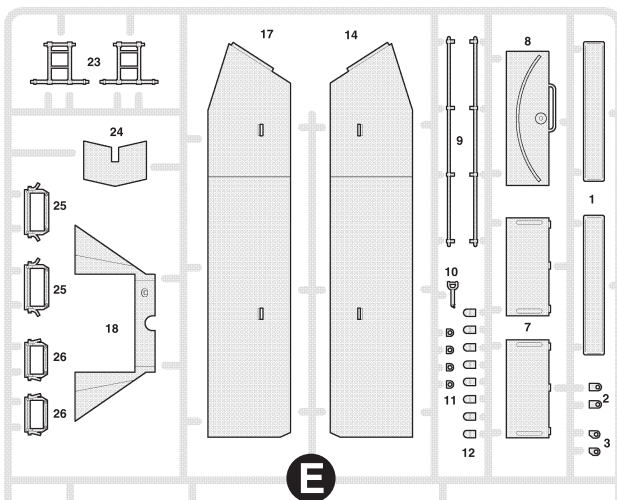
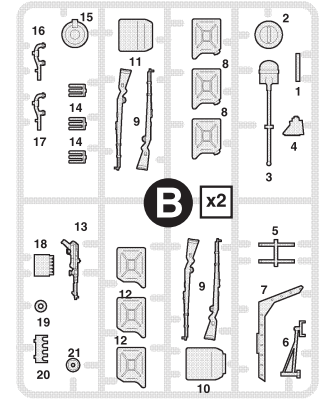
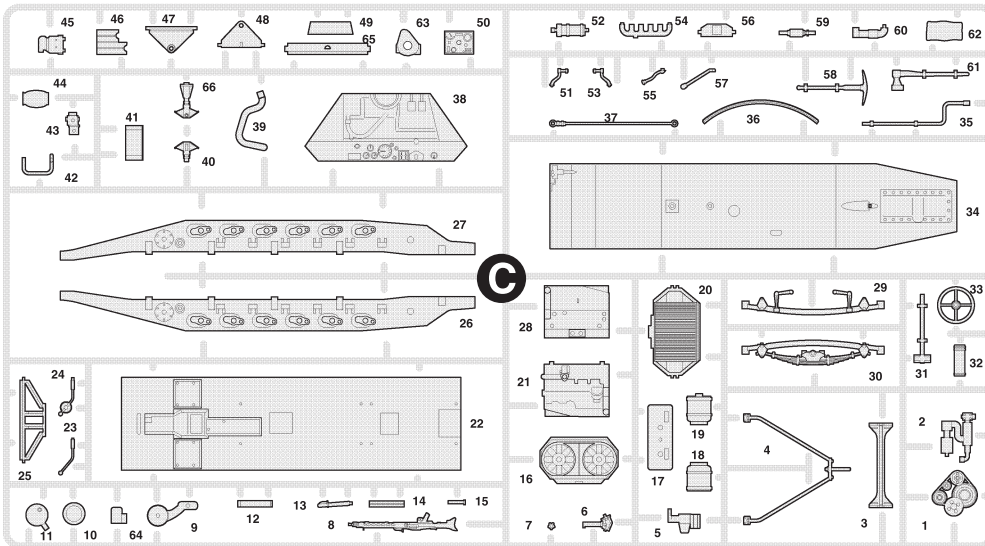

ДЕКАЛЬ

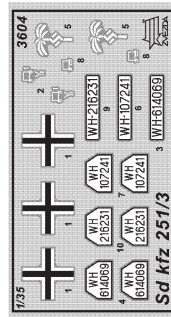

DECAL

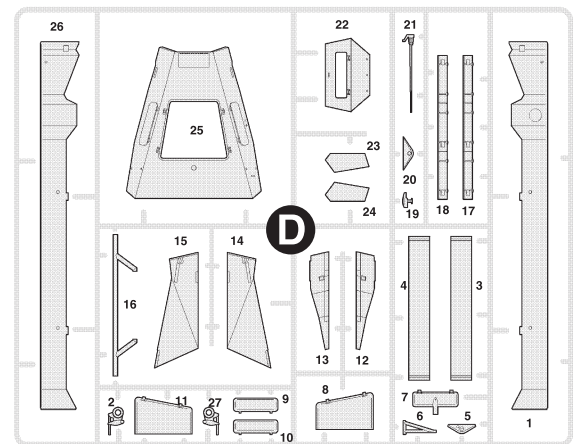
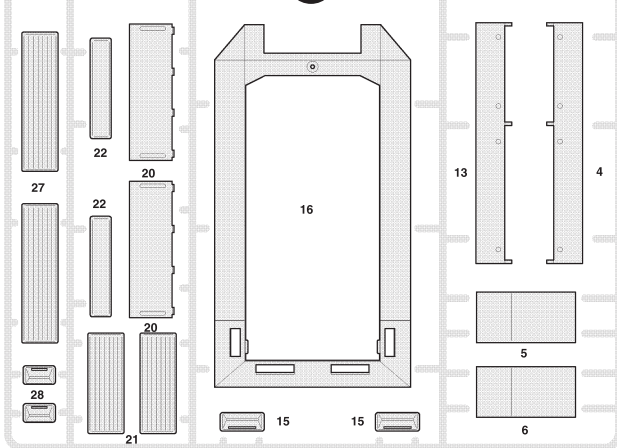
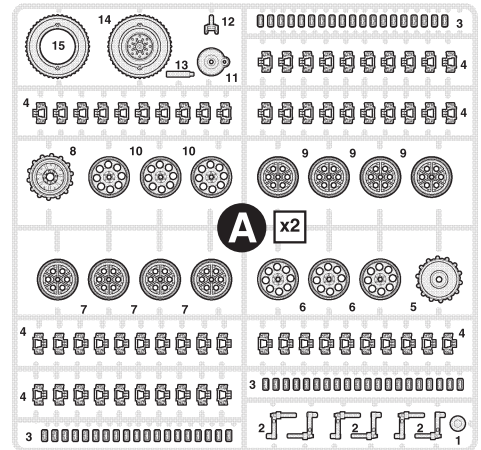

Любые модели и красочный каталог предприятия «ЗВЕЗДА», вы можете приобрести по почте, прислав заявку по адресу:

141730, Московская область, г. Лобня, ул. Промышленная, д.2, ООО «ЗВЕЗДА»

www.zvezda.org.ru

СОХРАНИТЕ ЭТОТ КУПОН ДЛЯ ВОЗМОЖНЫХ ОБРАЩЕНИЙ

← Приклеить деталь на указанное место
To glue a detail on the specified place

← Установить деталь на указанное место без клея
To establish a detail on the specified place without glue

⓪ Варианты сборки
Variants of assembly

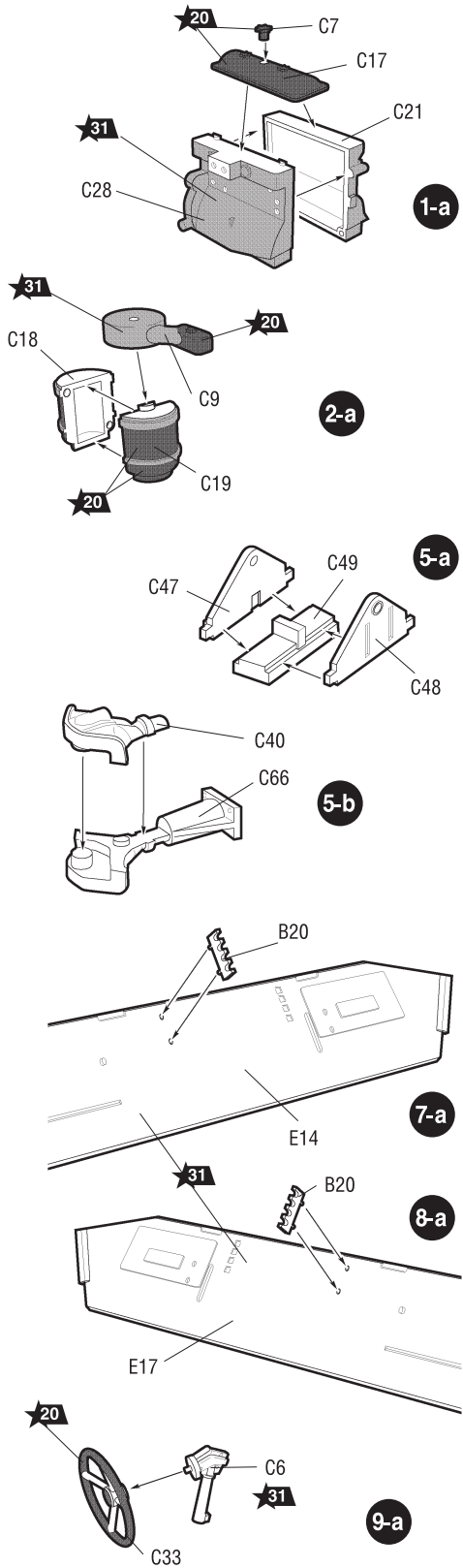
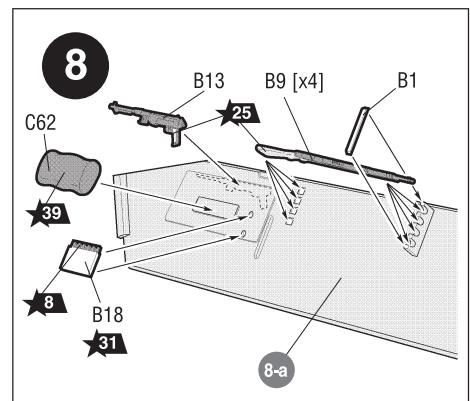
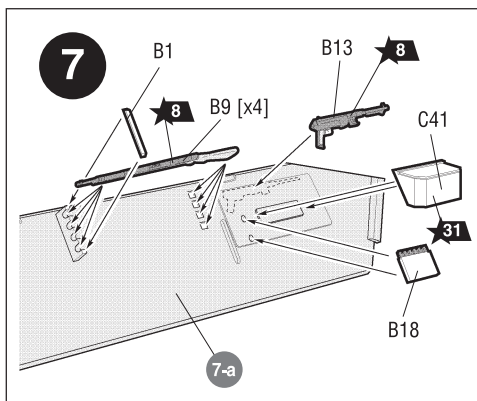
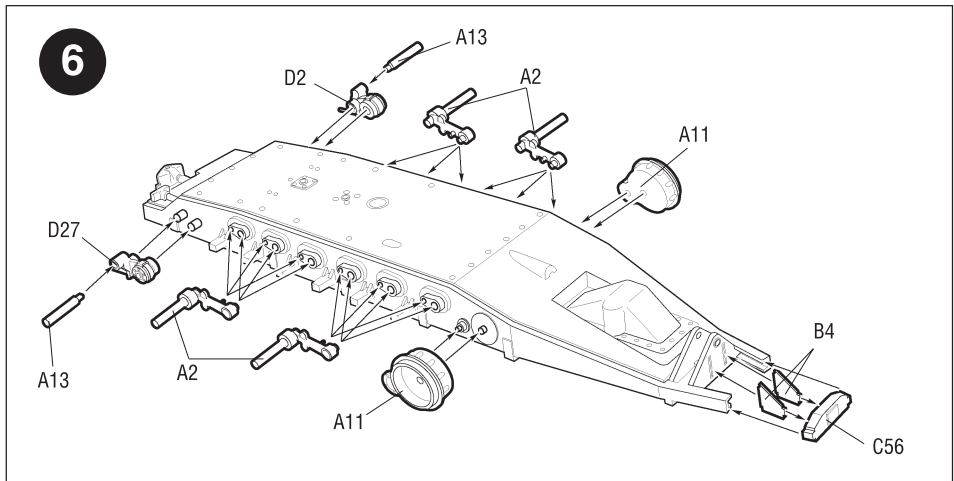
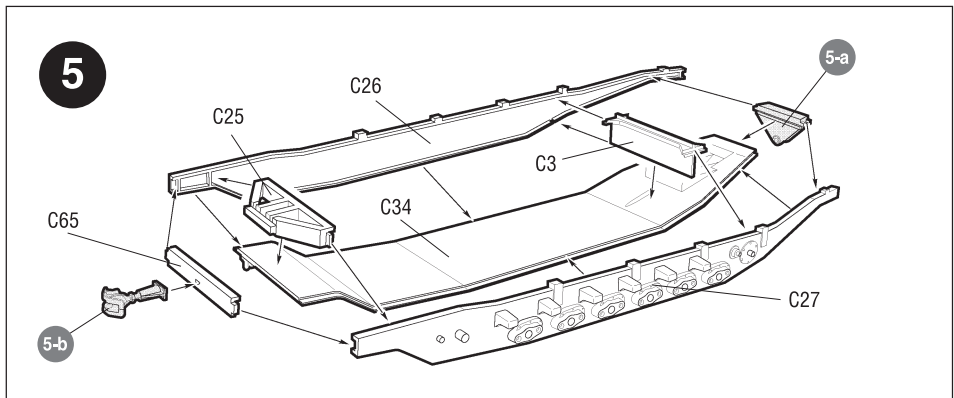
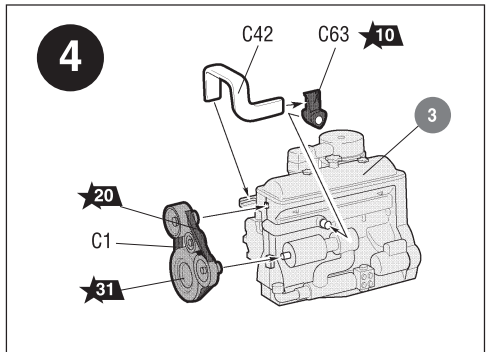
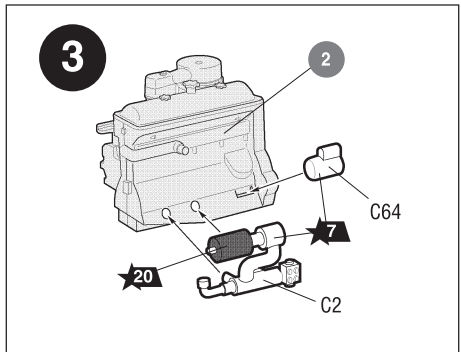
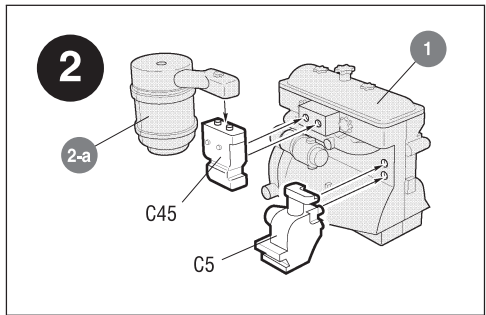
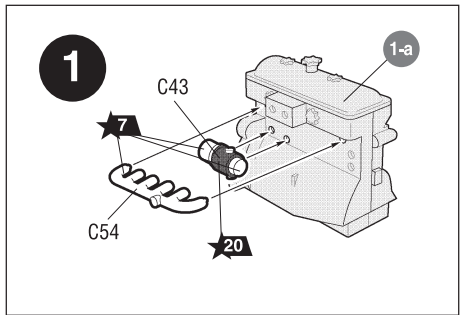

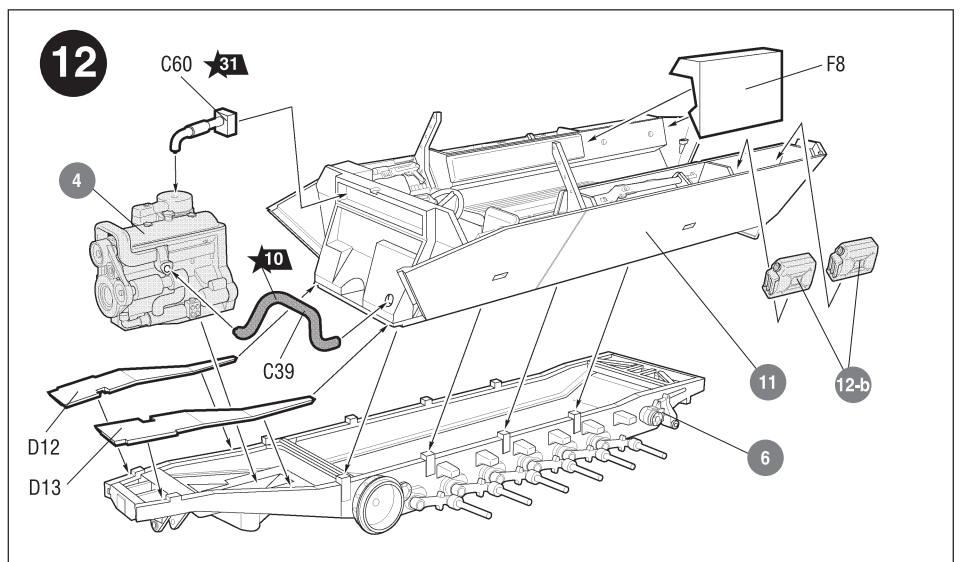
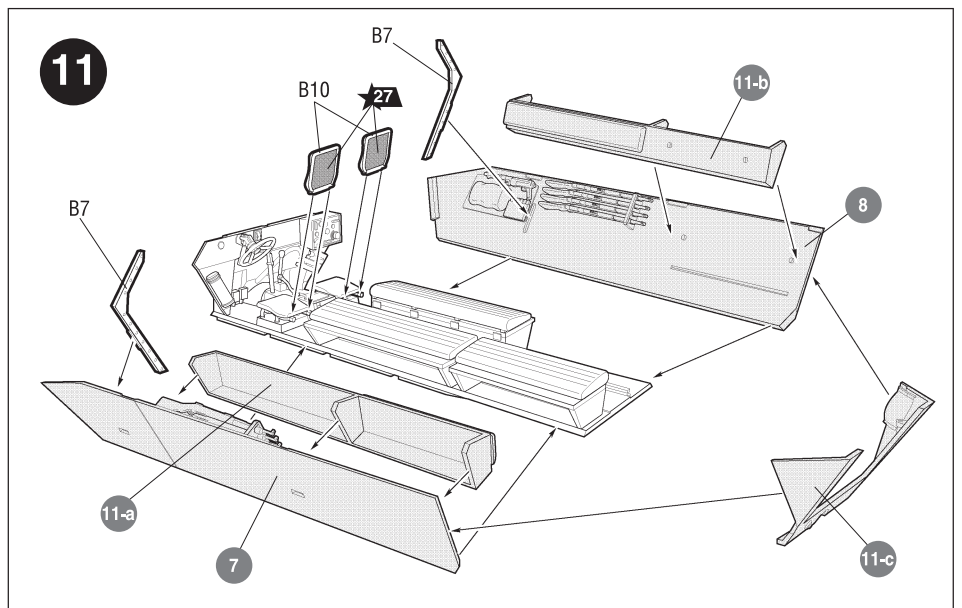
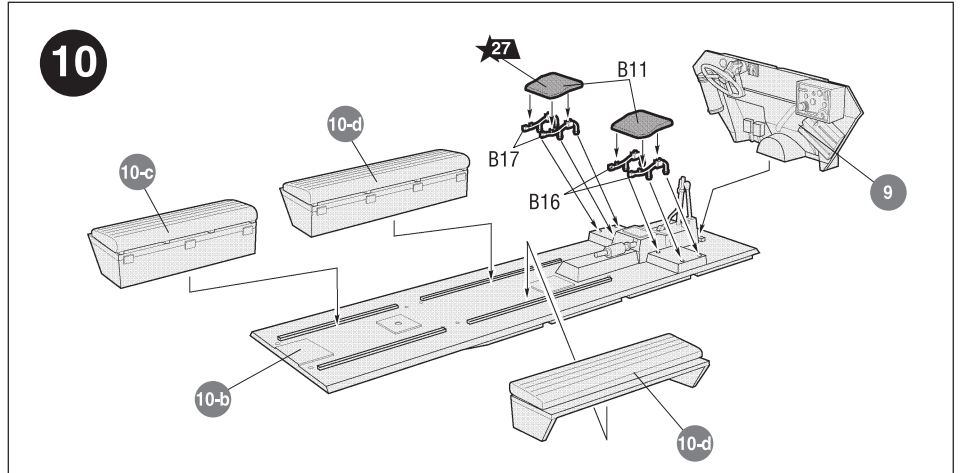
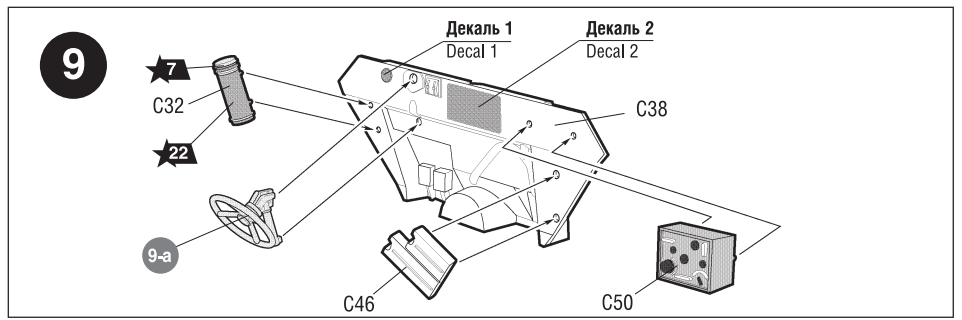
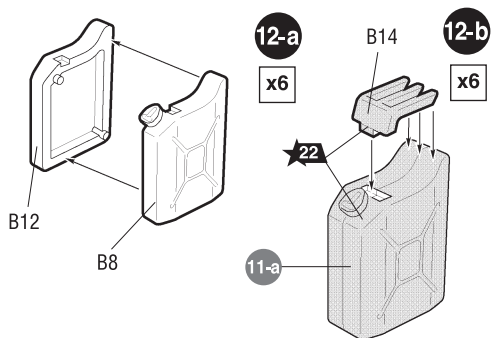
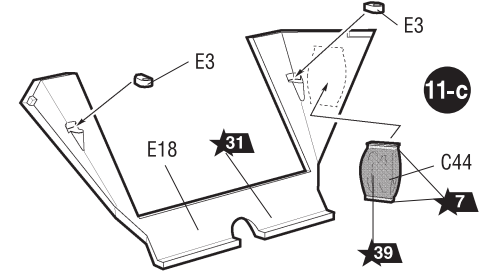
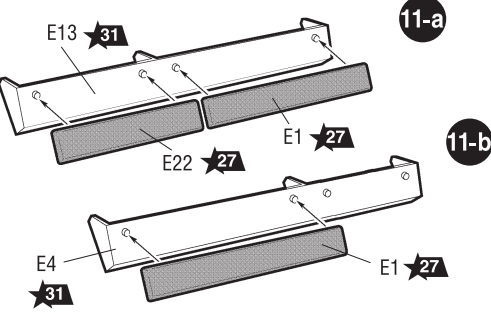
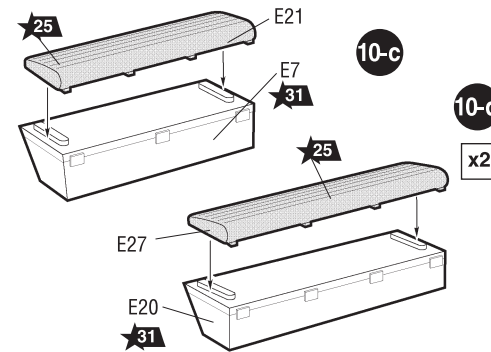
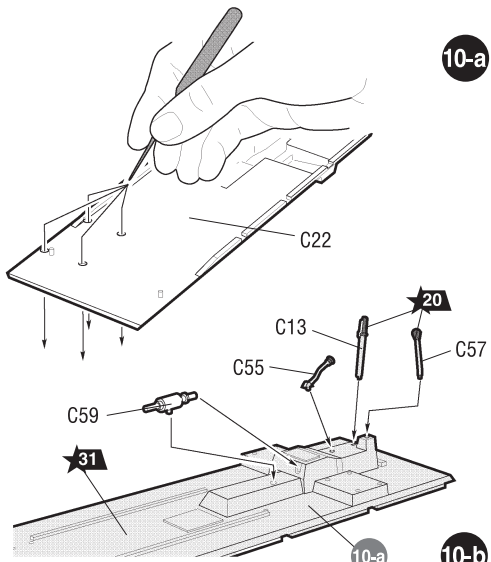

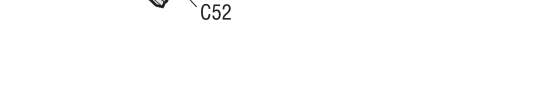
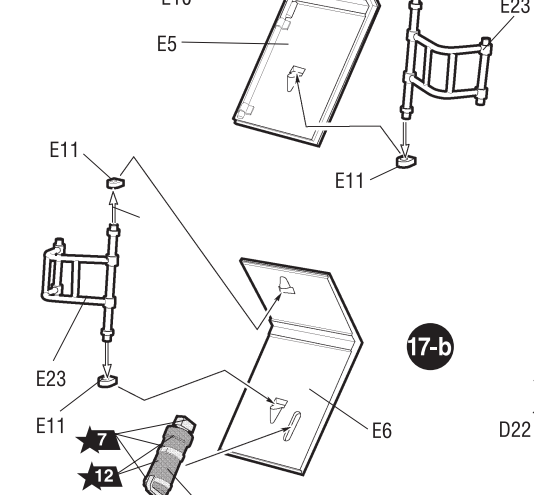
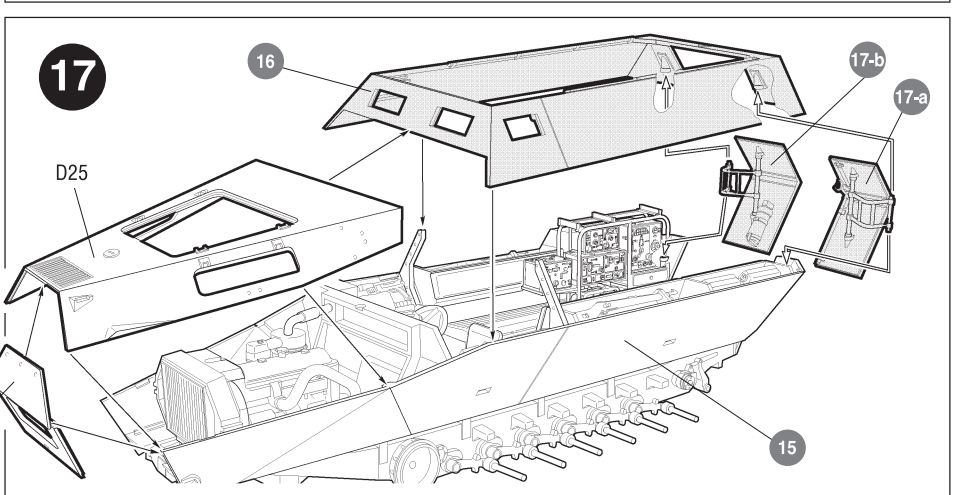
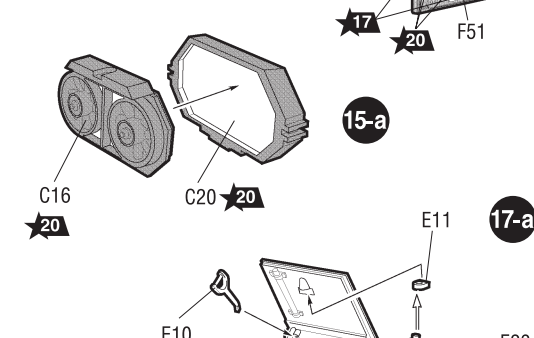
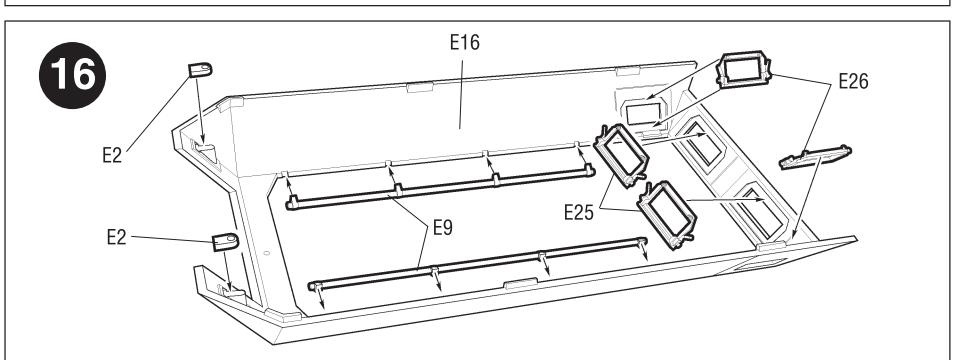
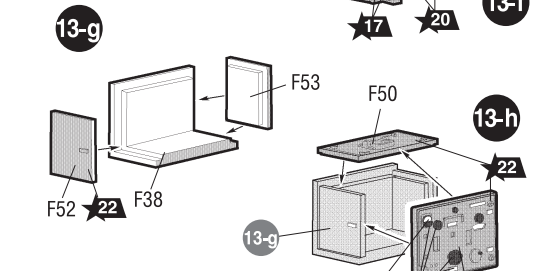
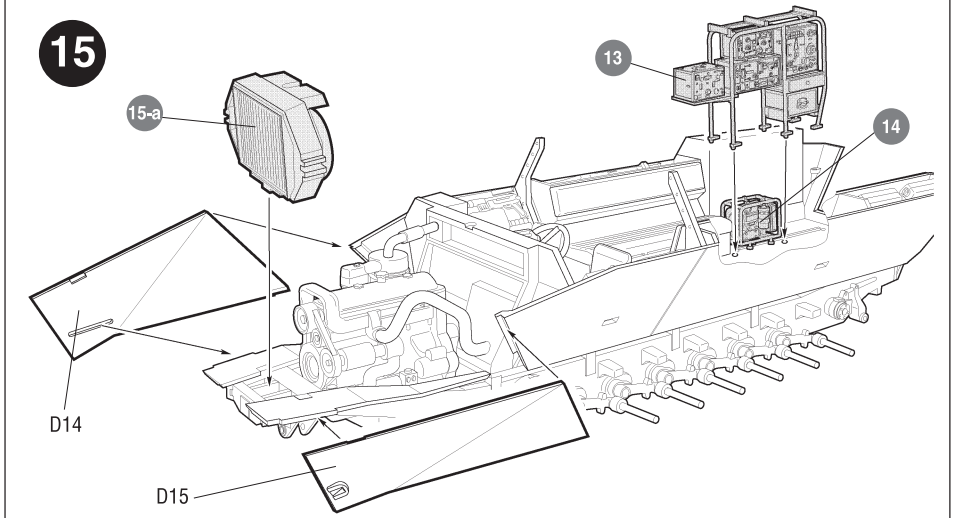
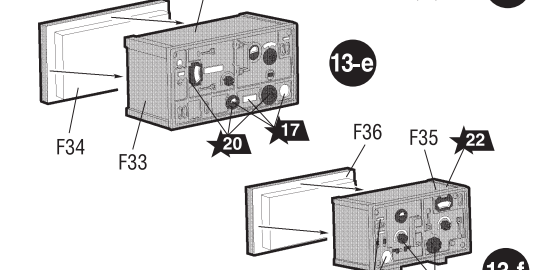
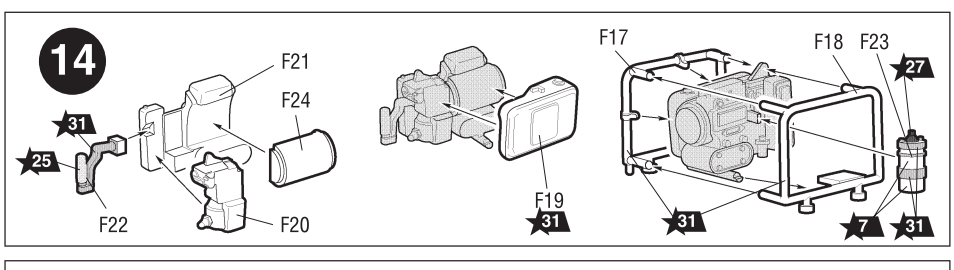
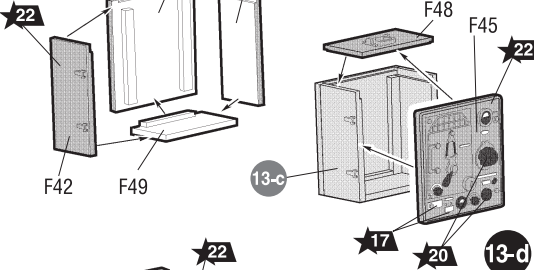
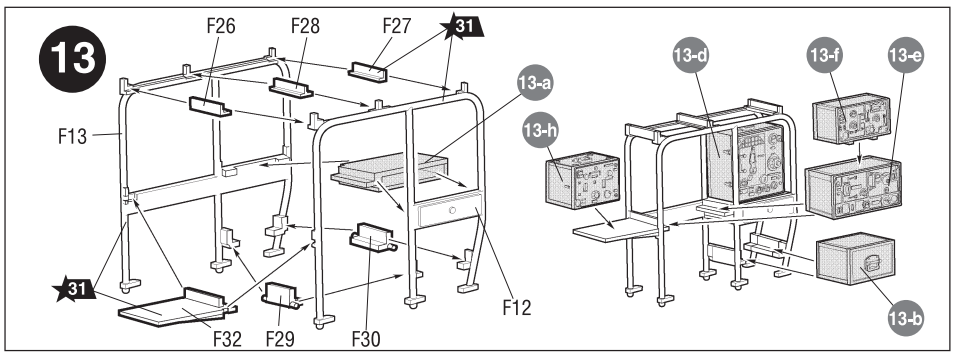
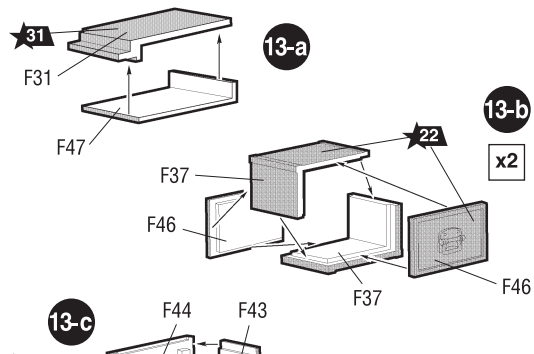

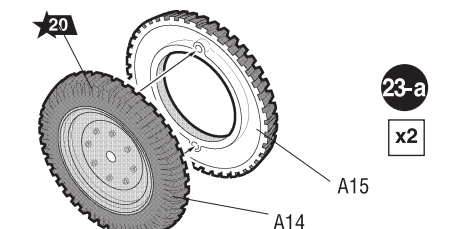
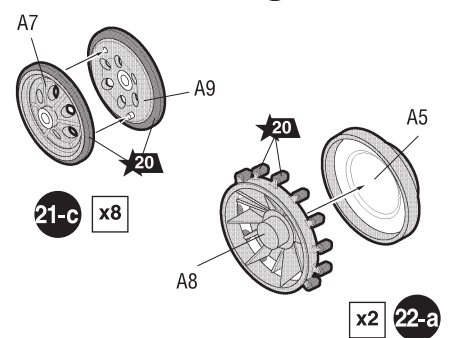
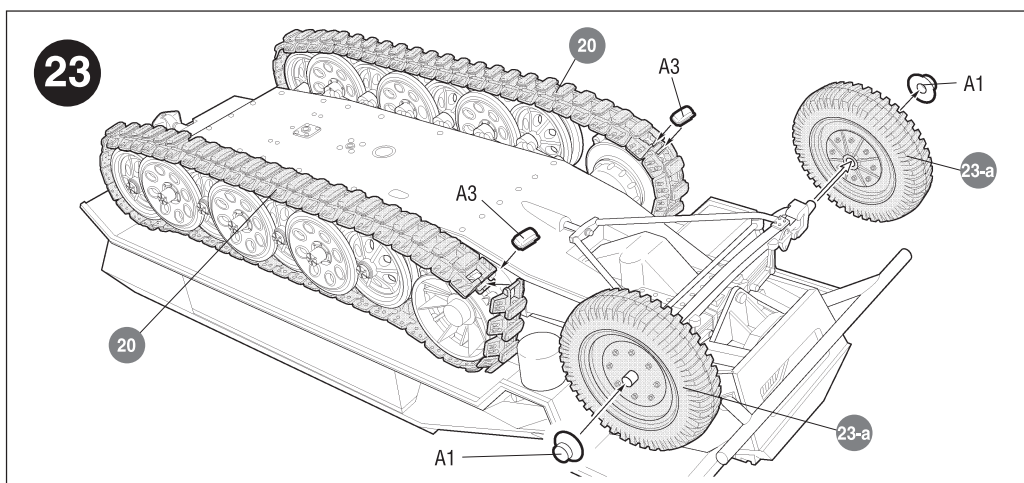
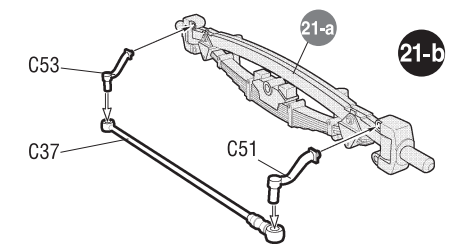
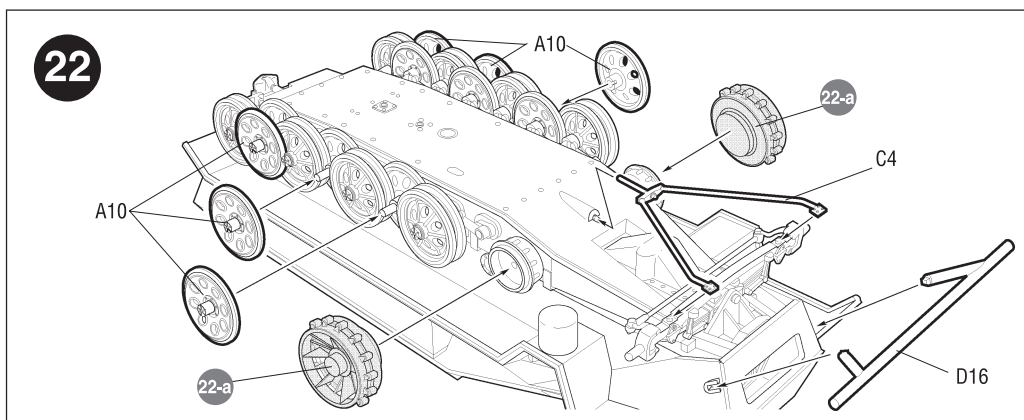
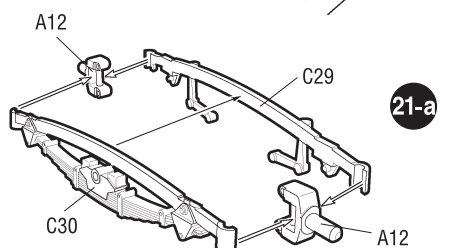
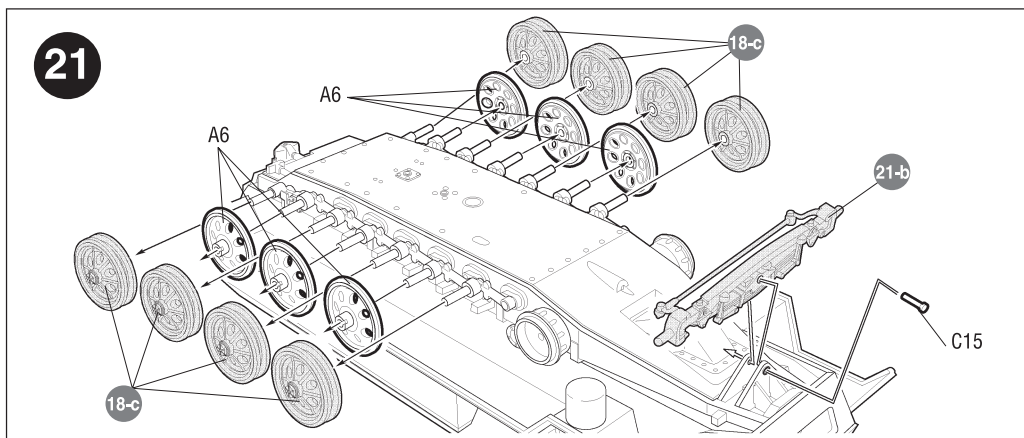
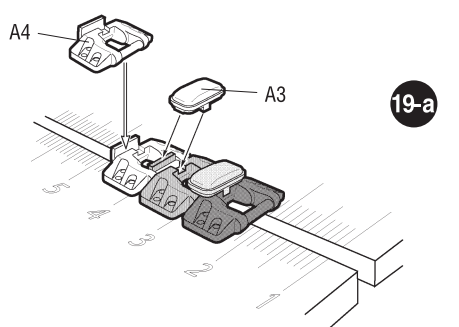
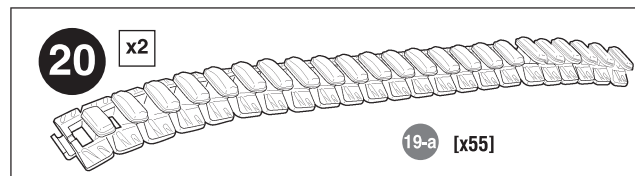
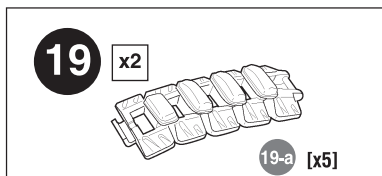
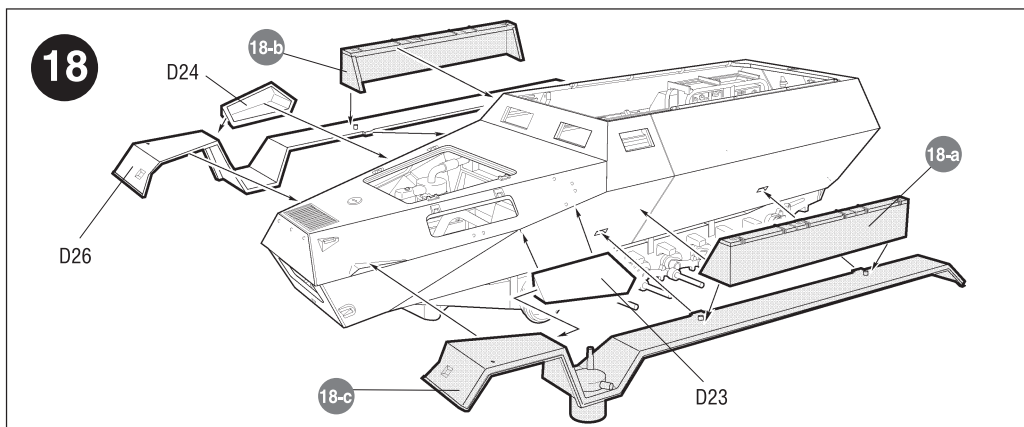
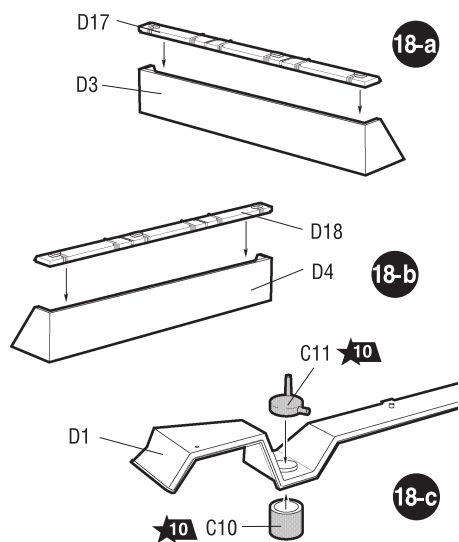

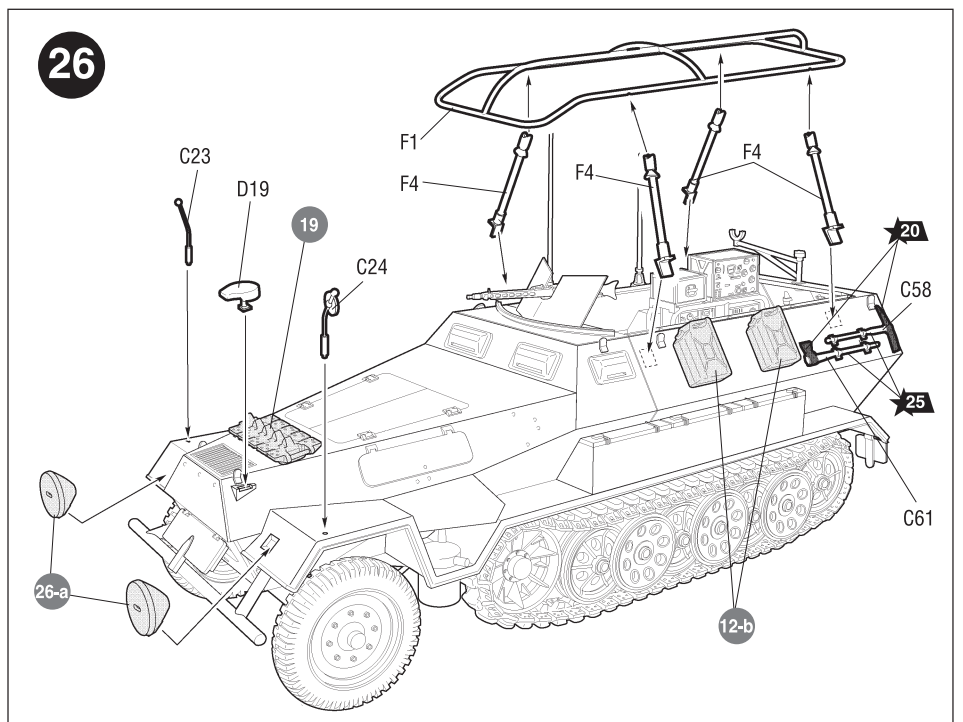
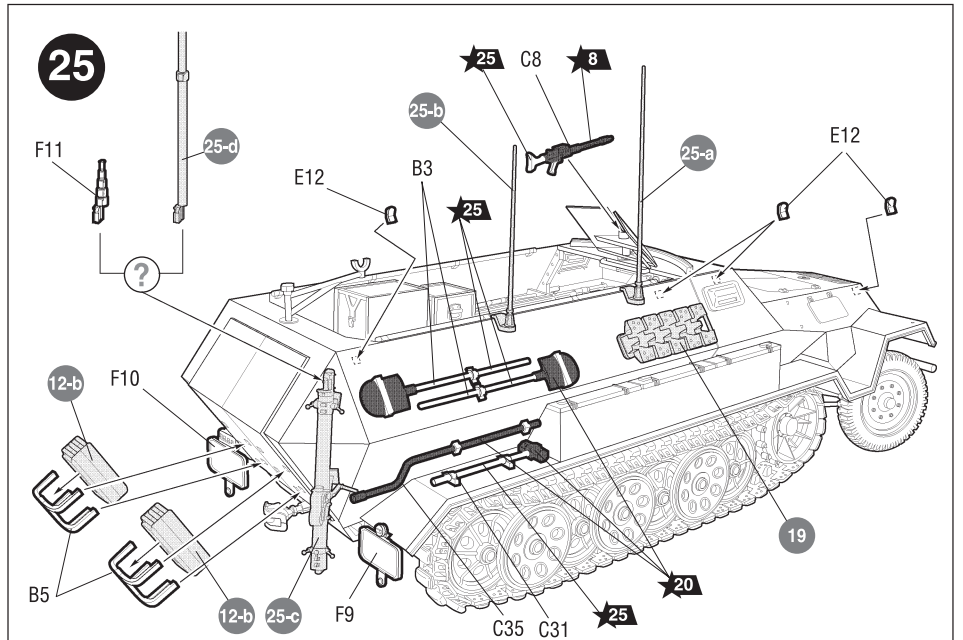
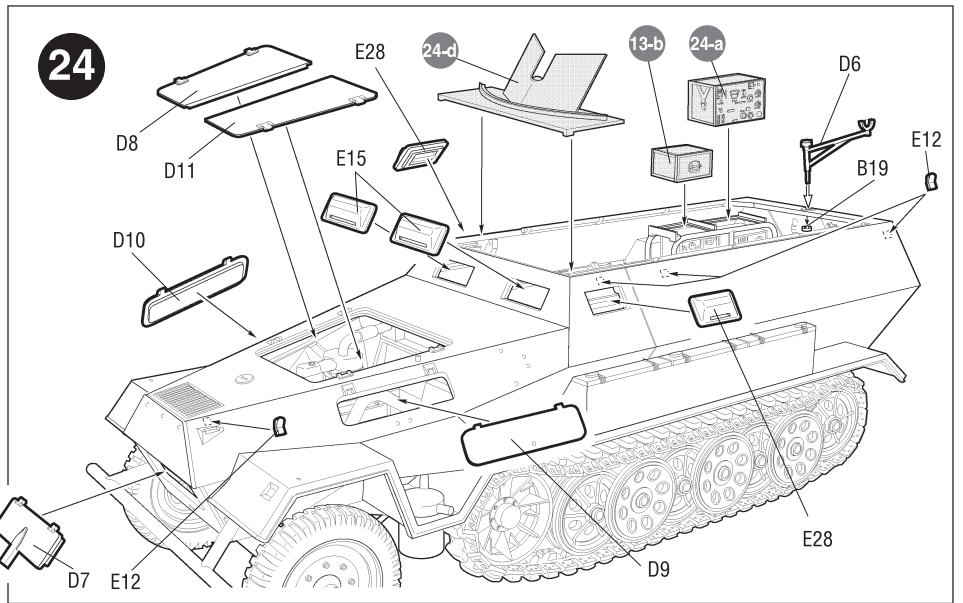
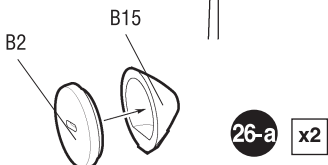
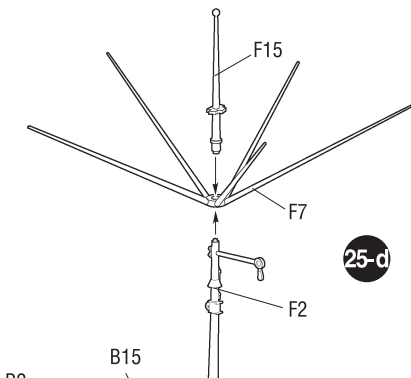
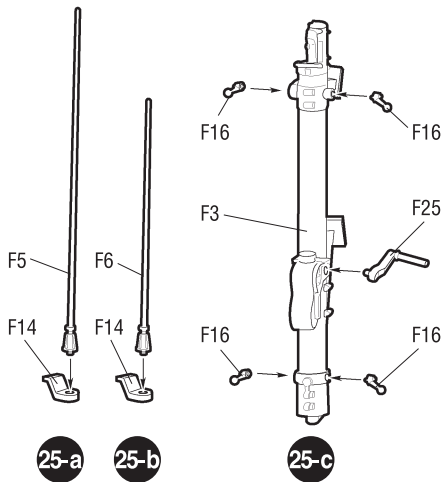
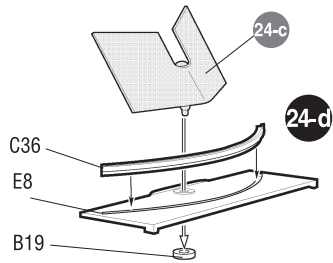
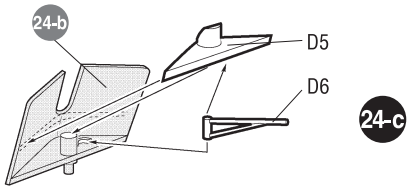
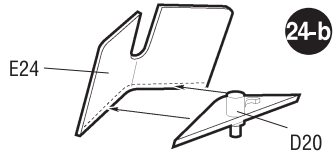
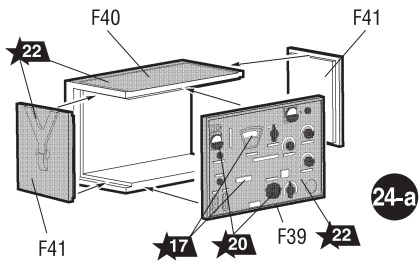

ИСПОЛЬЗОВАНИЕ СДВИЖНЫХ КАРТИНОК (ДЕКАЛЕЙ).

DIRECTIONS FOR APPLYING THE DECALS

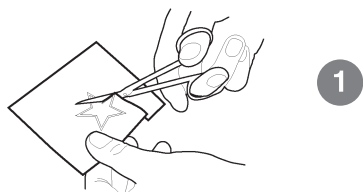

1

2

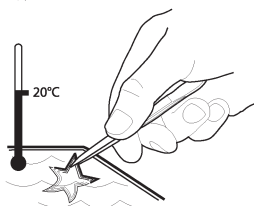

~30 секунд.
~30 sec.

3

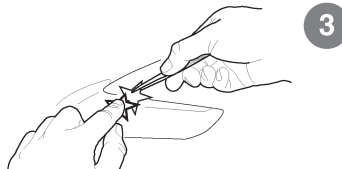

4

Промокнуть салфеткой.
To dry up with cloth.

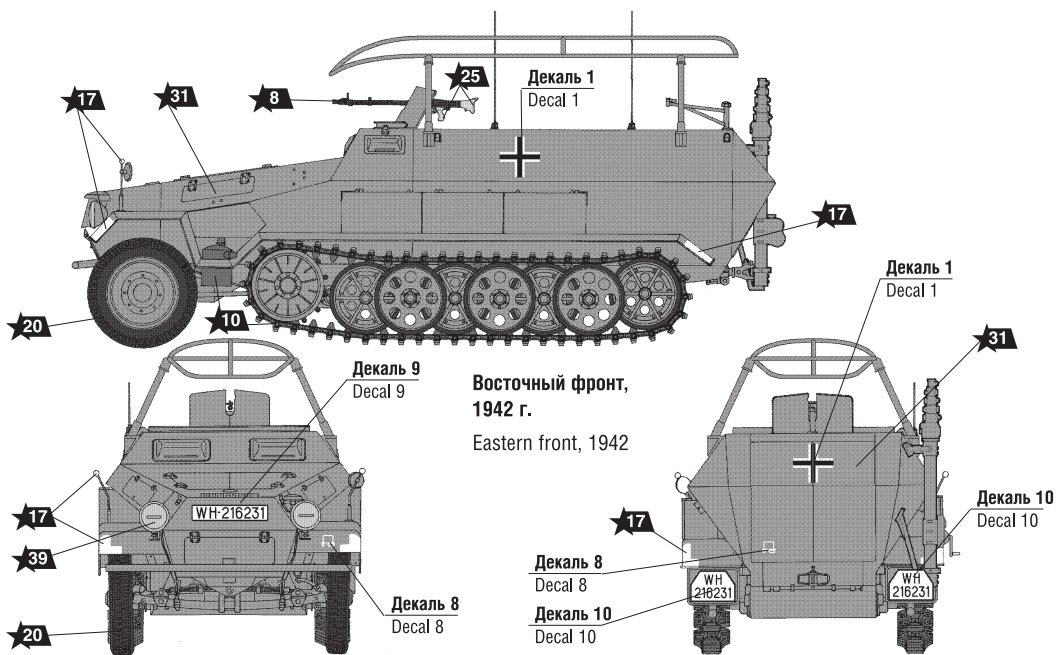

Восточный фронт,
1942 г.
Eastern front, 1942

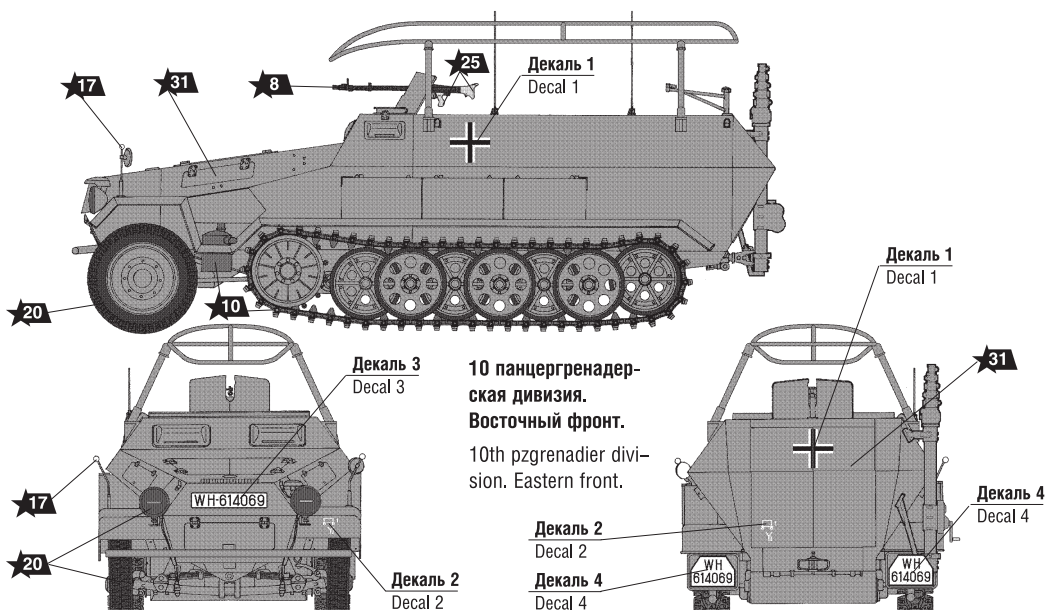

10 панцергренадер-
ская дивизия.
Восточный фронт.
10th pzgrenadier division, Eastern front.

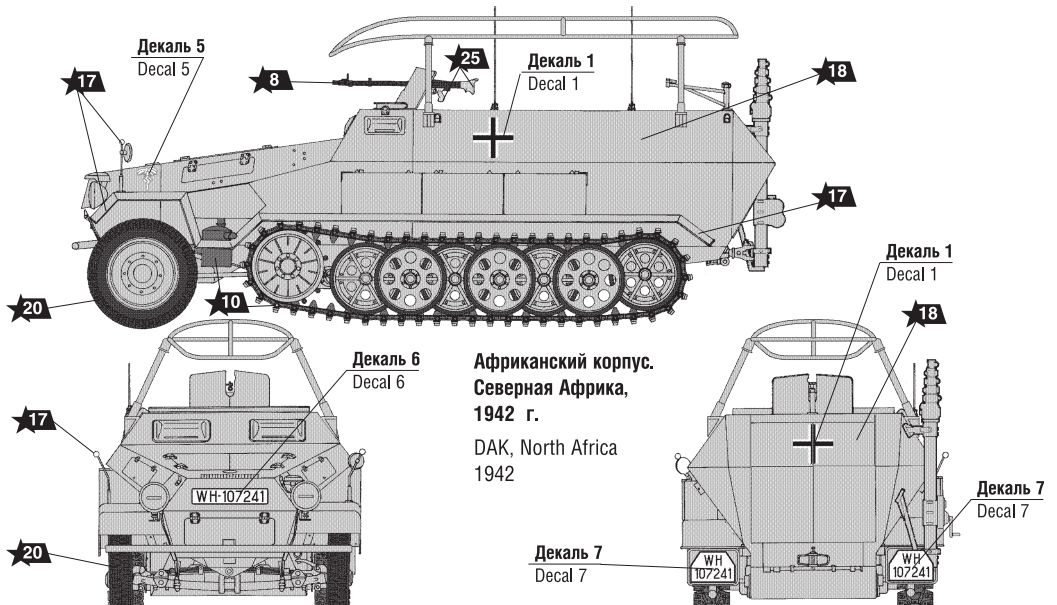

Африканский корпус.
Северная Африка,
1942 г.
DAK, North Africa
1942

ИСПОЛЬЗУЕМЫЕ ЦВЕТА THE COLORS USED

ЗВЕЗДА		Humbrol
★7	сталь	27003 polished steel
★8	воронёная сталь	53 gunmetal
★10	ржавчина	113 rust
★12	красный	60 scarlett
★17	белый	34 white
★18	жёлто-оливков.	93 desert yellow
★20	чёрный	33 black
★22	серо-зелёный	31 state grey
★25	древесный	110 natural wood
★27	кожа	62 leather
★31	серый	125 dark grey
★39	брезент	159 khaki drab