

Traxxas LED osvětlení zadní (Ford GT): 4-Tec 2.0

1. Odstraňte 3mm šroub (A) ze středu čočky zadního světla (B) pomocí 2,0mm imbusového klíče (obr. 1).

Poznámka: Držte čočku (B) (na vnější/zadní straně karoserie vozidla) a svorku (D) (na vnitřní/zadní straně karoserie vozidla) tak, aby se sestava při odstraňování nebo instalaci šroubu neotáčela.

2. Odstraňte čočku (B), pouzdro (C) a svorku (D) z karoserie vozidla (obr. 1).
3. Opatrně protlačte červený samičí konektor sestavy LED (E) otvorem zadního světla z vnější/zadní strany vozidla (obr. 2).

Poznámka: To může vyžadovat větší sílu, protože otvor je o něco menší než samičí konektor.

4. Při instalaci do pouzdra vložte vodič sestavy LED (F) do drážky pouzdra, jak je znázorněno (obr. 3).
5. Zasuňte sestavu LED (F)/pouzdro (C) tak, aby přiléhaly naplocho ke karoserii vozidla, a vyrovnejte polohovací prvky (drážku a kolík) pouzdra s vyseknutými prvky na karoserii vozidla.
6. Namontujte čočku a vyrovnejte svorku s odpovídajícími díly; držte na místě.
7. Namontujte 3mm šroub pomocí 2,0mm imbusového šroubováku.

Poznámka: Šroub má být pouze lehce dotažen; nepřetahujte jej.

8. Opakujte všechny kroky pro druhé zadní světlo.

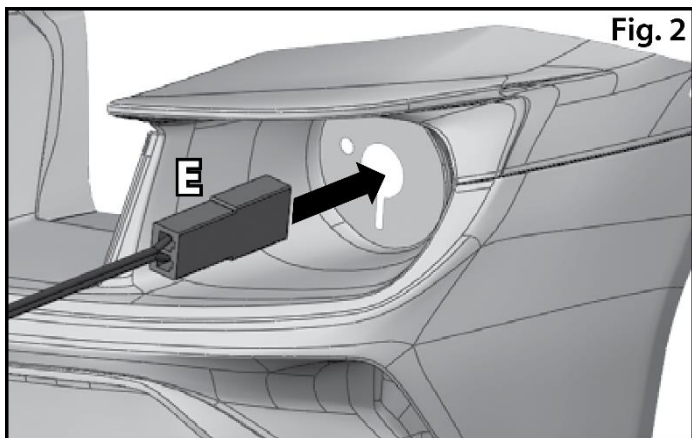
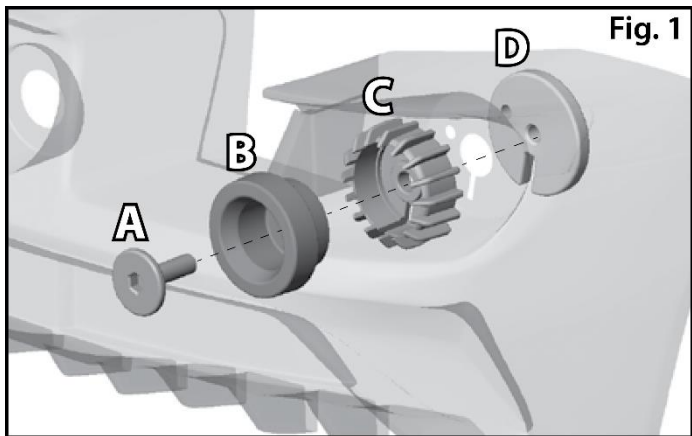

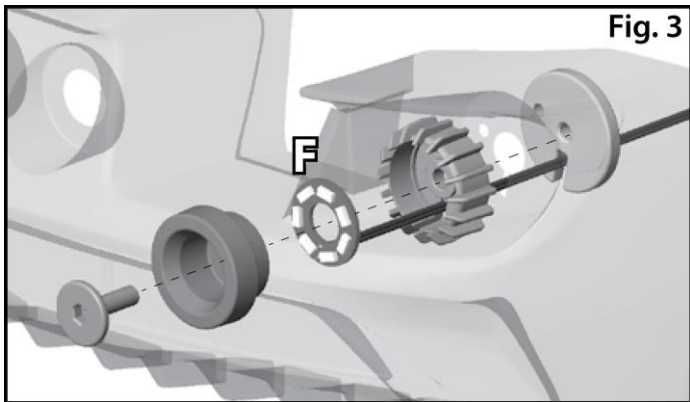

Fig. 3

Vedení kabelových svazků LED světel k přijímači

1. Nainstalujte dva (2) držáky stahovacích pásků (G1, G2) na spodní stranu karoserie. Umístěte držáky stahovacích pásků podle obr. 4.
2. Ved'te kabelové svazky sestav LED (F) a upevněte je k zadnímu držáku (G1) pomocí stahovacího pásku (obr. 5).

Poznámka: Ujistěte se, že mezi držákem stahovacího pásku a svorkami zadních světel ponecháte určitou vůli ve vodičích LED, aby nedošlo k poškození vodičů LED.

3. Zapojte kabelové svazky sestav LED do Y-kabelu (I). Upevněte Y-kabel k přednímu držáku (G2) pomocí stahovacího pásku (obr. 6).
4. Odstraňte tři šrouby s válcovou hlavou 2,5x10mm z víka krabice přijímače; sejměte víko.
5. Zapojte kabel přijímače (J) do libovolného volného kanálu na přijímači.
6. Ved'te kabel ven z krabice přijímače a upevněte jej k zápornému napájecímu vodiči regulátoru otáček (ESC) pomocí stahovacího pásku (obr. 7).
7. Ujistěte se, že O-kroužek je správně usazen v drážce v krabici přijímače, aby jej víko neskříplo ani nijak nepoškodilo. Znovu namontujte víko a pevně utáhněte tři šrouby s válcovou hlavou 2,5x10mm.

8. Zapojte Y-kabel do kabelu přijímače a znovu namontujte karoserii vozidla. Zadní světla se rozsvítí po zapnutí regulátoru otáček (ESC).

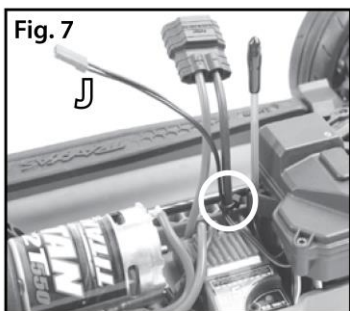
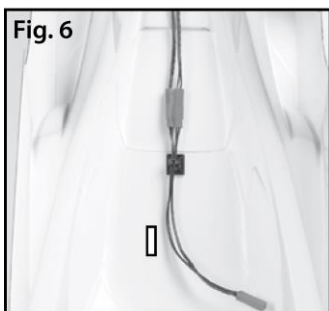
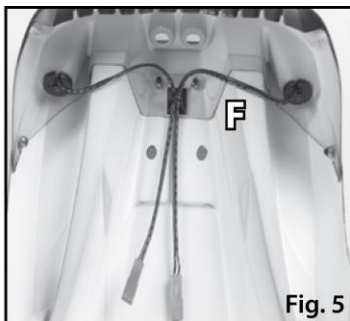
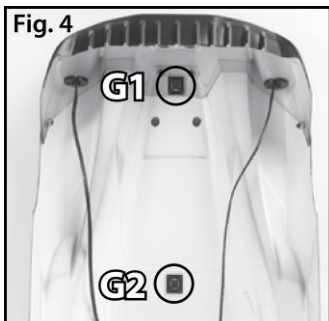



Uvedený symbol na výrobku nebo v průvodní dokumentaci znamená, že se jedná o elektrozařízení a označuje, že toto zařízení nesmí být po upotřebení likvidováno společně s komunálním odpadem. Za účelem správné recyklace výrobku odevzdejte jakékoli upotřebené elektrozařízení na určených sběrných místech, kde budou přijata zdarma. Správnou recyklací tohoto produktu pomůžete zachovat přírodní zdroje, zároveň tak napomáháte prevenci potenciálních negativních dopadů na životní prostředí a lidské zdraví, které může být důsledkem nesprávné likvidace odpadů.



Dovozce

Astra, spol. s r. o.,

Prakšická 2589, 688 01 Uherský Brod, Czech Republic

Tel: +420 572 619 619,

E-mail: info@astramodel.cz,

Web: www.astramodel.cz