

Instalación de la placa de número en la Mini Slash® 4x4

Cubre pieza n.º 10813

Contenido del juego:

- Placas de número (2)
- Hoja de calcomanía
- Tornillos de cabeza semiesférica (BCS) de 2 x 5 mm (4)
- Tuercas de seguridad de nailon M2 (4)

Herramientas necesarias:

- Llave hexagonal de 2,0 mm
- Llave hexagonal de 1,5 mm
- Llave de 4 mm
- Escariador de carrocería cónico (pieza n.º 3433 o n.º 3433X, se vende por separado)
- Marcador de punta fina



PRECAUCIÓN: RIESGO DE LESIONES

Tenga cuidado con los escalpelos, los escariadores cónicos y otras herramientas de corte, ya que son extremadamente afilados y pueden causar lesiones graves, cortes profundos o pinchazos.

- 1** Retire la carrocería del chasis. Retire los tornillos de cabeza semiesférica de 3 x 8 mm (6) de las faldas laterales para retirarlas de la carrocería de la camioneta.

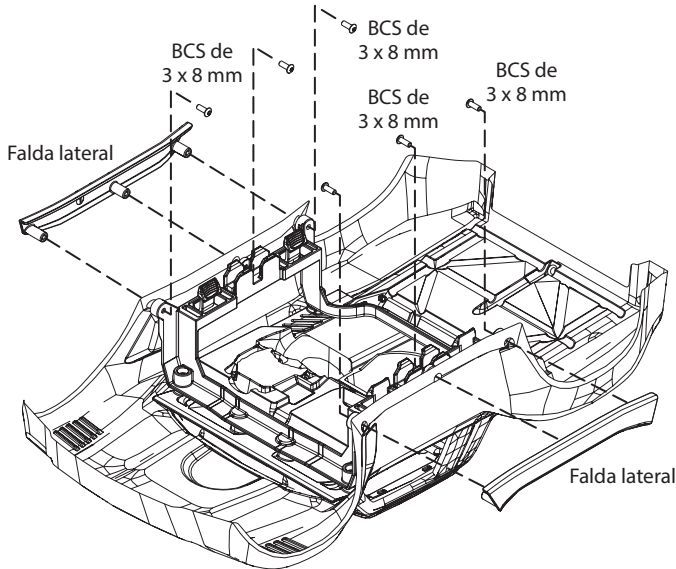

- 2** Retire los tornillos de cabeza semiesférica de 3 x 8 mm de la jaula de la carrocería (4) y el interior (2) para retirar estas piezas de la carrocería de la camioneta.

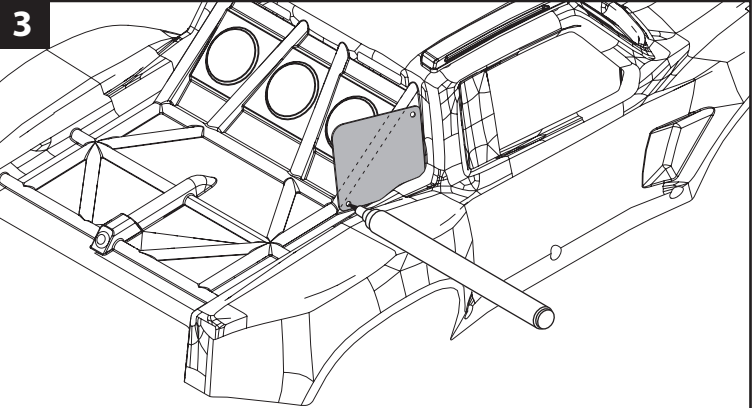
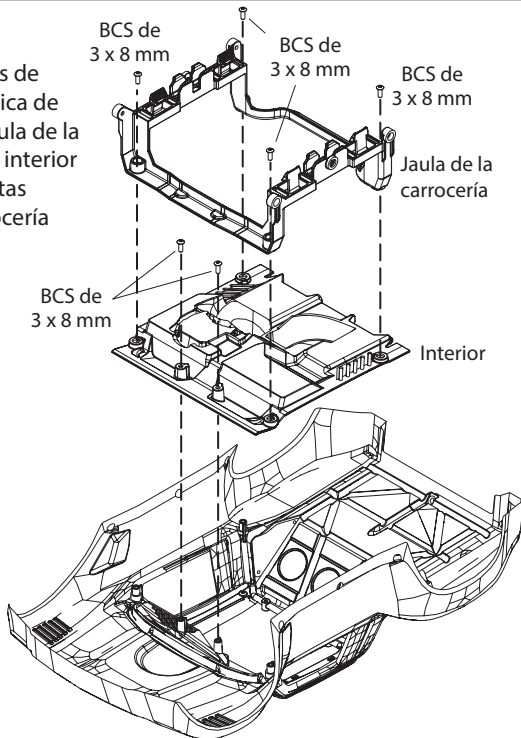

Coloque la placa de número en la carrocería, apoyada contra la jaula antivuelco trasera como se muestra. Con un marcador o un escariador de carrocería cónico y la placa de número como plantilla, marque las ubicaciones de los orificios. Repita para el otro lado.

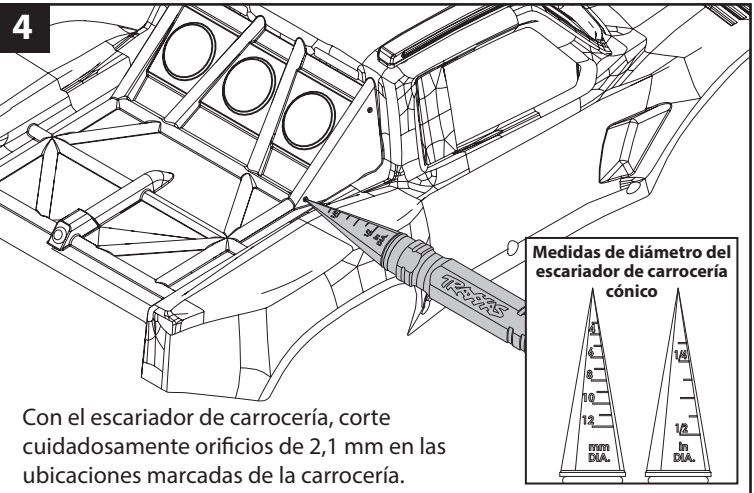

Con el escariador de carrocería, corte cuidadosamente orificios de 2,1 mm en las ubicaciones marcadas de la carrocería.

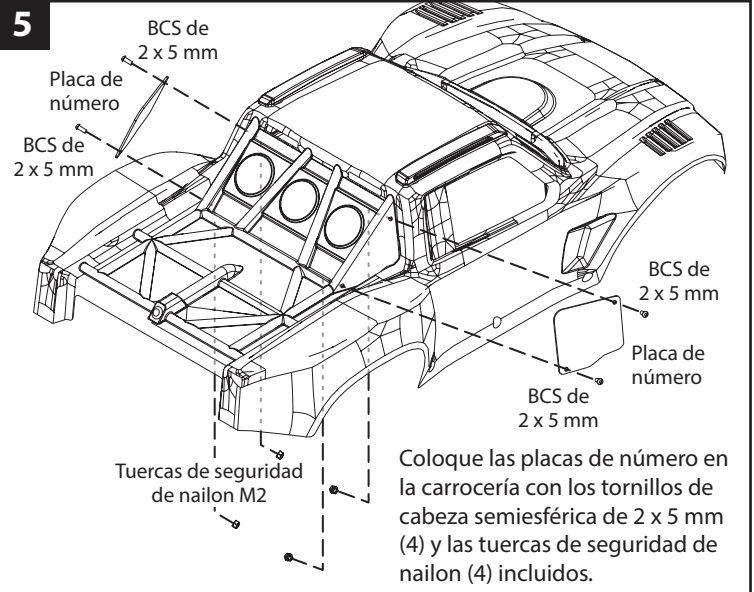

Coloque las placas de número en la carrocería con los tornillos de cabeza semiesférica de 2 x 5 mm (4) y las tuercas de seguridad de nailon (4) incluidos.

- 6** Vuelva a instalar los faldas laterales, la jaula de la carrocería y el interior con los tornillos que retirado en los pasos anteriores. Coloque los números de la hoja de calcomanía incluida en las placas de número.