



## Installation de la plaque d'immatriculation du Mini Slash®

Concerne la pièce #10813

### La kit contient :

- Plaques d'immatriculation (2)
- Feuille de décalque
- Vis à tête ronde de 2 x 5 mm (BCS) (4)
- Contre-écrous M2 en nylon (4)

### Outils nécessaires :

- Clé Allen de 2 mm
- Clé Allen de 1,5 mm
- Clé de 4 mm
- Alésoir de carrosserie conique (pièce #3433 ou 3433X, vendues séparément)
- Marqueur à pointe fine

**ATTENTION: RISQUE DE BLESSURES!**  
Faites attention avec les couteaux à tout faire, les alésoirs coniques et les autres outils de coupe, car ils sont extrêmement tranchants et peuvent provoquer des blessures graves, des coupures profondes et/ou des perforations.

**1** Retirez la carrosserie du châssis. Retirez les vis BCS 3 x 8 mm (6) des jupes latérales pour les retirer de la carrosserie du camion.

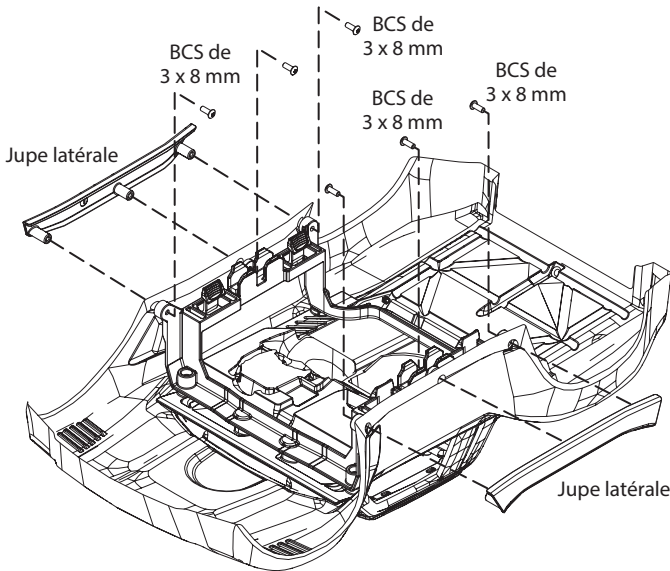

**2** Retirez les vis BCS 3 x 8 mm de la cage de carrosserie (4) et de l'intérieur (2) pour retirer ces pièces de la carrosserie du camion.

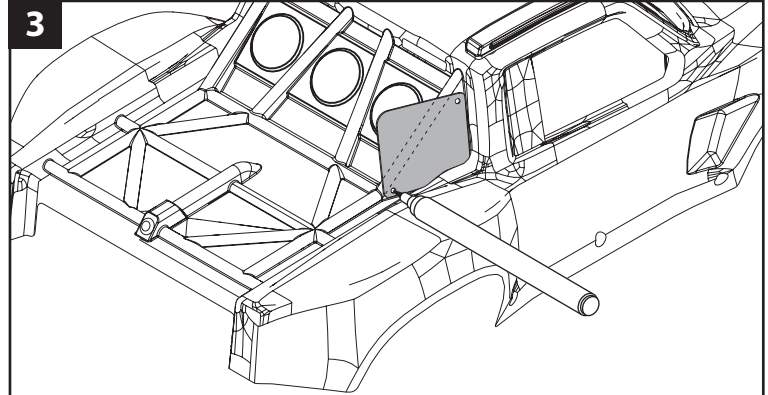
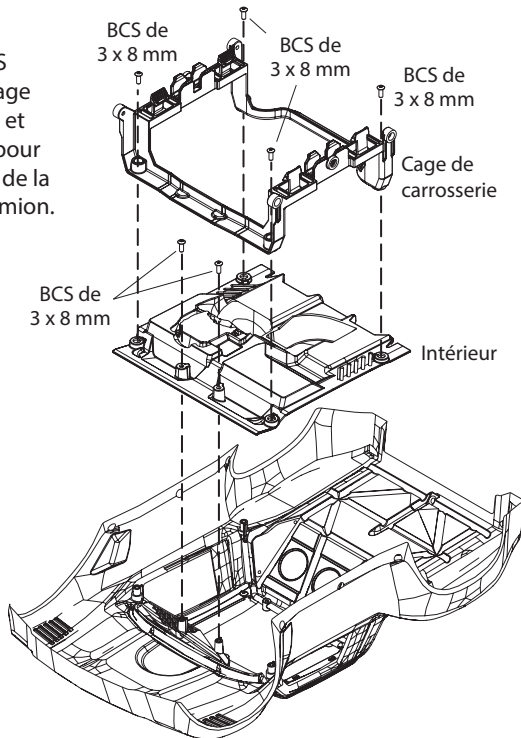

Placez la plaque d'immatriculation sur la carrosserie contre la cage de retournement arrière comme indiqué. À l'aide d'un marqueur ou d'un alésoir de carrosserie conique et prenant la plaque d'immatriculation comme gabarit, marquez l'emplacement des trous. Répétez cette opération pour l'autre côté.

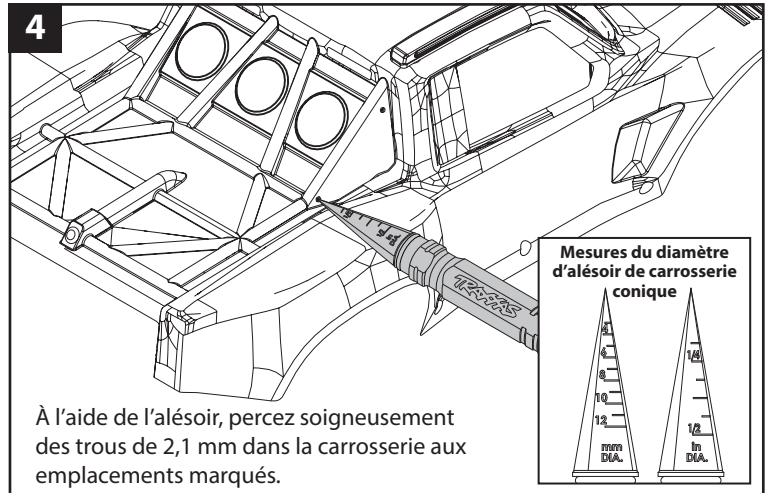

À l'aide de l'alésoir, percez soigneusement des trous de 2,1 mm dans la carrosserie aux emplacements marqués.

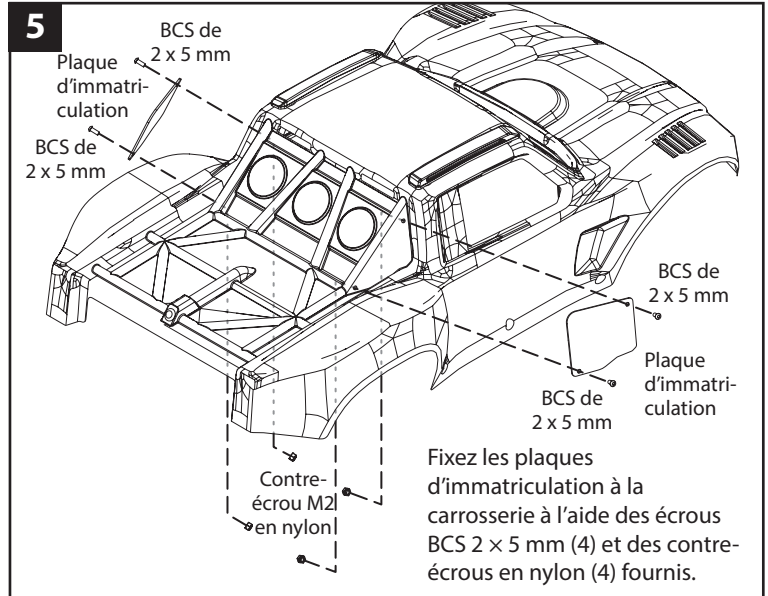

Fixez les plaques d'immatriculation à la carrosserie à l'aide des écrous BCS 2 x 5 mm (4) et des contre-écrous en nylon (4) fournis.

**6** Réinstallez les jupes latérales, la cage de carrosserie et l'intérieur à l'aide des vis retirées lors des étapes précédentes. Appliquez les numéros de la feuille de décalque fournie sur les plaques d'immatriculation.