

## Montage des Nummernschilds am Mini Slash®

Umfasst Teilernr. 10813

### Inhalt des Sets:

- Nummernschilder (2)
- Blatt mit Aufklebern
- 2 x 5 mm Halbrundkopfschrauben (BCS) (4)
- M2 Nylon-Sicherungsmuttern (4)

### Benötigtes Werkzeug:

- 2,0 mm Inbusschlüssel
- 1,5 mm Inbusschlüssel
- 4 mm Schlüssel
- Konische Karosserie-Reibahle (Teilernr. 3433 oder 3433X, separat erhältlich)
- Marker mit feiner Spitze



### VORSICHT: VERLETZUNGSGEFAHR!

Gehen Sie immer sehr vorsichtig mit Bastelmessern, spitz zulaufenden Reibahlen und anderen Schneidwerkzeugen um, da sie extrem scharf sind und schwere Verletzungen, tiefe Schnitte und/oder Einstiche verursachen können.

- 1** Nehmen Sie die Karosserie vom Fahrgestell ab. Drehen Sie die 3 x 8 mm BCS-Schrauben (6) aus den Seitenschwellern heraus und nehmen Sie diese von der Karosserie des Trucks ab.

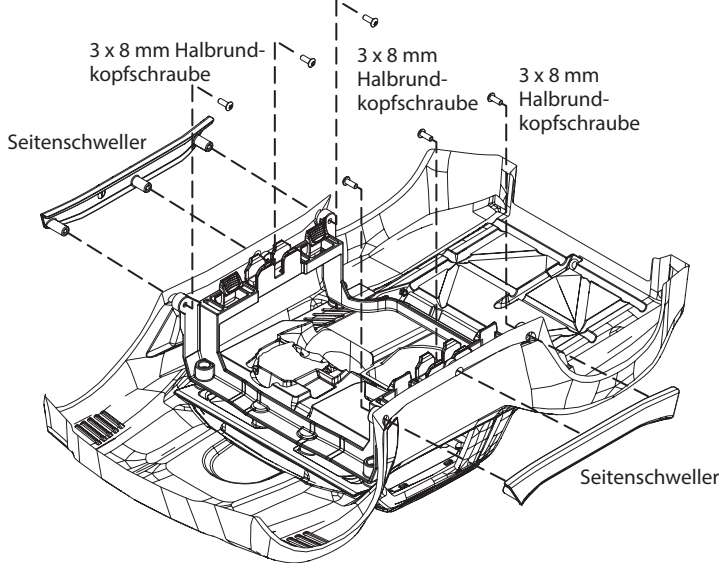

- 2** Drehen Sie die 3 x 8 mm BCS-Schrauben aus dem Überrollkäfig (4) und dem Innenraum (2) heraus und nehmen Sie diese Teile von der Karosserie des Trucks ab.

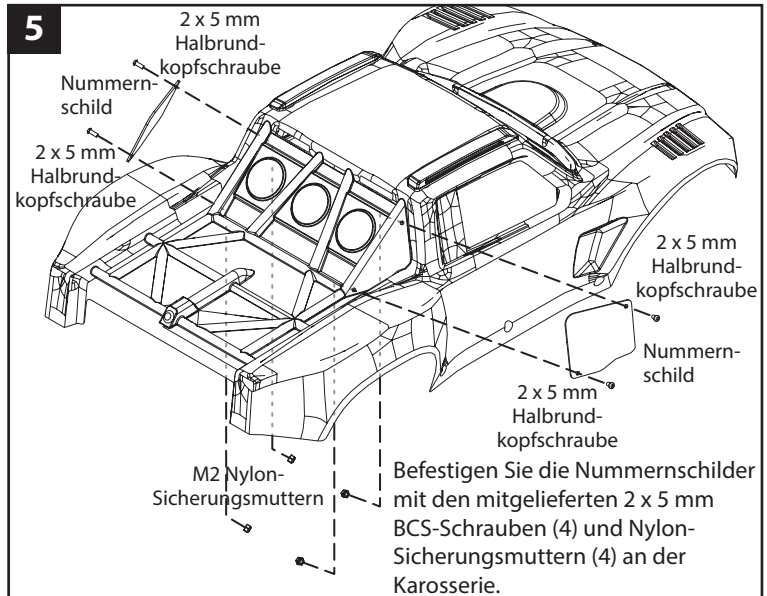
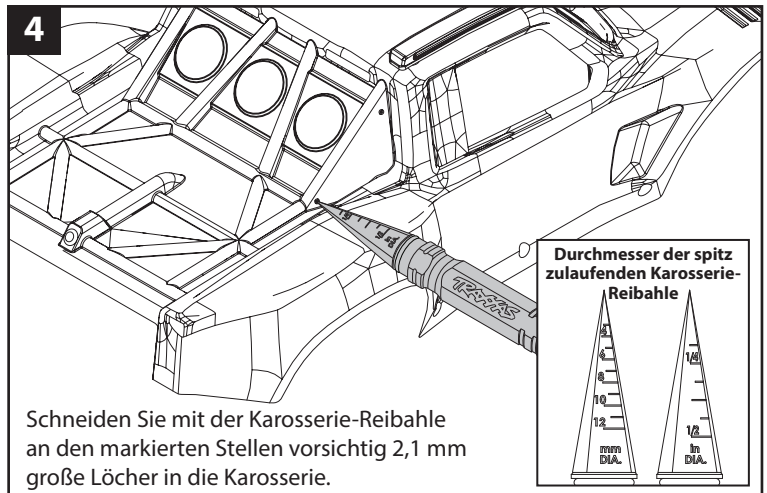
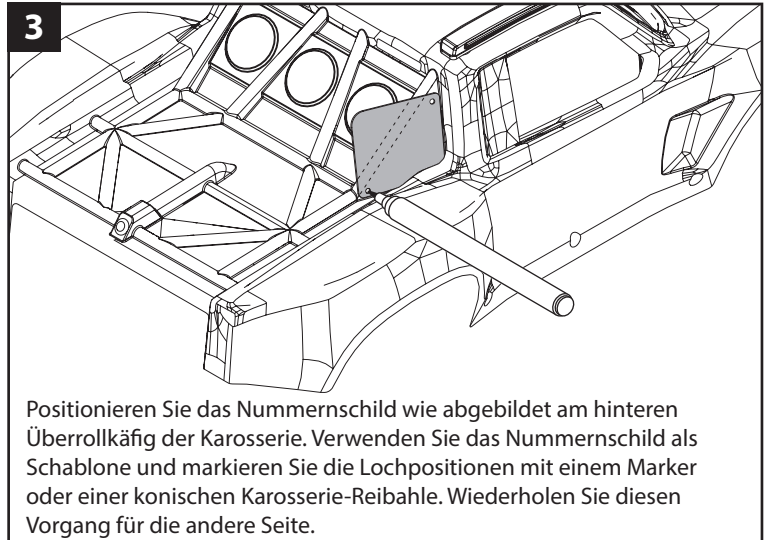
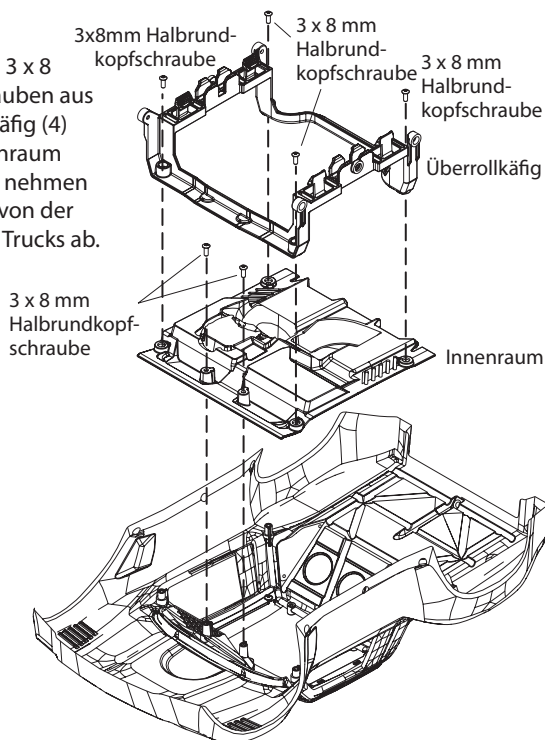

- 6** Bringen Sie die Seitenschweller, den Überrollkäfig und den Innenraum mit den in den vorherigen Schritten entfernten Schrauben wieder an. Bringen Sie die mitgelieferten Aufkleber auf die Nummernschilder an.