

Instrucciones para la instalación del juego de la barra de luces de led

Cubre pieza n.º 8990

Contenido del juego:

- Amplificador de potencia de alto voltaje
- Tornillos de cabeza semiesférica de 3 x 12 mm (2)
- Paragolpes delantero con barra de luz led
- Paragolpes trasero con barra de luz led
- Precintos plásticos (8)

Herramientas necesarias:

- Llave hexagonal de 1,5 mm
- Llave hexagonal de 2,0 mm
- Llave hexagonal de 2,5 mm
- Pinzas de punta de aguja

¡PRECAUCIÓN! Para evitar daños al control de velocidad electrónico (ESC) o al amplificador de potencia de alto voltaje, asegúrese de que las baterías estén desconectadas antes de enchufar el módulo en el ESC.

Instalación del amplificador de potencia de alto voltaje (Fig. 5):

1. Use pinzas de punta de aguja para retirar la cubierta del puerto de accesorios del ESC (Fig. 2).
2. Instale el amplificador de potencia de alto voltaje (A) en el chasis de la camioneta. Verifique que los puertos de conexión A, B, C, D del amplificador estén orientados hacia el control de velocidad. Asegure con los tornillos de cabeza semiesférica de 3 x 12 mm (2) incluidos. Consulte el diagrama de ensamblaje (Fig. 5) y el diagrama de cableado (Fig. 6).
3. Conecte el conector de 8 clavijas del amplificador de potencia de alto voltaje en el puerto de accesorios del ESC; tenga en cuenta la orientación del conector (Fig. 3). El amplificador y las luces se encenderán cuando el ESC esté encendido.

Instalación de los paragolpes delanteros y traseros y la barra de luces led (Fig. 5):

Consulte el diagrama de ensamblaje (Fig. 5) y el diagrama de cableado (Fig. 6).

1. Retire los tornillos de cabeza semiesférica de 4 x 12 mm (4) para retirar los paragolpes delanteros y traseros existentes (B, C) del chasis. Conserve y reutilice los tornillos.
2. Instale el nuevo paragolpes delantero con barra de luces led (D) con los tornillos de cabeza semiesférica de 4 x 12 mm (2) que retiró en el paso 1. Conecte el conector en el puerto A del amplificador de potencia de alto voltaje (blanco) (Fig. 4).
3. Instale el nuevo paragolpes trasero con barra de luces led (E) con los tornillos de cabeza semiesférica de 4 x 12 mm (2) restantes.
4. Conecte los conectores (rojo y azul) en los puertos del amplificador de potencia de alto voltaje (conector rojo en C, conector azul en D) (Fig. 4).
5. Use los precintos plásticos suministrados para asegurar todo el cableado al chasis (Fig. 6).



Fig. 1

Compatible con los siguientes controles de velocidad electrónicos Traxxas (se vende por separado):

- Velineon® VXL-4s (pieza n.º 3465), Velineon® VXL-6s (pieza n.º 3485)
- Velineon® VXL-8s (pieza n.º 3496)

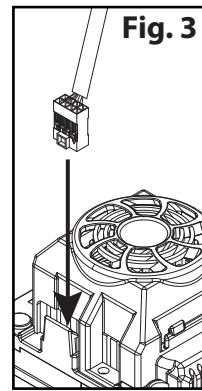

Fig. 3

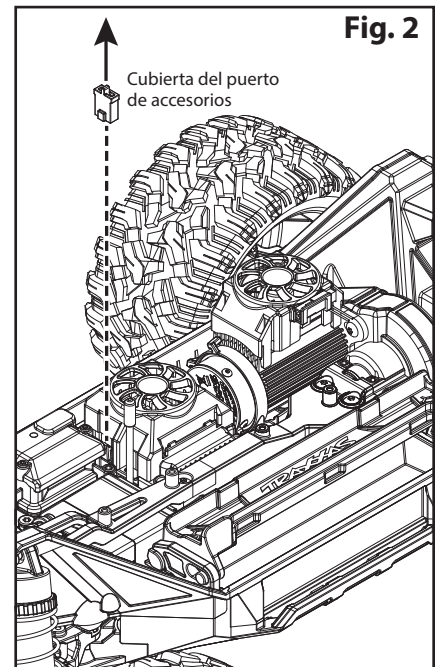

Fig. 2

Puertos de conexión del amplificador de potencia de alto voltaje

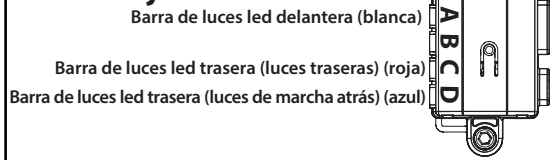

Fig. 4

Diagrama de ensamblaje

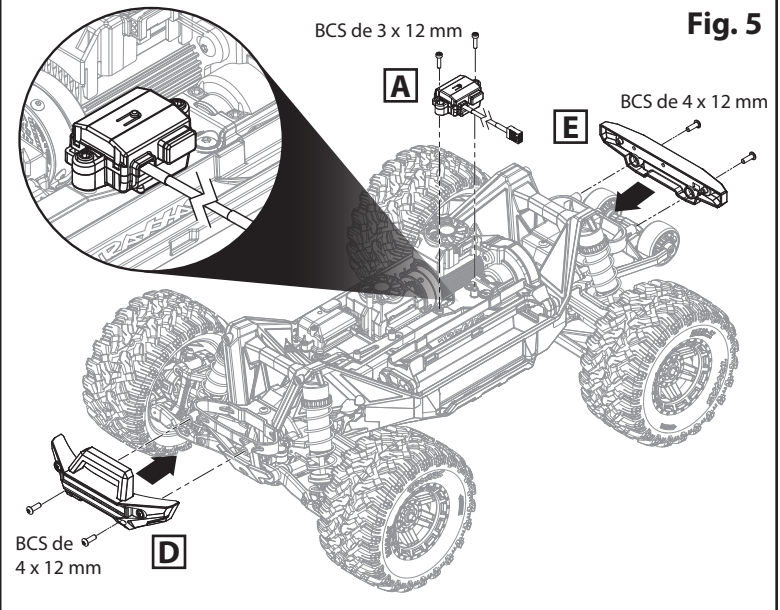
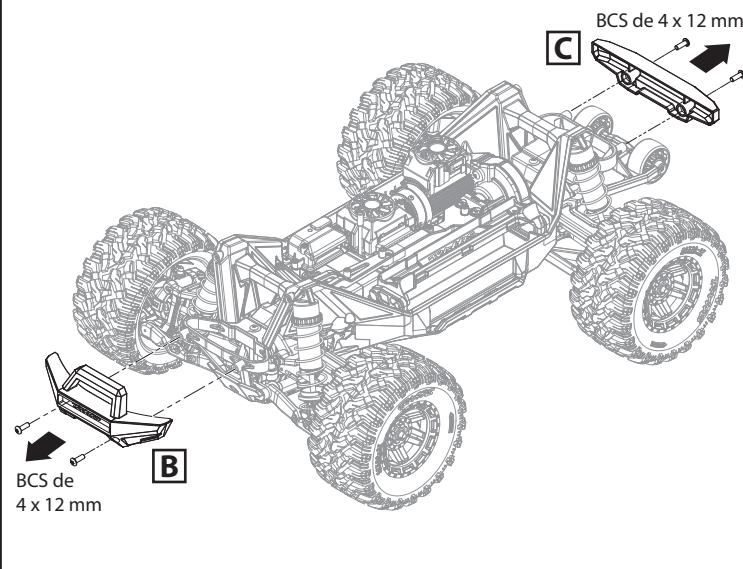
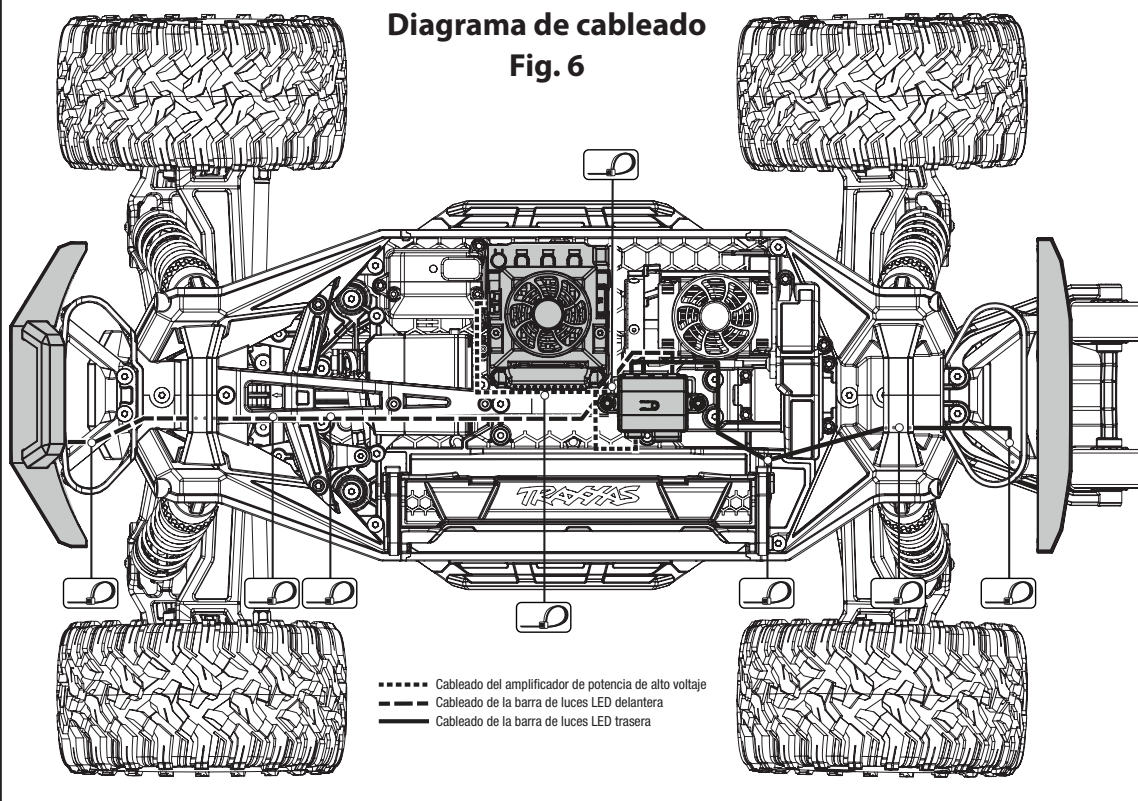

Fig. 5

Diagrama de cableado
Fig. 6



Cableado de barra de luces delantera

- Dirija el cableado desde la barra de luz delantera debajo de la estructura del paragolpes.
- Deje el cable un poco suelto para permitir el movimiento del paragolpes al conducir.



Cableado de barra de luces trasera

- Dirija el cableado desde la barra de luz trasera debajo del tornillo de refuerzo de la estructura del paragolpes para mantener la distancia de la carrocería.



Funcionamiento del amplificador de potencia de alto voltaje

Configuración predeterminada: Modo de haz de luz baja

Conector	Canal	Conexión predeterminada	Configuración predeterminada
A	1	Faros delanteros de haz de luz baja	Encendido
	2	Faros delanteros de haz de luz alta	Apagado
B	3	No se utiliza	N/A
	4	No se utiliza	N/A
C	5	Luces traseras	Encendido
	6	Luces de freno	Se encienden al frenar
D	7	Luces de marcha atrás	Cuando se da marcha atrás
	8	No se utiliza	N/A



Cambie la configuración del amplificador de potencia de alto voltaje y acceda a funciones adicionales mediante la aplicación Traxxas Link (disponible en Apple App StoreSM o en Google PlayTM). Se requiere el transmisor TQi con el Módulo inalámbrico Traxxas Link (pieza n.º 6511, se vende por separado).

Este dispositivo cumple con las normas descritas en la Parte 15 de la FCC y con las normas canadienses RRS-210 de Industry Canada, las cuales están sujetas a las siguientes condiciones: 1) Este dispositivo no puede causar interferencias dañinas y 2) este dispositivo debe aceptar cualquier interferencia recibida, incluidas interferencias que puedan causar un funcionamiento no deseado.

App Store es una marca de servicio de Apple Inc. Google Play es una marca comercial de Google Inc.

Selección de modo del amplificador de potencia de alto voltaje

Utilice el botón de Selección de modo del amplificador de potencia de alto voltaje para alternar entre los diferentes modos de iluminación (del modo de haz de luz baja al modo de haz de luz alta al modo diurno).

Conector	Canal	Conexión predeterminada	Modo de haz de luz baja	Modo de haz de luz alta	Modo diurno
A	1	Faros delanteros de haz de luz baja	Encendido	Apagado	Apagado
	2	Faros delanteros de haz de luz alta	Apagado	Encendido	Apagado
B	3	No se utiliza	N/A	N/A	N/A
	4	No se utiliza	N/A	N/A	N/A
C	5	Luces traseras	Encendido	Encendido	Apagado
	6	Luces de freno	Se encienden al frenar	Se encienden al frenar	Se encienden al frenar
D	7	Luces de marcha atrás	Cuando se da marcha atrás	Cuando se da marcha atrás	Cuando se da marcha atrás
	8	No se utiliza	N/A	N/A	N/A

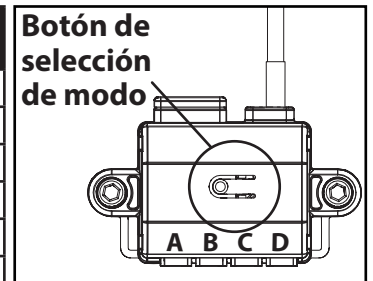

Información de la garantía

La garantía de los componentes electrónicos Traxxas incluye la ausencia de defectos en los materiales y la mano de obra durante un período de 30 días a partir de la fecha de compra.

Limitaciones: Cualquier y toda garantía no cubre el reemplazo de piezas y componentes dañados por abuso, negligencia, uso irrazonable o inadecuado, colisión, agua o humedad excesiva, químicos, mantenimiento poco frecuente o inadecuado, accidente, alteración o modificación no autorizados u otros elementos considerados consumibles. Traxxas no cubrirá los gastos de envío o transporte del componente defectuoso desde su localidad hasta nuestra empresa.

Garantía de por vida para el sistema electrónico de Traxxas

Una vez vencido el plazo de la garantía, Traxxas reparará los componentes electrónicos por una tarifa plana. Visite Traxxas.com/support para obtener los costos de garantía actuales y gastos. Las reparaciones cubiertas están limitadas a los componentes no mecánicos que NO se sometieron a abuso, mala utilización o negligencia. Los productos dañados por abuso intencional, mala utilización o negligencia pueden estar sujetos a cargos adicionales. La responsabilidad de Traxxas en ningún caso excederá el precio real de compra de este producto. Para su reposición, el producto debe ser devuelto en condición de nuevo, con su embalaje y recibo de compra desglosado.