

## Instructions d'installation du kit de barre de feux DEL

Concerne la pièce #8990

### Contenu du kit :

- Amplificateur de puissance haute tension
- Vis à tête ronde (BCS) de 3 x 12 mm (2)
- Pare-chocs avant avec barre de feux DEL
- Pare-chocs arrière avec barre de feux DEL
- Attaches en Z (8)

### Outils nécessaires :

- Clé Allen de 1,5 mm
- Clé Allen de 2,0 mm
- Clé Allen de 2,5 mm
- Pince à bec effilé



Fig. 1

**AVERTISSEMENT!** Afin d'éviter des dommages au contrôleur de vitesse électronique (ESC) ou à l'amplificateur de puissance haute tension, assurez-vous que les batteries sont déconnectées avant de brancher le module dans l'ESC.

### Installation de l'amplificateur de puissance haute tension (Fig. 5):

1. Utilisez une pince à bec effilé pour retirer le couvercle du port de l'accessoire du contrôleur de vitesse électronique (Fig. 2).
2. Installez l'amplificateur de puissance haute tension (A) sur le châssis du camion. Assurez-vous que les ports de connexion A, B, C et D de l'amplificateur sont placés face au contrôleur de vitesse. Fixez-les avec les vis à tête ronde de 3 x 12 mm incluses (2). Reportez-vous au **diagramme d'assemblage** (Fig. 5) et au **diagramme de câblage** (Fig. 6).
3. Branchez le connecteur à 8 broches de l'amplificateur de puissance haute tension dans le port de l'accessoire du contrôleur de vitesse électronique; **notez l'orientation du connecteur** (Fig. 3). Les feux et l'amplificateur s'allument lorsque le contrôleur de vitesse électronique est mis en marche.

Compatible avec les contrôleurs de vitesse électroniques Traxxas suivants (vendu séparément) :  
 Velineon® VXL-4s (pièce #3465), Velineon® VXL-6s (pièce #3485)  
 Velineon® VXL-8s (pièce #3496)

### Installation des pare-chocs avant et arrière/de la barre d'éclairage à DEL (Fig. 5) :

Reportez-vous au **diagramme d'assemblage** (Fig. 5) et au **diagramme de câblage** (Fig. 6).

1. Retirez les pare-chocs avant et arrière existants (B, C) du châssis enlevant les vis d'assemblage à tête ronde de 4 x 12 mm (4). Fixez et réutilisez les vis.
2. Installez le nouveau pare-chocs avant avec la barre d'éclairage à DEL (D) à l'aide des vis d'assemblage à tête ronde de 4 x 12 mm (2) enlevées à l'étape 1. Branchez le connecteur au port A (blanc) de l'amplificateur de puissance haute tension (Fig. 4).
3. Installez le nouveau pare-chocs arrière avec la barre d'éclairage à DEL (E) à l'aide des vis d'assemblage à tête ronde de 4 x 12 mm restantes (2).
4. Branchez les connecteurs (rouge et bleu) aux ports de l'amplificateur de puissance haute tension (connecteur rouge avec C, connecteur bleu avec D) (Fig. 4).
5. Utilisez les attaches en Z fournies pour fixer tout le câblage au châssis (Fig. 6).

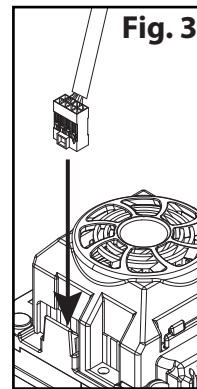

Fig. 3

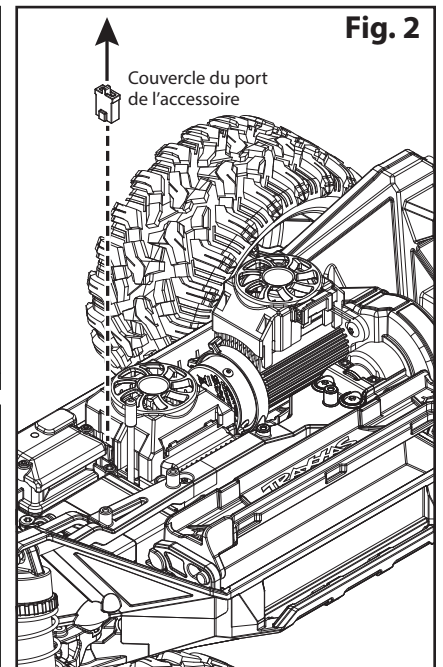

Fig. 2



Fig. 4

### Diagramme d'assemblage

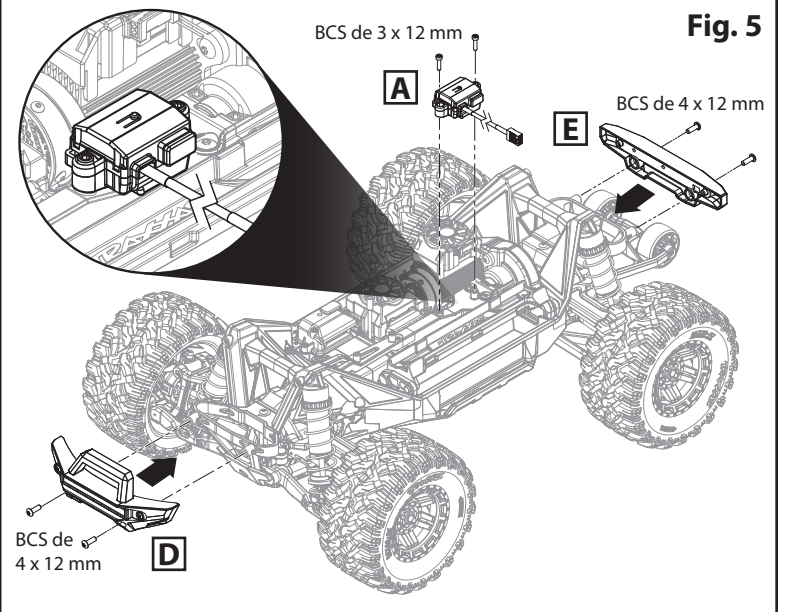
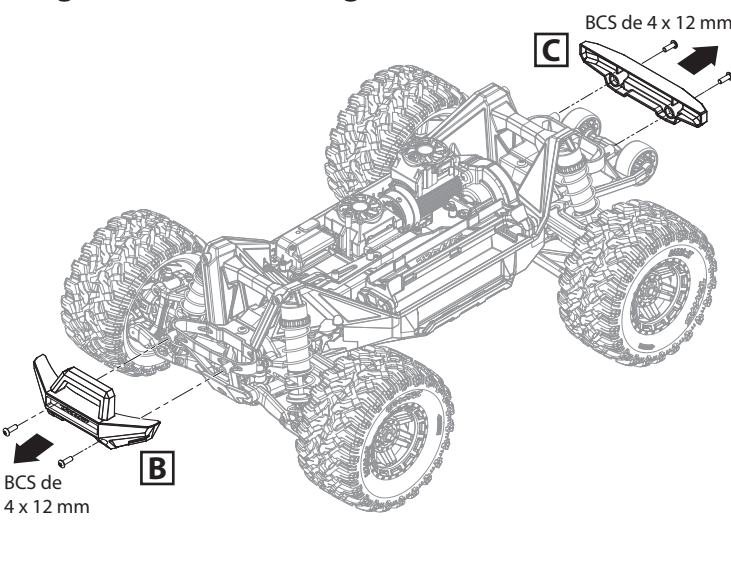
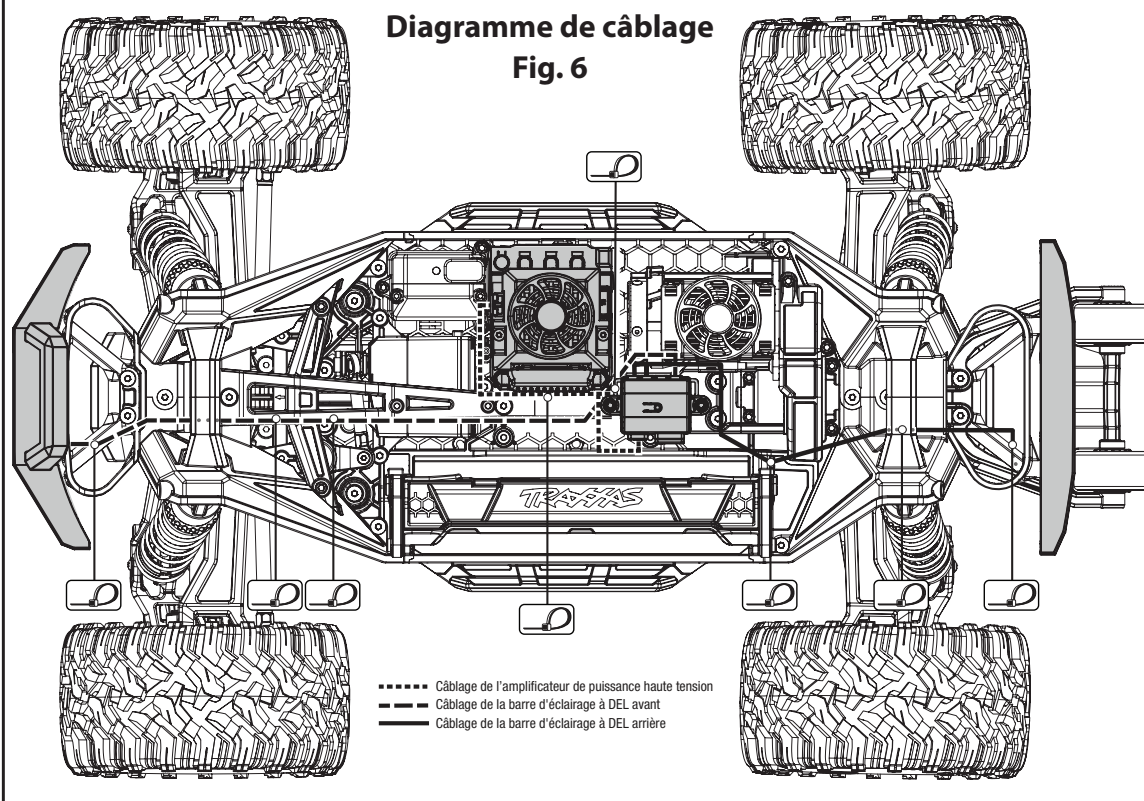

Fig. 5

**Diagramme de câblage**  
**Fig. 6**



**Câblage de la barre d'éclairage avant**

- Acheminez le câblage de la barre d'éclairage avant sous le support de pare-chocs.
- Laissez du mou dans le fil pour permettre le mouvement des pare-chocs lors de la conduite.



**Câblage de la barre d'éclairage arrière**

- Acheminez le câblage de la barre d'éclairage arrière sous le bloc de fixation du support de pare-chocs pour laisser de l'espace autour de la carrosserie.



**Fonctionnement de l'amplificateur de puissance haute tension**

Réglages par défaut : Mode faisceau bas

Raccord	Canal	Connexion par défaut	Réglages par défaut
A	1	Phares à faisceau bas	Marche
	2	Phares à faisceau bas	Arrêt
B	3	Non utilisé	N/A
	4	Non utilisé	N/A
C	5	Feux arrière	Marche
	6	Feux d'arrêt	Allumé au freinage
D	7	Feux de recul	Allumés en marche arrière
	8	Non utilisé	N/A



Changez les réglages par défaut de l'amplificateur de puissance haute tension et obtenez l'accès à des fonctions supplémentaires grâce à l'application Traxxas (offerte sur l'App Store<sup>SM</sup> de Apple ou sur Google Play<sup>TM</sup>). Le transmetteur TQi et le module sans fil de Traxxas sont requis (pièce #6511, vendue séparément).

Ce dispositif est conforme aux règles de FCC Part 15 et IC RSS-210 dans les conditions suivantes : (1) Ce dispositif ne doit pas causer d'interférences nuisibles et (2) ce dispositif doit accepter toute interférence reçue, y compris les interférences qui peuvent mener à un fonctionnement non souhaité.

App Store est une marque de service de Apple inc. Google Play est une marque de commerce de Google Inc.

**Sélection des modes de l'amplificateur de puissance haute tension**

Utilisez le bouton de sélection de mode de l'amplificateur de puissance haute tension pour passer d'un mode à un autre (de Mode faisceau bas à Mode faisceau élevé au Mode de jour).

Raccord	Canal	Connexion par défaut	Mode faisceau bas	Mode faisceau élevé	Mode de jour
A	1	Phares à faisceau bas	Marche	Arrêt	Arrêt
	2	Phares à faisceau élevé	Arrêt	Marche	Arrêt
B	3	Non utilisé	N/A	N/A	N/A
	4	Non utilisé	N/A	N/A	N/A
C	5	Feux arrière	Marche	Marche	Arrêt
	6	Feux d'arrêt	Allumé au freinage	Allumé au freinage	Allumé au freinage
D	7	Feux de recul	Allumés en marche arrière	Allumés en marche arrière	Allumés en marche arrière
	8	Non utilisé	N/A	N/A	N/A

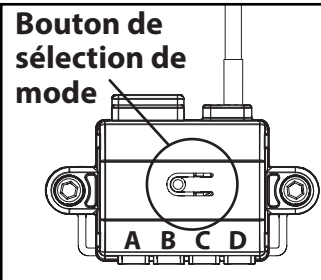

**Renseignements sur la garantie**

Les composants électroniques de Traxxas sont garantis exempts de tout vice de matière et fabrication pour une période de 30 jours à compter de la date d'achat.

**Limitations:** Toute garantie ne couvre pas le remplacement des pièces et des composants endommagés par mauvais traitement, négligence, utilisation incorrecte ou déraisonnable, collisions, inondation ou humidité excessive, dégradations chimiques, entretien incorrect ou irrégulier, accident, modifications non autorisées, ni des articles qui sont considérés consommables. Traxxas n'assume pas les frais d'expédition ou de transport d'un composant défectueux à partir de vos locaux jusqu'aux nôtres.

**Garantie des composants électroniques à vie de Traxxas**

Après la date d'expiration de la période de garantie, Traxxas répare les composants électroniques pour un forfait. Veuillez consulter le site [Traxxas.com/support](http://Traxxas.com/support) pour connaître le barème actuel des coûts et frais liés à la garantie. Les réparations couvertes sont limitées aux composants non mécaniques qui n'ont PAS été mal traités, incorrectement utilisés, ou soumis à des actes de négligence. Tout produit endommagé intentionnellement à la suite de mauvais traitements, d'une utilisation incorrecte ou d'un mauvais entretien peuvent faire l'objet de frais supplémentaires. La responsabilité de Traxxas ne sera en aucun cas supérieure au prix d'achat réel de ce produit. Pour être remplacé, le produit doit être retourné en état tout neuf, accompagné de l'emballage et du reçu détaillé de l'achat.