

# NINCOCEAN®

SERVICIO TÉCNICO ONLINE: PARA GARANTÍA Y ATENCIÓN AL CLIENTE VISITE:  
ONLINE CUSTOMER SERVICE, WARRANTY AND DOWNLOADS, VISIT:  
SERVIÇO AO CLIENTE ONLINE, GARANTIA E DOWNLOADS, VISITE:  
ONLINE-KUNDENDIENST, GARANTIE UND DOWNLOADS, BESUCH:  
SERVICE À LA CLIENTÈLE EN LIGNE, GARANTIE ET TÉLÉCHARGEMENTS, VISITEZ:  
SERVIZIO CLIENTI ONLINE, GARANZIE E DOWNLOAD, VISITA:  
TEKNISK ONLINESERVICE: FOR GARANTI OG KUNDESERVICE GÅ TIL:  
ONLINE TEKNISK KUNDESTØTTE: FOR GARANTI OG KUNDESERVICE BESØK:  
TEKNINEN TUKI VERKOSSA: LISÄTIETOJA TAKUUASIOISTA JA ASIAKASPALVELUSTA  
ON OSOITTEESSA:  
TEKNISK SERVICE ONLINE: FÖR GARANTIER OCH KUNDSERVICE, BESÖK:  
ONLINE TECHNISCHE SERVICE: VOOR GARANTIE EN KLANTENSERVICEBEZOEK:

## www.ninco.com



AÑOS  
AGES

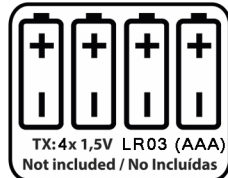

TX: 4x 1,5V LR03 (AAA)  
Not included / No Incluidas



MADE IN CHINA

**FJNINCO®**

FDJ NINCO S.L.U.

Avd. del juguete, 26 - 03440 IBI (Alicante) Spain

## NH99040 OFFSHORE



### RADIO CONTROLLED ELECTRIC POWERED BOAT

## OFFSHORE

**FJNINCO®**

MANUAL DEL USUARIO  
USER HANDBOOK  
MANUAL DO USUARIO  
HANDBUCH  
MANUEL DE L'UTILISATEUR  
MANUALE D'USO  
BRUGSVEJLEDNING  
KÄYTTÖOHJE  
BRUKERHÅNDBOK  
ANVÄNDARMANUAL  
GEBRUIKSAANWIJZING



**NOTAS:**

---



---



---



---



---



---



---



---



---



---



---



---



---



---



---



---



---

**ES**

¡Advertencia! El cable de carga USB no forma parte del juguete y siempre debe ser utilizado por un adulto. Debe mantenerse a los niños fuera del alcance del cable. No deje de vigilar el barco cuando estén cargando la batería. Debe controlarse periódicamente el cable para descartar cualquier desperfecto. Si está dañado no puede utilizarse. Utilice sólo el cable suministrado con el barco.

El juguete solo debe conectarse a un equipo de la Clase II que tenga el siguiente símbolo   
Guarde estas instrucciones para consultarlas en el futuro. La información que contiene es importante.

**EN**

Warning! The USB charging cable is not part of the toy and must be used by adults only. The cable should be kept out of reach of children. Make sure to always keep an eye on the boat when charging the battery. The cable should be verified on a regular basis to check if any damage. In case of damage, do not use it again and dispose of it in the dedicated recycling container. Use the cable supplied with the boat only.

The toy must be connected only to Class II equipment including the following symbol  Keep this instruction manual for future reference. The information contained in this manual is of great importance.

**FR**

Avertissement ! Le câble de chargement USB ne fait pas partie du jouet et doit toujours être utilisé par un adulte. Les enfants doivent être tenus hors de portée du câble. Assurez-vous de garder un œil sur le bateau lorsque vous chargez la batterie. Le câble doit être vérifié périodiquement pour exclure tout dommage. S'il est endommagé, vous ne pouvez pas l'utiliser. Utilisez uniquement le câble fourni avec le bateau.

Le jouet ne doit être connecté qu'à un équipement de classe II portant le symbole suivant   
Conservez ces instructions pour référence future. Les informations qu'il contient sont importantes.

**DE**

Achtung! Das USB-Ladekabel ist nicht Bestandteil des Spielzeugs und muss immer von einem Erwachsenen verwendet werden. Kinder sollten außerhalb der Reichweite des Kabels gehalten werden. Achten Sie beim Laden des Akkus auf das Boot. Das Kabel sollte regelmäßig überprüft werden, um Beschädigungen auszuschließen. Wenn es beschädigt ist, können Sie es nicht verwenden. Verwenden Sie nur das mit dem Boot mitgelieferte Kabel.

Das Spielzeug darf nur an Geräte der Klasse II angeschlossen werden, die das folgende Symbol tragen   
Bewahren Sie diese Anweisungen zum späteren Nachschlagen auf. Die darin enthaltenen Informationen sind wichtig.

**PT**

Aviso! O cabo de carregamento USB não faz parte do brinquedo e deve ser usado sempre por um adulto. As crianças devem ser mantidas fora do alcance do cabo. Fique de olho no barco ao carregar a bateria. O cabo deve ser verificado periodicamente para descartar qualquer dano. Se estiver danificado, você não pode usar. Use apenas o cabo fornecido com o barco.

O brinquedo deve ser conectado apenas a equipamentos de Classe II que possuam o seguinte símbolo   
Guarde estas instruções para referência futura. As informações que ele contém são importantes.

## IT

Avvertenza! Il cavo di ricarica USB non fa parte del giocattolo e deve essere sempre utilizzato da un adulto. I bambini devono essere tenuti fuori dalla portata del cavo. Assicurati di tenere d'occhio la barca durante la ricarica della batteria. Il cavo deve essere controllato periodicamente per escludere eventuali danni. Se è danneggiato, non è possibile utilizzarlo. Utilizzare solo il cavo fornito con la barca.

Il giocattolo deve essere collegato solo ad apparecchiature di Classe II che hanno il seguente simbolo . Conserva queste istruzioni per riferimento futuro. Le informazioni che contiene sono importanti.

## NL

Waarschuwing! De USB oplaadkabel maakt geen deel uit van het speelgoed voorwerp en moet altijd door een volwassene worden gebruikt. Houd kinderen buiten het bereik van het snoer. Bij het opladen van de batterij de boot goed in de gaten houden. De kabel regelmatig controleren om schade of beschadiging hieraan te kunnen uitsluiten. Indien deze beschadigd is, kan deze niet meer gebruikt worden. Gebruik alleen de kabel die bij de boot is geleverd.

Het speelgoed mag alleen worden aangesloten worden op een apparaat van klasse II, met het volgende symbool . Bewaar deze instructies voor toekomstig gebruik. De informatie die erin staat is belangrijk.

## SE

Varning! USB-laddningskabeln är inte en del av leksaken och ska alltid användas av en vuxen. Laddkabeln bör förvaras utom räckhåll för barn. Håll båten under uppsikt när batteriet laddas. Laddkabeln måste kontrolleras regelbundet för att utesluta att den är skadad. Om den är skadad kan den inte användas. Använd endast kabeln som medföljer båten.

Leksaken får endast anslutas till klass II-utrustning som har följande symbol . Spara dessa instruktioner för framtida referens. Denna information är viktig.

## NO

Advarse! USB-ladekabelen er ikke en del av leketøy og bør alltid brukes av en voksen. Ledningen bør oppbevares utenfor rekkevidde for barn. Hold kontroll på båten når batteriet lades. Ladekabelen må kontrolleres med jevne mellomrom for å utelukke at kabelen er skadet. Hvis den er skadet, kan den ikke brukes. Bruk kun kabelen som følger med båten. Leketøyet må kun kobles til klasse II-utstyr som har følgende symbol . Ta vare på disse instruksjonene for fremtidig referanse. Denne informasjonen er viktig.

## DN

Advarse! USB-opladningskablet er ikke en del af legetøjet og bør altid bruges af en voksen. Børn skal opbevares uden for ledningens rækkevidde. Sørg for at holde øje med båden, når du oplader batteriet. Kablet bør kontrolleres med jævne mellemrum for at udelukke enhver skade. Hvis den er beskadiget, kan den ikke bruges. Brug kun det kabel, der følger med båden. Legetøjet må kun tilsluttes klasse II udstyr, der bærer følgende symbol . Gem disse instruktioner til fremtidig reference. Den information, den indeholder, er vigtig.

## FN

Varoitus! USB-latauskaapeli ei ole leluun osa, ja se on aina aikuisen käytettävä. Lapset tulee pitää poissa johdon ulottuvilta. Muista pitää vene silmällä, kun lataat akkua. Kaapeli on tarkastettava säännöllisesti vaurioiden välttämiseksi. Jos se on vaurioitunut, sitä ei voi käyttää. Käytä vain vene mukana toimitettua kaapelia. Lelu saa liittää vain luokan II laitteisiin, joissa on seuraava symboli . Säilytä nämä ohjeet tulevaa tarvetta varten. Sen sisältämä tieto on tärkeä.

## DANSK

Anbefales ikke til børn under 6 år. Skal bruges med forsigtighed og sund fornuft. Det kræver grundlæggende færdigheder at køre med bilen. Hvis dette produkt ikke bruges sikkert og ansvarligt, kan det forårsage personskade eller skade på selve produktet og anden tingskade. Dette produkt anbefales ikke til børn, som ikke er under opsyn af en voksen. Produktmanualen indeholder vejledninger for sikkerhed, brug og vedligeholdelse. Det er vigtigt at læse manualen og følge anvisninger og forklaringer inden håndtering, klargøring eller ibrugtagning for at kunne styre køretøjet korrekt og undgå skader og personskader.

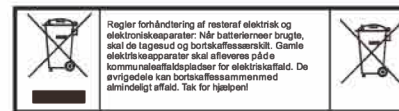

## NORSK

Ikke anbefalt for barn under 6 år. Må brukes med forsiktighet og sunn fornuft. Krever et grunnleggende minimum av ferdigheter for kjøring. Om dette produktet ikke brukes på en sikker og ansvarlig måte kan det forårsake personskade, skade på produktet selv eller annen eiendom. Dette produktet anbefales ikke for barn uten tett oppsyn av en voksen. Produkt håndboken inneholder instruksjoner for sikkerhet, bruk og vedlikehold. Det er viktig å lese håndboken, følge instruksjonene og advarene som forklarer før man begynner å montere, forberede og bruke, for å kunne kontrollere bilen riktig og unngå ødeleggelser og skader.

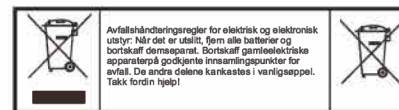

## SUOMI

Ei suositella alle 6-vuotiaille lapsille. Laitetta pitää käyttää varoen ja tervettä järkeä noudattaen. Sen ohjaaminen edellyttää peruskäyttöaitoja. Tuotteen käyttö epäasianmukaisella ja vastuuttomalla tavalla voi aiheuttaa vahinkoja tai vaurioita tuotteelle itselleen tai muulle omaisuudelle. Tuotetta ei suositella lasten käyttöön ilman aikuisen tarkkaa valvontaa. Tuotteen käyttöohje sisältää turvallisuus-, käyttö- ja huolto-ohjeet. Käyttöohjeen lukeminen ja ohjeiden sekä varoitusten noudattaminen ennen tuotteen ohjausta, valmistelua tai käyttöä on tärkeää oikean hallinnan varmistamiseksi sekä vahinkojen ja vaurioiden välttämiseksi.

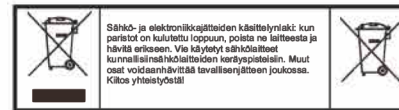

## SVENSKA

Rekommenderas inte för barn under 6 år. Den ska användas med omdöme och sunn förnuft och kräver en grundläggande motorik för att manövreras. Om denna produkt inte används säkert och ansvarsfullt kan den orsaka skador på människor eller på produkten och annan egendom. Denna produkt är inte rekommenderad för barn utan noga uppsikt av en vuxen. Manualen till produkten innehåller instruktioner om säkerhet, användning och skötsel. Det är viktigt att läsa manualen och följa instruktionerna och anvisningarna som beskriver manövrering, förberedelser och användning för att kunna köra den ordentligt och undvika skador på människor och egendom.

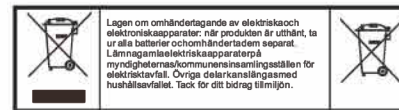

## NEDERLANDS

Niet aanbevolen voor kinderen jonger dan 6 jaar. Het moet met voorzichtigheid en gezond verstand worden gebruikt en het vereist een minimale minimale vaardigheid voor uw piloot. Het niet veilig en verantwoordelijk gebruik van dit product kan persoonlijk letsel of schade aan het product of andere eigenschappen veroorzaken. Dit product wordt niet aanbevolen voor kinderen zonder de strikte supervisie van een volwassene. De producthandleiding bevat instructies voor veiligheid, gebruik en onderhoud. Het is belangrijk om de handleiding te lezen en de instructies en waarschuwingen op te volgen die worden uitgelegd voordat u deze in gebruik neemt, klaarmaakt of gebruikt om deze correct te laten werken en schade of letsel te voorkomen.



## ESPAÑOL

No recomendado para menores de 6 años. Debe ser usado con precaución y sentido común y requiere un mínimo básico de habilidad para su pilotaje. No utilizar este producto de manera segura y responsable puede causar lesiones o daños en el propio producto u otras propiedades. Este producto no está recomendado para niños sin la estricta supervisión de un adulto. El manual del producto contiene instrucciones de seguridad, uso y mantenimiento. Es importante leer el manual y seguir las instrucciones y avisos que explica antes de manipularlo, prepararlo o usar para poder pilotarlo correctamente y evitar daños o lesiones.

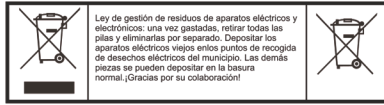

## ENGLISH

Children under the age of 6 are forbidden. It must be operated with caution and common sense and requires some basic mechanical ability. Failure to operate this product in a safe and responsible manner could result in injury or damage to the product or other property. This product is not intended for use by children without direct adult supervision. The product manual contains instructions for safety, operation and maintenance. It is essential to read and follow all the instructions and warnings in the manual, prior to assembly, setup or use, in order to operate correctly and avoid damage or injury.

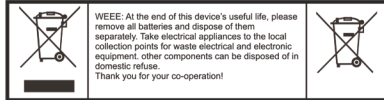

## PORTUGUES

Não recomendado para menores de 6 anos. Deve ser usado com precaução e sentido de responsabilidade, requer um mínimo básico de habituação para sua pilotagem. Não utilizar este produto de maneira segura e responsável, pode causar lesões ou danos no próprio produto ou em outras propriedades. Este produto não é recomendado para crianças sem a supervisão de um adulto. O manual do produto contém instruções de segurança, uso e manutenção. É importante ler o manual e seguir as instruções e avisos que explica antes de o manipular, preparando-o para usar, poder pilotá-lo corretamente e evitar danos ou lesões.

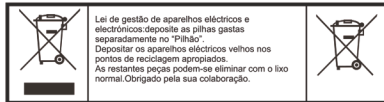

## DEUTSCH

Es ist für Kinder unter 6 Jahren ungeeignet. Es sollte mit viel Vorsicht und gesundem Menschenverstand verwendet werden und um ihn zu steuern ist ein Minimum an Handfertigkeit notwendig. Eine nicht sichere und unverantwortliche Verwendung kann zu Schäden am Modell selber als auch an anderen Gegenständen führen. Dieses Gerät ist nicht für Kinder ohne strikte Überwachung durch einen Erwachsenen geeignet. Aus dem Handbuch zu diesem Modell gehen wichtige Hinweise zur Sicherheit, Verwendung und Wartung hervor. Daher sollten Sie dieses aufmerksam lesen und die darin enthaltenen Anweisungen und Hinweise beachten, bevor Sie das Modell vorbereiten und in Betrieb nehmen. Auf diese Weise werden Sie lernen, ihn korrekt zu steuern und Schäden oder Verletzungen zu vermeiden.

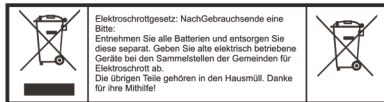

## FRANÇAIS

Interdit aux enfants de moins de 6 ans. Il doit être utilisé avec précaution et bon sens, il faut des connaissances de base en mécanique. Le fait de ne pas utiliser ce produit d'une manière sécuritaire et responsable peut provoquer des blessures ou des dommages au produit ou à d'autres biens. N'est pas adapté à une utilisation par des enfants sans la surveillance directe d'un adulte. Le manuel contient des instructions relatives à la sécurité, à l'utilisation et à l'entretien de ce produit. Il est essentiel de lire et de suivre toutes ces instructions et les avertissements avant assemblage, installation ou utilisation du produit afin de garantir un fonctionnement correct sans causer de dommages ou de blessures.



## ITALIANO

Non è adatto per bambini con meno di 6 anni. Deve essere utilizzato con molta cautela e con buon senso. Peril comando a distanza è richiesta un minimo di manualità. L'utilizzo insicuro e irresponsabile può provocare danni allo stesso modello e danneggiare anche altre cose. Questo articolo non può essere utilizzato da bambini senza la sorveglianza e la guida di un adulto. Il manuale d'uso specifica molte indicazioni per la sicurezza, per l'uso e per la manutenzione. Per questa ragione è molto importante seguire le indicazioni del manuale d'uso e pertanto è importantissimo leggerlo con attenzione e seguirne scrupolosamente sia le istruzioni che le indicazioni in esso contenuto prima di metterlo in funzione. Solo in questo modo riuscite ad imparare di comandarlo correttamente evitando danni o ferimenti.

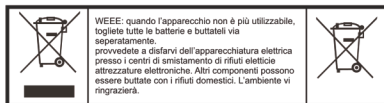

# IMPORTANTE - IMPORTANT - IMPORTANTE - WICHTIG - IMPORTANT IMPORTANTE - VIGTIGT - VIKTIG - TÄRKEÄÄ - VIKTIGT - BELANGRIJK

## ESP

Use el cargador suministrado para cargar el pack de baterías.

Tiempo estándar de carga: **2** horas.

Conectar la batería al conector del barco.

Tiempo de uso: < 1.5 minutos.

## PT

Use o carregador fornecido para carregar a bateria.

Standard tempo de carregamento: **2** horas.

Ligar a bateria à tomada na cabine do barco.

Tempo de uso: < 1.5 minutos.

## FR

Utilisez le chargeur fourni pour charger la batterie.

Durée normale de recharge: **2** heures.

Brancher la batterie à la prise de la cabine de bateau.

Temps d'utilisation: < 1.5 minutes.

## DK

Brug den medfølgende oplader til opladning af batteripakken.

Standardopladningstid: **2** timer.

Slut de accu aan op de bootconnector.

Anvendelsestid: < 1.5 minutter.

## FIN

Käytä akkularjan lataamiseen laitteen mukana toimitettavaa laturia.

Latauksen vakiokesto aika: **2** tuntia.

Kytke akku veneen liittimeen.

Käyttöaika: < 1.5 min.

## NED

Gebruik de meegeleverde oplader om de accu op te laden.

Standard oplaadtijd: **2** uur.

Als het opladen is voltooid, plaatst u

Gebruikstijd: < 1.5 minuten.

## ENG

Use the charger provided for charging the battery pack. Standard charging time: **2** hours.

Connect the battery to the socket in the boat cabin.

Running time: < 1.5 minutes.

## DE

Verwenden Sie das Ladegerät zum Aufladen des Akkus zur Verfügung gestellt.

Standard Ladezeit: **2** Stunden.

Schließen Sie die Batterie an den Schiffsanschluss an.

Fahrzeit: ca. < 1.5 min.

## IT

Utilizzare il caricabatteria fornito per caricare la batteria.

Tempo normale di ricarica: **2** ore.

Collegare la batteria alla connessione della barca.

Tempo di uso: < 1.5 minuti.

## NOR

Bruk laderen som følger med til å lade batteripakken.

Standard ladetid: **2** timer

Koble batteriet til båtkontaktene.

Brukstid: < 1.5 minutter.

## SVE

Använd den medföljande laddaren för att ladda batteripacket.

Standardtid för laddning: **2** timmar.

Anslut batteriet till båtanlutningen.

Användningstid: < 1.5 min.

**CONTENIDO - CONTENT - CONTEUDO - INHALT - CONTENU  
CONTENUTO - INDHOLD - INNHOLD - SISÄLTÖ - INNEHÅLL - INHOUD**



Li-Ion  
7,4V 500 mAh

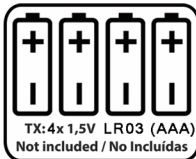
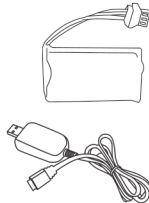

FDJ NINCO S.L.U. declara que este sistema de radiocontrol **NH99040** está en conformidad con los requisitos básicos de las siguientes Directiva Europeas: 2009/48/CE (Juguetes); 2014/30/UE (EMC) y 2014/53/UE (RED). Pueden encontrar la declaración original haciendo click en descargas en la página WEB: [www.ninco.com](http://www.ninco.com)

FDJ NINCO S.L.U. Hereby declares that this radio control system **NH99040** is in accordance with the basic requirements of the following European Directives: 2009/48/EC (Toys); 2014/30/UE (EMC) and 2014/53/UE (RED). The original declaration of conformity can be obtained clicking downloads in the following address: [www.ninco.com](http://www.ninco.com)

FDJ NINCO S.L.U. Declara que este sistema de rádio-controle **NH99040** está de acordo com os requisitos básicos das seguintes Diretivas Europeias: 2009/48/EC (Brinquedos); 2014/30/UE (EMC) e 2014/53/UE (RED). A declaração original de conformidade pode ser obtida clicando em downloads no seguinte endereço: [www.ninco.com](http://www.ninco.com)

FDJ NINCO S.L.U. erklärt, dass dieses Funksteuerungssystem **NH99040** die grundlegenden Anforderungen der folgenden europäischen Richtlinie erfüllt: 2009/48/EC (Toys); 2014/30/UE (EMC) und 2014/53/UE (RED). Sie finden die ursprüngliche Erklärung, indem Sie auf der WEB-Seite auf Downloads klicken: [www.ninco.com](http://www.ninco.com)

FDJ NINCO S.L.U. Déclare par la présente que ce système de radiocommande **NH99040** est conforme aux exigences de base des directives européennes suivantes: 2009/48/CE (Jouets); 2014/30/UE (EMC) et 2014/53/UE (RED). La déclaration de conformité d'origine peut être obtenue en cliquant sur le téléchargement à l'adresse suivante: [www.ninco.com](http://www.ninco.com)

FDJ NINCO S.L.U. dichiara che questo sistema di radiocomando **NH99040** è conforme ai requisiti di base della seguente direttiva europea: 2009/48/CE (giocattoli); 2014/30/UE (EMC) e 2014/53/UE (RED). Puoi trovare la dichiarazione originale cliccando su download nella pagina WEB: [www.ninco.com](http://www.ninco.com)

FDJ NINCO S.L.U. Hermed erklæres det, at dette radiostyringssystem **NH99040** er i overensstemmelse med de grundlæggende krav i følgende europæiske direktiver: 2009/48/EC (Legetøj); 2014/30/UE (EMC) og 2014/53/UE (RED). Den originale overensstemmelseserklæring kan fås ved at klikke på downloads på følgende adresse: [www.ninco.com](http://www.ninco.com)

FDJ NINCO S.L.U. Herved erklæres at dette radiokontrolsystemet **NH99040** er i samsvar med grunnkravene i følgende europeiske direktiver: 2009/48/EG (Leksaker); 2014/30/UE (EMC) og 2014/53/UE (RED). Den opprinnelige samsvarserklæringen kan fås ved å klikke nedlastinger i følgende adresse: [www.ninco.com](http://www.ninco.com)

FDJ NINCO S.L.U. Vakuuttaa, että tämä radiotaajuusjärjestelmä **NH99040** noudattaa seuraavien eurooppalaisten direktiivien perusvaatimuksia: 2009/48/EC (lelut); 2014/30/UE (EMC) ja 2014/53/UE (RED). Alkuperäinen vaatimustenmukaisuusvakuutus saat napsauttamalla latauksia seuraavasta osoitteesta: [www.ninco.com](http://www.ninco.com)

FDJ NINCO S.L.U. Härmed förklaras att detta radiokontrollsystem **NH99040** överensstämmer med grundkraven i följande europeiska direktiv: 2009/48/EG (Leksaker); 2014/30/UE (EMC) och 2014/53/UE (RED). Den ursprungliga försäkran om överensstämmelse kan erhållas genom att klicka på nedladdningar på följande adress: [www.ninco.com](http://www.ninco.com)

FDJ NINCO S.L.U. verklaart dat dit radiosysteem **NH99040** in overeenstemming is met de basisvereisten van de volgende Europese richtlijn: 2009/48 / EG (speelgoed); 2014/30 / EU (EMC) en 2014/53 / EU (RED). U kunt de originele verklaring vinden door op downloads op de WEB-pagina te klikken: [www.ninco.com](http://www.ninco.com)

**ATENCIÓN - WARNING - AVISO - WARNUNG - ATTENTION  
ATTENZIONE - NB! - ADVARSEL - HUOMAUTUS - OBS - LET OP**

**ESP**

**PRECAUCIONES CON LAS BATERIAS**

1. Las pilas no recargables no deben ser recargadas.
2. Deben quitarse las pilas recargables de la emisora antes de su carga.
3. Las pilas recargables deben cargarse por un adulto.
4. No mezclar distintos tipos de pilas, ni mezclar nuevas con usadas.
5. Se recomienda utilizar pilas del mismo tipo o equivalentes.
6. Compruebe la posición de las pilas según correcta polaridad.
7. Sacar las pilas agotadas del producto.
8. Los terminales de suministro no deben ser cortocircuitados.

**CUIDADO Y MANTENIMIENTO**

1. Retirar las baterías del juguete cuando vaya a estar cierto tiempo sin uso.
2. Limpie la superficie del producto con un paño suave.
3. Mantenga el producto alejado del calor directo.

**PT**

**PRECAUÇÕES COM AS BATERIAS**

1. As baterias não recarregáveis nunca devem ser carregadas.
2. Devem tirar-se as baterias recarregáveis do emissor antes de as carregar.
3. As baterias recarregáveis devem ser carregadas por um adulto.
4. Não misturar tipos diferentes de pilhas nem misturar novas com usadas.
5. Recomenda-se a utilização de pilhas do mesmo tipo ou equivalentes.
6. Verifique a polaridade das pilhas.
7. Retirar as pilhas descarregadas do produto.
8. Não curto-circuitar os terminais de alimentação.

**CUIDADO E MANUTENÇÃO**

1. Retirar as baterias quando não o vai utilizar durante algum tempo.
2. Limpe a superfície do produto com um pano suave.
3. Mantenha o produto afastado do calor directo.

**FR**

**PRÉCAUTIONS CONCERNANT LES BATTERIES**

1. Il faut ne pas recharger les piles non rechargeables.
  2. Vous devez enlever les piles rechargeables de l'émetteur avant de les recharger.
  3. Les piles rechargeables doivent être rechargées par un adulte.
  4. Ne pas mélanger des types différents de piles, ne pas mélanger des piles neuves et des piles usagées.
  5. Nous vous recommandons d'utiliser des piles du même type ou d'un type équivalent.
  6. Veuillez vous vérifier que la position des piles respecte la polarité.
  7. Veuillez vous retirer les piles usagées du produit.
  8. Les terminaux d'alimentation ne doivent pas être court-circuités.
- SOIN ET MAINTENANCE**
1. Veuillez enlever les piles du jouet lors qu'il ne sera pas utilisé pendant un certain temps.
  2. Nettoyez la surface du produit avec un chiffon doux.
  3. Conservez le produit éloigné de la chaleur directe.

**DK**

**VÆR FORSIGTIG MED BATTERIERNE**

1. Batterier, der ikke kan genoplades, må ikke genoplades.
  2. Senderens genopladelige batterier skal lades ud, inden de oplades.
  3. De genopladelige batterier skal oplades af en voksen.
  4. Bland ikke forskellige typer batterier med hinanden. Bland heller ikke nye batterier med gamle.
  5. Det anbefales at bruge samme eller tilsvarende type batterier.
  6. Kontroller, at batterierne vender rigtigt i forhold til polaritet.
  7. Tag de brugte batterier ud af produktet.
  8. Forsyningsklemmeme må ikke kortsluttes.
- PLEJE OG VEDLIGEHOLDELSE**
1. Tag batterierne ud af legetøjet, hvis det ikke skal bruges i længere tid.
  2. Tør produktfladerne af med en blød klud.
  3. Hold produktet væk fra direkte varme.

**FIN**

**AKKIJEN KÄYTTÖN VAROTOIMENPITEET**

1. Muuta kuin uudelleenladatavia paristoja ei pidä yrittää ladata.
2. Lähettimen uudelleenladatavat paristot on poistettava laitteesta ennen lataamista.
3. Vain aikuiset saavat ladata uudelleenladatavia paristoja.
4. Erityyppisiä paristoja ei pidä käyttää keskenään, eikä ladata jua paristoja käytettyjen kanssa.
5. On suositeltavaa käyttää keskenään samantyyppisiä tai vastaavia paristoja.
6. Tarkista napaliitännöjen mukainen paristojen oikea asento.
7. Poista käytetyt paristot laitteesta.
8. Virransyöttöpäihin ei saa muodostua oikosulkua.

**HUOLTO JA YLLÄPITO**

1. Poista laiteen akku, kun sitä ei käytetä pitkään aikaan.
2. Puhdista tuotteen pinta pehmeällä puhdistusliinalla.
3. Pidä tuote etäällä lämmönlähteistä.

**ENG**

**BATTERY CAUTIONS**

1. Not rechargeable batteries must not be chargeable.
2. Take off the batteries from the transmitter before charging.
3. Charging process must be done by an adult.
4. Do not mix different batteries of new and old batteries.
5. It is recommended the use of the same type of batteries.
6. Check the correct position and respect the polarity.
7. Take off the old batteries.

**MAINTENANCE**

1. Take off the batteries if the vehicle has not been used for a long period of time.
2. Clear the surface of the vehicle with a soft cloth.
3. Never leave the vehicle under a direct hot source.

**DE**

**BATTERIE HINWEISE**

1. Laden Sie keine Alkaline Batterien auf!
2. Nehmen Sie die Akkus vor dem Laden aus dem Sender heraus.
3. Das Laden muss von einem Erwachsenen durchgeführt werden.
4. Verwenden Sie keine neueneund gebrauchten Batterien zusammen.
5. Es wird empfohlen immer den gleichen Typ Batterien zu verwenden.
6. Achten Sie beim Einlegen auf die richtige Polarität.
7. Entfernen Sie alte Batterien in die dafür vorgesehenen Sammelstellen.

**WARTUNG**

1. Entfernen Sie die Batterien wenn das Auto länger nicht im Betrieb ist.
2. Reinigen Sie die Oberfläche mit einem sauberen Tuch.
3. Das Boot von heißen Quellen wie Glühlampe, Sonne, etc. fernhalten.

**IT**

**PRECAUZIONI BATTERIA**

1. Non devono essere ricaricate batterie non caricabili.
2. Togliete le batterie dal trasmettitore prima di avviare la ricarica.
3. Il processo di ricarica deve essere eseguito da un adulto.
4. Non mischiate batterie di tipo diverso o nuove batterie con vecchie batterie.
5. Si raccomanda di utilizzare batterie dello stesso tipo.
6. Controllate il posizionamento delle batterie e la polarità.
7. Rimuovete batterie vecchie.

**MANUTENZIONE**

1. Togliete le batterie se il veicolo non verrà utilizzato per un lungo periodo.
2. Pulite la superficie del veicolo con un panno morbido e pulito.
3. Non abbandonate mai il veicolo vicino ad una fonte di calore.

**NOR**

**FORHOLDSREGLER MED BATTERIER**

1. Ikke-oppladbare batterier må ikke lades opp.
2. Senderens oppladbare batterier må tas ut før lading.
3. Oppladbare batterier må lades av en voksen.
4. Bland ikke forskjellige typer batterier, ikke bland nye batterier med brukte.
5. Det anbefales å bruke batterier av samme type eller tilsvarende.
6. Kontroller batterienes posisjon og at de har riktig polaritet (+/-).
7. Fjern utdøde batterier fra produktet.
8. Forsyningsterminalene må ikke kortsluttes.

**OPPFØLGING OG VEDLIEKELD**

1. Fjern batteriene fra leketøyet når det blir litt tid uten bruk.
2. Rengjør overflaten av produktet med en myk klut.
3. Hold produktet borte fra direkte varme.

**SWE**

**FÖRSIKTIGHETSANVISNINGAR FÖR BATTERIER**

1. Batterier som inte är återuppladdningsbara får inte försöka laddas.
2. De laddbara batterierna ska tas ut ur sändaren innan de laddas.
3. De laddbara batterierna ska laddas av en vuxen.
4. Blanda inte olika typer av batterier, och blanda heller inte nya med begagnade.
5. Det rekommenderas att använda batterier av samma typ eller av likvärdig typ.
6. Kontrollera att batterier placeras rätt med avseende på polariteten.
7. Avlägsna batterier som tagit slut från enheten.
8. Strömporterna får inte kortsutas.

**SKÖTSEL OCH UNDERHÅLL**

1. Ta ur batterierna ur leksaken när den inte ska användas under en tid.
2. Rengör ytan på produkten med en mjuk trasa.
3. Håll produkten borta från direkt värme.

**NL**

**VOORZORGSMAATREGELEN BIJ BATTERIEN**

1. Niet-oplaadbare batterijen mogen niet worden opgeladen.
2. De oplaadbare batterijen van de zender moeten worden verwijderd voordat ze worden opgeladen.
3. Oplaadbare batterijen moeten door een volwassene worden opgeladen.
4. Meng geen verschillende soorten batterijen, of meng nieuwe batterijen met gebruikte batterijen.
5. Het wordt aanbevolen om batterijen van hetzelfde type of equivalent te gebruiken.
6. Controleer de batterijpositie volgens de juiste polariteit.
7. Verwijder de lege batterijen uit het product.
8. Verwijding aansluitingen mogen niet worden kortgesloten.

**ZORG EN ONDERHOUD**

1. Verwijder de batterijen uit het speelgoed wanneer het enige tijd zonder gebruik gaat worden.
2. Veeg het oppervlak van het product af met een zachte doek.
3. Houid het product uit de buurt van directe warmte.

## SEGURIDAD - SAFETY - SEGURANÇA - SICHERHEIT - SÉCURITÉ - SICUREZZA SIKKERHED - SIKKERHET - TURVALLISUUS - SÄKERHET - SECURITY

Aviso: El modelo equipa un circuito electrónico que en ningún caso debe ser manipulado. Cualquier modificación o cambio que se realice que no esté expresamente aprobado por la parte responsable de su cumplimiento, pueden invalidar la autorización del usuario para operar con este equipo.

1. Desconectar el transmisor y vehículo cuando no se use.
2. Sacar las pilas del transmisor cuando no en funcionamiento.
3. Para obtener máximo rendimiento y prestaciones se recomienda el uso de pilas alcalinas.
4. Mantenga el aparato siempre a la vista para supervisar todo el tiempo.
5. Reemplace las pilas tan pronto se detecten fallos en el funcionamiento.
6. Guarden estos datos para futuras referencias.
7. Es necesario un estricto cumplimiento del manual de instrucciones mientras esté operando el producto.
8. El cargador fue fabricado especialmente para su modelo. No lo utilice para cargar otras baterías que no sean las del vehículo.

Aviso: o modelo inclui um circuito electrónico que não deve ser manipulado em nenhuma circunstância. Qualquer modificação que não seja aprovada pelo fabricante pode invalidar a autorização do utilizador para manipular este equipamento.

1. Desligue o veículo e o transmissor quando não estiver a ser utilizado.
2. Retire as pilhas do emissor quando não estiver a ser utilizado.
3. Para obter um rendimento máximo recomendamos o uso de pilhas alcalinas.
4. Mantenha o veículo sempre no seu campo de visão enquanto voa.
5. Substitua as pilhas assim que detectar falhas de funcionamento.
6. Guarde esta informação para referência futura.
7. Deve seguir estritamente o manual de instruções quando estiver a utilizar o produto.
8. O carregador foi fabricado especialmente para o veículo.  
Não o utilize para carregar baterias além da que vem incluída no veículo.

Avertissement: LE MODÈLE dispose d'un circuit électronique qui ne doit pas être modifié. Toute modification ou tout changement réalisé sans l'autorisation préalable obtenue de la part du responsable, est susceptible d'invalider l'autorisation de l'utilisateur à utiliser ce dispositif.

1. Veuillez déconnecter l'émetteur et le modèle lorsqu'ils ne sont pas en fonctionnement.
2. Retirez les piles de l'émetteur lorsqu'il n'est pas utilisé.
3. Afin d'obtenir le rendement optimum et les meilleures prestations, nous vous recommandons d'utiliser des piles alcalines.
4. Veillez à ce que l'appareil soit toujours dans votre champ de vision, afin de pouvoir le surveiller à tout moment.
5. Veuillez remplacer les piles dès l'apparition de faiblesses dans l'utilisation de l'appareil.
6. Veuillez conserver ce mode d'emploi afin de pouvoir le consulter ultérieurement.
7. Vous devez respecter les instructions figurant dans le manuel pour utiliser ce produit.
8. Le chargeur a été fabriqué spécialement pour votre modèle.  
Veillez ne pas vous en servir pour charger des batteries autres que celles de le modèle.

Bemærk: Modellen er forsynet med et elektronisk kredsløb, der under ingen omstændigheder må modificeres. Enhver modifikation eller ændring, som foretages, og som ikke er udtrykkeligt godkendt af den behørig instans, kan fratage brugeren tilladelsen til at benytte dette udstyr.

1. Frakobl sender og køretøj, når det ikke bruges.
2. Tag batterierne ud af senderen, når den ikke bruges.
3. For at opnå den maksimale ydeevne og kapacitet anbefales det at bruge alkaliske batterier.
4. Hav altid apparatet inden for synsvidde, så du kan overvåge det permanent.
5. Batterierne skal udskiftes, så snart produktet begynder at fungere med fejl.
6. Gem disse oplysninger til fremtidig brug.
7. Det er nødvendigt, at denne vejledning overholdes nøje, når produktet bruges.
8. Opladeren blev fremstillet specielt til din model. Brug det ikke til at oplade andre batterier end køretøjet.

Varoitus: Laitteessa on virtapiiri, jota ei missään tapauksessa saa muuttaa. Mikä tahansa muokaus tai muutos, joka ei ole tarkalleen osasta vastaavan tahon hyväksymä, on kielletty.

1. Irrota lähetin ja auto virtalähteistä, kun niitä ei käytetä.
2. Poista lähettimen paristot, kun laitetta ei käytetä.
3. Parhaan suorituskyvyn ja toimivuuden varmistamiseksi lähettimen kanssa suositellaan käytettäväksi alkaliparistoja.
4. Älä päästä laitetta koskaan pois näkyvistä, jotta voit valvoa sitä koko ajan.
5. Vaihda akut heti, kun niiden toiminnassa havaitaan vikaa.
6. Säilytä nämä ohjeet myöhempää käyttöä varten.
7. Kun käytät tuotetta, noudata käyttöohjetta tarkasti.
8. Laderen ble produsert spesielt for din modell. Ikke bruk den til å lade andre batterier enn bilens.

Warning: Do not manipulate the vehicle electronic equipment.

1. Switch off the vehicle and the transmitter when not being in use.
2. Take off the batteries when not being in use.
3. It is recommended the use of alkine batteries.
4. The vehicle must be always under supervision when operating.
5. Replace the batteries as soon any malfunctioning is detecting.
6. Save this manual for further references.
7. Please follow strictly this manual when operating.
8. The charger has been designed to operate with its own model batteries.  
Do not use it to charge other kind of batteries.

Warnung: Nehmen Sie keine Veränderungen an der Elektronik vor!

1. Schalten Sie Sender und Fahrzeug bei Nichtbenutzung aus.
2. Entfernen Sie bei Nichtgebrauch die Batterien aus dem Sender.
3. Es werden Alkaline-Batterien empfohlen.
4. Das Modell muss unter ständiger Aufsicht sein.
5. Ersetzen Sie die Batterien bevor Störungen auftreten.
6. Bewahren Sie diese Anleitung gut auf.
7. Bitte halten Sie sich an die Bedienungsanleitung.
8. Das Sender Ladegerät wurde speziell für den im Modell verwendeten Akku entwickelt.  
Laden Sie damit keine anderen Akkus oder Batterien.

Avvertimento: non manipolate l'equipaggiamento elettronico del veicolo.

1. Quando non è in uso, spegnete sempre sia il veicolo che il trasmettitore.
2. Quando non è in uso, staccate le batterie.
3. Si raccomanda l'impiego di batterie alcaline.
4. Il veicolo deve sempre essere supervisionato quando è in funzionamento.
5. Sostituire le batterie non appena si verificano dei malfunzionamenti.
6. Conservate questo manuale per future consultazioni.
7. Seguite attentamente le indicazioni di questo manuale.
8. Il caricatore del trasmettitore è stato progettato esclusivamente per questo modello.  
Non utilizzatelo per caricare altri tipi di batterie.

Advarsel: Modellen har en elektronisk krets som under ingen omstændigheder må manipuleres. Enhver ændring eller ændring som ikke er udtrykkeligt godkendt af parten som er ansvarlig for samsvar, kan ugyldiggjøre brugerens autorisation til at bruge dette udstyr.

1. Slå af senderen og køretøjet når de ikke er i brug.
2. Fjern batterierne fra senderen når den ikke er i brug.
3. For å opnå maksimal levetid og ytelse, anbefales bruk av alkaliske batterier.
4. Hold enheten alltid innenfor synsvidde for overvåke den hele tiden.
5. Bytt ut batteriene så snart det oppdages dårlig funksjon.
6. Lagre denne informasjonen for fremtidige referanser.
7. Streng overholdelse av bruksanvisningen er nødvendig så lenge produktet er i drift.
8. Laturi on valmistettu erityisesti mallista. Älä käytä sitä lataamaan muita paristoja kuin ajoneuvon akut.

Obs: Modellen har elektroniska kretsar som under inga omständigheter får manipuleras. Alla modifieringar eller förändringar som inte är uttryckligen godkända av den ansvarige för regelöverlevnad, kan ogiltiggöra användarens rätt att använda denna utrustning.

1. Frånkoppla sändaren och fordonet när de inte används.
2. Ta ur batterierna ur sändaren när den inte används.
3. För att erhålla maximal prestanda och funktion rekommenderas användning av alkaliska batterier.
4. Håll alltid apparaten inom synhåll för att alltid kunna övervaka den.
5. Byt batterier så snart brister i funktionaliteten upptäcks.
6. Spara dessa uppgifter för framtida bruk.
7. En strikt efterlevnad av instruktionsmanualen är nödvändig medan produkten används.
8. Laddaren tillverkas speciellt för din modell. Använd inte den för att ladda andra batterier än fordonets.

Opmerking: Het model rust een elektronisch circuit uit dat in geen geval moet worden gemanipuleerd.

Eike aangebrachte wijziging of wijziging die niet uitdrukkelijk is goedgekeurd door de partij die verantwoordelijk is voor de naleving kan de toestemming van de gebruiker ongedig maken werken met deze apparatuur.

1. Koppel de zender en het voertuig los wanneer het niet in gebruik is.
2. Verwijder de batterijen uit de zender wanneer deze niet in gebruik is.
3. Voor maximale prestaties en prestaties wordt het gebruik van alkalinebatterijen aanbevolen.
4. Houd het apparaat altijd in de gaten om te allen tijde toezicht te houden.
5. Vervang de batterijen zodra defecten worden gedetecteerd.
6. Sla deze gegevens op voor toekomstig gebruik.
7. Strikte naleving van de handleiding is noodzakelijk terwijl u bent het bedienen van het product.
8. De oplader is speciaal gemaakt voor jouw model. Gebruik het niet om andere accu's op te laden dan die van het voertuig.

## SEGURIDAD - SAFETY - SEGURANÇA - SICHERHEIT - SÉCURITÉ - SICUREZZA SIKKERHED - SIKKERHET - TURVALLISUUS - SÄKERHET - SECURITY

### ATENCIÓN

Radio de control del barco: 30m.

No permita que el barco se salga de este área de control.

**USAR SÓLO EN AGUA DULCE. EVITE SIEMPRE EL AGUA SALADA.  
POR SU SEGURIDAD, LAS HÉLICES DE ESTE MODELO SÓLO GIRAN EN CONTACTO CON EL AGUA.**

### AVISO

Controle dentro de 30m de raio.

Não permita que o barco navega fora dessa zona de controle.

**USE SOMENTE EM ÁGUA DOCE. EVITAR SEMPRE ÁGUA SALGADA.  
PARA SUA SEGURANÇA, A HÉLICE DE ESTE MODELO SÓ VEZ EM CONTATO COM ÁGUA.**

### AVIS

Contrôle au sein de 30m de rayon.

Ne pas laisser le bateau navigue en dehors de cette zone de contrôle.

**UTILISER SUR L'EAU DOUCE UNIQUEMENT. EVITEZ LES EAUX DE MER.  
POUR VOTRE SÉCURITÉ, L'HÉLICE DE CE MODÈLE NE TOURNE QU'É DANS CONTACT AVEC DE L'EAU.**

### NB!

Skibets kontrolradius: 30 m.

Tillad ikke, at skibet kommer uden for dette kontrolområde.

**MÅ KUN BRUGES I FERSKVAND. UNDGÅ ALTID SALTVAND.  
AF HENSYN TIL DIN SIKKERHED: BAGENDEN PÅ DENNE MODEL DREJER KUN, NÅR DEN ER I KONTAKT MED VANDET.**

### HUOMAUTUS

Veneen ohjaussäde: 30 m.

Venettä ei saa päästää ohjaussäteen ulottuvuusalueen ulkopuolelle.

**KÄYTÄ LAITETTA AINOASTAAN MAKEASSA VEDESSÄ.  
ÄLÄ KOSKAAN KÄYTÄ LAITETTA SUOLAVEDESSÄ.  
TURVALLISUUSYSTÄ TÄMÄN MALLIN PYRSTÖ KÄÄNTYY AINOASTAAN OLLESSAAN KOSKETUKSISSA VEDEN KANSSA.**

### WAARSCHUWING

Controle binnen een straal van 30 meter.

Laat de boot niet buiten dit controlegebied varen.

**UITSLUITEND VOOR ZOETWATER.  
VERMIJD ALTIJD ZOUT WATER.  
VOOR UW VEILIGHEID DRAAIEN DE SCHROEVEN VAN DIT MODEL ALLEEN IN CONTACT MET WATER.**

### WARNING

Control within 30m radius.

Do not allow the boat to go outside this control area.

**FRESHWATER USE ONLY. ALWAYS AVOID SALT WATER.  
FOR YOUR SAFETY, THE PROPELLER OF THIS MODEL ONLY TURN IN CONTACT WITH WATER.**

### WARNUNG

Kontrolle im Radius von 30 Metern.

Lassen Sie das Boot nicht ausserhalb dieser Regelzone segeln.

**DIESES MODELL IST NUR FÜR DEN GEBRAUCH IN SÜßWASSER GEEIGNET, VERMEIDEN SIE IN JEDEM FALL SALZWASSER.  
ZU IHRER EIGENEN SICHERHEIT LÄUFT DIE SCHRAUBE DIESES MODELS ERST MIT KONTAKT MIT WASSER AN.**

### ATTENZIONE

Mantenere in un raggio di 30mt per il controllo.

Non consentire alla barca di uscire da questa area di controllo.

**QUESTO MODELLO PUO'ESSERE UTILIZZATO SOLO IN ACQUA DOLCE.  
NON USARE MAI IN ACQUA SALATA.  
PER MOTIVI DI SICUREZZA, LE ELICHE DI QUESTO MODELLO GIRANO SOLO QUANDO SONO IN ACQUA.**

### ADVARSEL

Radiokontroll for båt: 30 meter rekkevidde.

Ikke la båten komme utenfor dette kontrollområdet.

**BRUK KUN I FERSKVANN. UNNGÅ SALTVANN.  
FOR DIN SIKKERHET, PROPellen GÅR KUN RUNDT NÅR DEN ER KONTAKT MED VANN.**

### OBS

Kontrollradie för båten: 30 m.

Låt inte båten hamna utanför detta område.

**ANVÄND BARA I SÖTVATTEN.  
UNDVIK ALLTID SALTVATTEN.  
FÖR DIN SÄKERHET, SVÄNGER BAKÄNDEN PÅ DENNA MODELL ENDAST I KONTAKT MED VATTEN.**

**CARGA - CHARGING - CARGA - LADEN - CHARGE - CARICARE  
OPLADNING - LADING - LATAUS - LADDNING - OPLADEN**

TIEMPO DE CARGA MÁXIMO  
MAXIMUM CHARGING TIME



**120 min.**

Después, desconectar ① y ②.

After that, disconnect ① and ②.

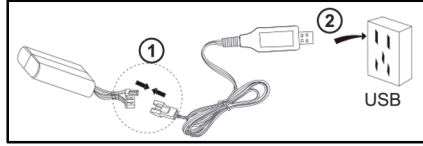

LED APAGADO = CARGA COMPLETA  
LED OFF = FULL CHARGE  
LED OFF = PLENA CARGA  
LED AUS = VOLLADUNG  
LED OFF = PLEINE CHARGE  
LED SPENTO = CARICA COMPLETA  
SLUKKET LED = FULD OPLAET  
RØD LYSDIODE LYSER IKKE = FULLAET  
SAMMUNUT LED-VALO = LATAUS SUORITETTU  
LED SLÄCKT = LADDNING KOMPLETT  
LED UIT = OPLADEN VOLTOOID

VIGILAR PROCESO DE CARGA  
KEEP AN EYE ON CHARGING PROCESS  
MONITORAR O CARREGAMENTO  
ACHTEN SIE AUF DEN LADEVORGANG  
IL FAUT SURVEILLER LA CHARGE  
SORVEGLIANZA DE LA CARICA  
OVERVÅG OPLADNINGSPROCESSEN  
OVERVÅK LADEPROSESSEN  
VALVO LATAUSTA  
ÖVERVAK LADDNINGSPROCESSEN  
MONITOR LAADPROCES

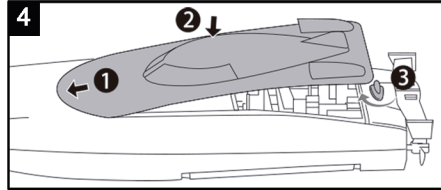
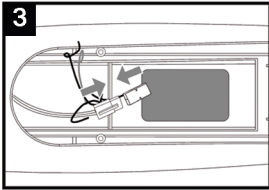
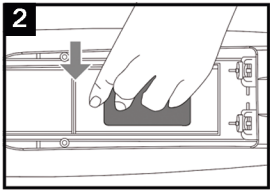
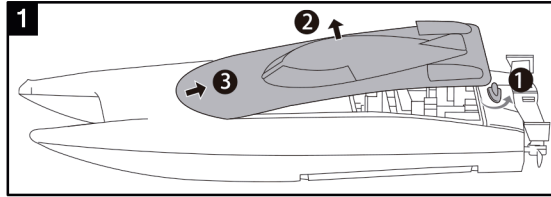

**COLOCACIÓN DE LAS BATERÍAS - BATTERIES INSTALLATION - COLOCAÇÃO DAS BATERÍAS - BATTERIEN INSTALLATION  
INSTALLATION DES PILES - INSTALLAZIONE DELLE BATTERIE - BATTERIER INSTALLATION - PLASSERING AV BATTERIER  
PARISTOJEN ASETTAMINEN PAIKOILLEEN - PLACERING AV BATTERIERNÄ - PLAATSING VAN DE BATTERIJ**

**TRANSMITTER**

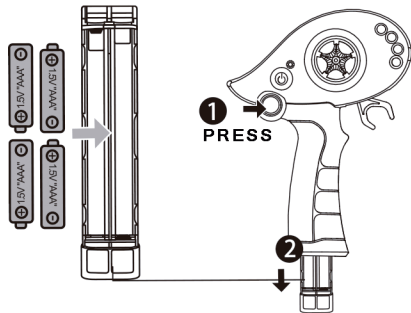

2,4Ghz Potencia de radiofrecuencia máxima <10 dBm - 2,4Ghz Maximum radio-frequency power transmitted <10 dBm  
2,4Ghz Potencia maxima da radiofrecuencia <10 dBm - 2,4Ghz Maximale Funkfrequenzleistung <10dBm  
2,4Ghz Puissance de fréquence radio maximale <10 dBm - 2,4Ghz Potenza di radiofrecuencia massima <10 dBm  
2,4Ghz Maksimal radiofrekvensstrøm <10 dBm - 2,4Ghz Maksimal radiofrekvensstrøm <10 dBm  
2,4Ghz Suurin radiotaajuusteho <10 dBm - 2,4Ghz Maximal radiofrekvens <10 dBm  
2,4Ghz Maximaal radiofrequentievermogen <10 dBm

**CÓMO JUGAR - HOW TO PLAY - COMO JOGAR - WIE SPIELEN - COMMENT JOUER - COME GIOCARE  
SÅDAN LEGER DU - HVORDAN KONTROLLERE - TOIMINTAOHJE - HUR MAN KÖR - HOE TE SPELEN**

**RANGE  
MAX 30m**

**PLAY TIME  
<15'**

**TRIM**

<b>ESP</b>	<b>ENG</b>	<b>PT</b>	<b>DE</b>	<b>FR</b>	<b>IT</b>
1. Avance	1. Forward	1. Avançar	1. Vorwärts	1. Avancer	1. Avanti
2. Marcha atrás	2. Backward	2. Retroceder	2. Zurück	2. Reculer	2. Indietro
3. Led (ON/OFF)	3. Led (ON/OFF)	3. Led (ON/OFF)	3. Led (ON/OFF)	3. Led (ON/OFF)	3. Led (ON/OFF)
4. Izquierda	4. Left	4. Esquerda	4. Links	4. Gauche	4. Sinistra
5. Derecha	5. Right	5. Direita	5. Rechts	5. Droite	5. Destra
<b>DK</b>	<b>NOR</b>	<b>FIN</b>	<b>SWE</b>	<b>NED</b>	
1. Frem	1. Framover	1. Liike eteenpäin	1. Framåt	1. Doorsturen	
2. Bak	2. Revers	2. Liike taaksepäin	2. Bakåt	2. Achterwaarts	
3. Led (ON/OFF)	3. Led (ON/OFF)	3. Led (ON/OFF)	3. Led (ON/OFF)	3. Led (ON/OFF)	
4. Venstre	4. Venstre	4. Liike vasemmalle	4. Vänster	4. Over	
5. Højre	5. Høyre	5. Liike oikealle	5. Höger	5. Juist	

**ANTES DE CIRCULAR - BEFORE DRIVING - ANTES DE DIRIGIR - VOR DEM FAHREM - AVANT DE CONDUIRE -  
PRIMA GUIDA - INDEN KØRSEL - FØR KJØRING - ENNEN LAITTEELLA AJAMISTA - FÖRE KÖRNING - VOORDAT U GAAT RIJDEN**

