

Super Decathlon 1.2m

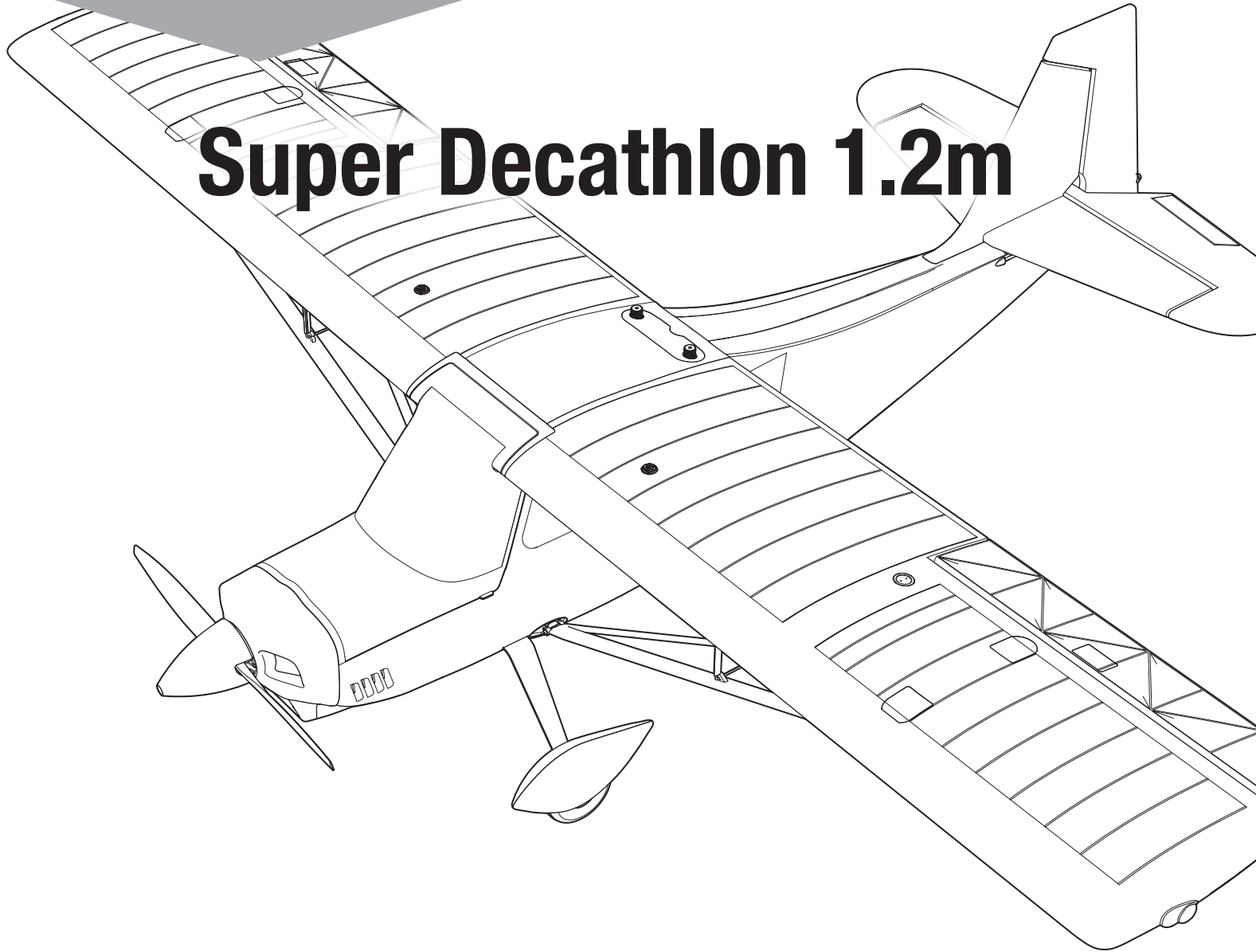

Instruction Manual
Bedienungsanleitung
Manuel d'utilisation
Manuale di Istruzioni

Scan the QR code and select the Manuals and Support quick links from the product page for the most up-to-date manual information.

Scannen Sie den QR-Code und wählen Sie auf der Produktseite die Quicklinks Handbücher und Unterstützung, um die aktuellsten Informationen zu Handbücher.

Scannez le code QR et sélectionnez les liens rapides Manuals and Support sur la page du produit pour obtenir les informations les plus récentes sur le manuel.

Scannerizzare il codice QR e selezionare i Link veloci Manuali e Supporto dalla pagina del prodotto per le informazioni manuali più aggiornate.



EFL20550



EFL20575

AVVISO

Tutte le istruzioni, le garanzie e altri documenti pertinenti sono soggetti a modifiche a totale discrezione di Horizon Hobby, LLC. Per una documentazione aggiornata sul prodotto, visitare il sito www.horizonhobby.com o towerhobbies.com e fare clic sulla sezione Support del prodotto.

CONVENZIONI TERMINOLOGICHE

I seguenti termini vengono utilizzati in tutta la documentazione relativa al prodotto per indicare il livello di eventuali danni connessi all'utilizzo di questo prodotto:

AVVERTENZA: indica procedure che, se non debitamente seguite, determinano la probabilità di danni alle cose, danni collaterali e gravi lesioni alle persone OPPURE una probabilità elevata di lesioni superficiali alle persone.

ATTENZIONE: indica procedure che, se non debitamente seguite, determinano la probabilità di danni alle cose E la possibilità di gravi lesioni alle persone.

AVVISO: indica procedure che, se non debitamente seguite, possono determinare la possibilità di danni alle cose E la possibilità minima o nulla di lesioni alle persone.



AVVERTENZA: leggere PER INTERO il manuale di istruzioni per acquisire dimestichezza con le caratteristiche del prodotto prima di metterlo in funzione. Un uso improprio del prodotto può causare danni al prodotto stesso e ai beni personali e provocare gravi lesioni alle persone.

Questo è un prodotto sofisticato per appassionati di modellismo. Deve essere utilizzato in modo attento e responsabile e richiede alcune conoscenze basilari di meccanica. L'uso improprio o irresponsabile di questo prodotto potrebbe causare lesioni alle persone o danni al prodotto stesso o ad altre cose. Questo prodotto non deve essere utilizzato dai bambini senza la diretta supervisione di un adulto. Non utilizzare componenti incompatibili o modificare il prodotto in maniera diversa da quanto riportato nelle istruzioni fornite da Horizon Hobby, LLC. Il presente manuale contiene le istruzioni per la sicurezza, l'uso e la manutenzione del prodotto. È fondamentale leggere e seguire tutte le istruzioni e le avvertenze riportate nel manuale prima di montare, impostare o usare il prodotto per poterlo utilizzare correttamente ed evitare di causare danni alle cose o gravi lesioni alle persone.

ETÀ CONSIGLIATA: almeno 14 anni. Questo non è un giocattolo.

Precauzioni e avvertenze sulla sicurezza

L'utente di questo prodotto è l'unico responsabile del corretto utilizzo del medesimo in modo tale da non risultare pericoloso per sé stesso e gli altri e da non danneggiare il prodotto stesso o i beni altrui.

- Mantenere sempre la distanza di sicurezza in tutte le direzioni attorno al modello per evitare collisioni o danni. Questo modello è controllato da un segnale radio soggetto a interferenze provenienti da diverse sorgenti non controllabili dall'utilizzatore. Tali interferenze possono provocare perdite momentanee di controllo.
- Utilizzare sempre il modello in spazi liberi da veicoli, traffico e persone.
- Seguire sempre scrupolosamente le istruzioni e le avvertenze sia per il modello che per tutti gli accessori (caricabatteria, pacchi batteria ricaricabili, ecc.).
- Tenere sempre le sostanze chimiche, le parti piccole e i componenti elettrici fuori dalla portata dei bambini.
- Evitare sempre il contatto con l'acqua di tutte le apparecchiature che non sono state appositamente progettate a tale scopo. L'umidità danneggia i componenti elettronici.
- Non mettere in bocca le parti del modello. Potrebbe essere pericoloso e persino mortale.
- Non utilizzare il modello se le batterie della trasmittente sono poco cariche.
- Tenere sempre il velivolo in vista e sotto controllo.
- Usare sempre batterie completamente cariche.
- Tenere sempre la trasmittente accesa quando il velivolo viene alimentato.
- Rimuovere sempre le batterie prima dello smontaggio.
- Tenere sempre pulite le parti mobili.
- Tenere sempre i componenti asciutti.
- Lasciare sempre che i componenti si raffreddino dopo l'uso prima di toccarli.
- Rimuovere sempre le batterie dopo l'uso.
- Accertarsi sempre che il failsafe sia impostato correttamente prima del volo.
- Non utilizzare mai velivoli con cablaggi danneggiati.
- Non toccare mai le parti in movimento.



ATTENZIONE AI PRODOTTI CONTRAFFATTI: se è necessario sostituire la ricevente Spektrum in dotazione con uno dei prodotti Horizon Hobby, si raccomanda di acquistare sempre da Horizon Hobby, LLC o da un suo rivenditore autorizzato per essere certi dell'autenticità e della qualità del prodotto Spektrum. Horizon Hobby, LLC nega ogni assistenza tecnica e garanzia a titolo esemplificativo, ma non esaustivo in merito alla compatibilità e alle prestazioni di prodotti contraffatti o dichiarati compatibili con la tecnologia DSM o Spektrum.

Registrazione

Registra il tuo prodotto oggi stesso per unirti alla nostra mailing list e ricevere tutti gli aggiornamenti sui prodotti, le offerte e le novità E-Flite.



Indice

Utensili necessari.....	73
Tecnologia SAFE Select (BNF Basic)	74
Configurazione automatica della trasmittente.....	74
Impostazioni della trasmittente (BNF Basic).....	75
Montaggio del modello	76
Scelta e installazione della ricevente per la versione PNP	81
Installare la batteria e armare l'ESC	82
Baricentro (CG)	83
Porta di binding remota (BNF Basic).....	83
Failsafe e suggerimenti generali per Binding BNF	84
Connessione fra trasmittente e ricevente /	
Commutare ON e OFF il SAFE Select BNF	84
Assegnazione interruttore SAFE Select BNF	85
Test di controllo della direzione	86
Verificare il verso dei controlli AS3X+.....	87
Centraggio delle super ci mobili	87
Impostazione delle squadrette e dei bracci dei servi.....	88
Doppia velocità e controllo lanci.....	88
Suggerimenti per il volo con SAFE Select BNF	88
Trimmaggio in volo	88
Dopo il volo.....	89
Inversione di spinta (opzionale)	89
Assistenza motore	90
Manutenzione dei servo	90
Guida alla risoluzione dei problemi con l'AS3X+.....	90
Guida alla risoluzione dei problemi.....	91
Parti di ricambio	92
Parti consigliate	92
Parti opzionali	92
Elenco dell'hardware	92
Garanzia	93
Garanzia e Assistenza - Informazioni per i contatti	93
Dichiarazione di conformità per l'Unione europea.....	94

Specifiche

Apertura alare	1212 mm
Lunghezza	880 mm
Peso	Senza batteria: 1106 g Con la batteria di bordo 4S 2200 mAh raccomandata: 1326 g

Elementi inclusi

Ricevitore*	Spektrum AR631+ 6CH AS3X+/SAFE Ricevitore (SPM-1031)
ESC	Avian 45 A Smart Lite Brushless ESC, 3S-4S, IC3 (SPMXAE45A)
Motore	Motore Outrunner Brushless; 3536-1030kv 14 poli (SPM-1000)
Ventilatore	Elica 10 x 5 (EFL-3246)
Servo	(4) 13g servo digitale, con ingranaggi in metallo (SPMSA348)

*Questi componenti non sono inclusi con la versione Plug and Play (PNP) del prodotto.

Elementi consigliati

Trasmittente	NX7e+ 7 canali solo trasmittente (SPMR7110)
Batteria di bordo	2200 mAh 4S 14,8 V Smart G2 LiPo 50C; IC3 (SPMX224S50)
Caricabatterie	Smart S1200 G2 CA, 1x200W (SPMXC2020)
Power Bundle	Smart Powerstage 4S Air Bundle: (2) Caricabatterie G2 2200 mAh 4S 50C LiPo IC3 e S250 (SPMXPSA500)

Optional Accessories

SPM6730	Custodia caricabatterie Smart
SPMR7120	NX7e+ 7 canali solo trasmittente black edition
SPMX22003S100	2200 mAh 3S 11,1 V Smart 100C batteria LiPo; IC3
SPMX22004S30	2200 mAh 4S 14,8 V Smart 30C batteria LiPo; IC3
SPMX32003S30	3200 mAh 3S 11,1 V Smart 30C batteria LiPo; IC3
SPMX32004S30	3200 mAh 4S 14,8 V Smart 30C batteria LiPo; IC3
SPMXBC200	Servo driver e tester batteria Smart XBC200
SPMXC2050	Caricabatterie Smart S155 G2 CA, 1x55 W
SPMXCA300	Borsa Smart LiPo, 16 x 7,5 x 6,5 cm

Utensili necessari



- Cacciaviti esagonali (1.5 e 2 mm)



- Chiave da 10 mm o regolabile

Tecnologia SAFE Select (BNF Basic)

La rivoluzionaria tecnologia SAFE Select offre un livello di protezione superiore per poter fare i primi voli in tranquillità. Non è necessaria una programmazione complicata della trasmittente. Per attivare il sistema SAFE Select, basta seguire semplicemente la procedura di connessione (bind). Una volta attivato, le limitazioni sui movimenti di rollio e di beccheggio, permettono di evitare un sovra controllo e il livellamento automatico permette di recuperare il modello da assetti pericolosi rilasciando semplicemente gli stick dei comandi. Infatti, con alettoni, elevatore e timone in posizione neutra, il sistema SAFE Select mantiene il modello in volo diritto e livellato.

Per aumentare i vantaggi della tecnologia SAFE Select si può assegnare il suo inserimento ad un interruttore. Non è richiesta alcuna programmazione della trasmittente e si è in grado di attivarlo (ON) o disattivarlo (OFF) con il semplice

movimento di un interruttore. Per esempio, si può attivare il SAFE Select per il decollo per contrastare la coppia dell'elica, disattivarlo in volo per poter fare acrobazia senza limitazioni e inserirlo di nuovo quando si fa provare ad un amico il nuovo aereo. Attivare il SAFE Select per l'atterraggio. Quando si abbassano i flaps, il SAFE Select si preoccupa di compensare automaticamente sull'asse di beccheggio, senza tenere conto della posizione dell'acceleratore. Manterrà anche l'assetto corretto sia con l'elevatore che con gli alettoni durante l'avvicinamento finale. Sia con i principianti che con gli esperti, il SAFE Select renderà i voli più piacevoli.

Quando si esegue la procedura normale di connessione, il sistema SAFE Select può essere disabilitato, lasciando solo la tecnologia AS3X+ per fornire un'esperienza di volo senza limitazioni.

Configurazione del trasmettitore Smart

Il ricevitore installato nel velivolo contiene un file di configurazione AS3X+/SAFE sviluppato appositamente per questo aereo. La funzione Smart Transmitter File (STF) consente di importare le impostazioni della trasmittente direttamente dal ricevitore, durante il binding.

Per caricare questi file:

1. Accendere la trasmittente.
2. Creare un nuovo file di modello vuoto sulla trasmittente.
3. Accendere il ricevitore.
4. Premere il tasto di binding sul ricevitore.
5. Impostare la trasmittente in modalità di binding: il modello procede normalmente al binding.
6. Completato il binding, viene visualizzata la schermata di download:
7. Selezionare **LOAD** (CARICA) per continuare.

La schermata che segue è un avviso che informa che il download sovrascrive tutte le impostazioni del modello attualmente selezionato. Se si tratta di un nuovo modello vuoto, il file popola i parametri della trasmittente nel modello attivo e lo rinomina Super Decathlon 1.2m.

AVVISO: confermando si annullano le impostazioni della trasmittente precedentemente salvate.

8. Premere **CONFIRM** (Conferma) per continuare.

Il file viene installato sulla trasmittente e le informazioni di telemetria vengono caricate automaticamente al termine del download. La radio torna alla schermata iniziale e viene visualizzato il nome del nuovo modello.

La configurazione della trasmittente è ora completa e il modello è pronto al volo.

Note importanti

Timer di volo

Il file STF non imposta il timer di volo nella trasmittente. Il monitor della tensione avvisa la trasmittente quando la tensione della batteria scende appena al di sopra della tensione di attivazione della funzione di protezione LVC, segnalando che è ora di atterrare. L'avviso sulla trasmittente è impostato in modo che ci sia tempo per atterrare prima che l'ESC inizi ad andare in sovratensione (impulso) al raggiungimento della LVC. Questo metodo tiene conto dello stile di volo e dell'uso dell'acceleratore ed è più preciso di un semplice timer. Se non si utilizza la funzione STF, impostare un timer su 3,5 minuti quando si utilizza la batteria consigliata. Tenere sotto controllo l'utilizzo della batteria e regolare il timer dopo i primi voli per tenere conto del proprio stile di volo.

Smart Transmitter File	
Il ricevitore contiene un file Smart Transmitter precaricato.	
Versione RX: EFL20550	1.0.0
Vuoi caricare il file dal ricevitore?	
SKIP (SALTA)	LOAD (CARICA)

AVVISO	
In questo modo si sovrascrivono tutte le impostazioni correnti del modello.	
Se l'hardware del modello BNF è cambiato, il file del ricevitore potrebbe non funzionare correttamente. Non utilizzare senza aver prima controllato tutto.	
Vuoi caricare il file dal ricevitore?	
BACK (INDIETRO)	CONFIRM (CONFERMA)

Le trasmittenti supportate e i requisiti del firmware includono quanto segue:

- Tutte le radio NX (con versione firmware 4.0.11+)
- iX14 (con app versione 2.0.9+)
- iX20 (con app versione 2.0.9+)
- Le radio iX12 e DX al momento non supportano i trasferimenti Smart Transmitter File.

Impostazioni della trasmittente (BNF Basic)

IMPORTANTE: dopo aver regolato il modello, rifare sempre la procedura di connessione tra aereo e trasmittente per avere le posizioni desiderate del failsafe.

Riduttori di corsa

Eeguire i primi voli con la corsa minima. Per l'atterraggio, usare la corsa massima per l'elevatore.

IMPORTANTE: per garantire il funzionamento corretto della tecnologia AS3X+, non ridurre le corse al di sotto del 50%. Se si desiderassero delle corse inferiori, è necessario regolare manualmente la posizione dei rinvii sulle squadrette dei servi.

Se ci fossero delle oscillazioni ad alta velocità, si faccia riferimento alla Guida per la risoluzione dei problemi per avere maggiori informazioni.

Expo

Dopo i primi voli, si possono regolare anche le corse esponenziali sulla trasmittente.

Telemetria ESC integrata

Allarmi di telemetria	
Rx V / Rx V min	4.2V
Smart ESC / Allarme bassa tensione	3.4V
Batteria smart / avvio V min	4.0V
Numero di poli del motore	14

BNF: questa versione include funzioni telemetriche tra ESC e ricevitore, con invio di dati come giri/motore, tensione, corrente del motore, impostazione manetta (%) e temperatura FET (regolatore di velocità).

PNP: l'ESC di questo modello consente l'invio della telemetria attraverso il canale della manetta quando accoppiato a un ricevitore telemetrico Spektrum Smart-compatibile. Funziona invece con un normale segnale servo PWM quando associato a sistemi di radiocomando tradizionali.

Per maggiori informazioni sulle trasmittenti compatibili, gli aggiornamenti firmware e l'utilizzo della tecnologia telemetrica della trasmittente, visitare www.SpektrumRC.com.

Impostazione delle telemetria

Serie DX Serie NX Serie iX	1. La trasmittente deve già essere associata al ricevitore.
	2. Accendere la trasmittente.
	3. Impostare l'interruttore H (taglio manetta) per prevenire gli azionamenti involontari del motore.
	4. Accendere il modello. Una barra indicatrice appare nella schermata principale della trasmittente a indicare che il segnale telemetrico è stato acquisito.
	5. Andare in FUNCTION LIST (Model Setup) [ELENCO FUNZIONI (Imp. modello)]
	6. Selezionare TELEMETRY; Smart ESC (TELEMETRIA; Smart ESC)
	7. Impostare il numero di celle: 4
	8. Impostare l'allarme LVC: 3,4 V Impostare Alarm; Voice/Vibe (Allarme; Voce/Vibrazione)
	9. Impostare il conteggio dei poli; 14 poli

Impostazione delle trasmittenti serie NX

1. Accendere la trasmittente, premere la rotella di scorrimento, scorrere fino a System Setup (Impostazione sistema) e premere di nuovo sulla rotella. Selezionare YES (Si) .
2. Andare in Model Select (Scelta modello) e scegliere Add New Model (Aggiungi nuovo modello) verso il fondo alla lista. Selezionare Airplane Model Type (Tipo modello aeroplano) scegliendo l'icona dell'aeroplano; poi selezionare Create (Crea) .
3. Impostare Model Name (Nome modello) : inserire il nome da assegnare al file del modello.
4. Andare su Aircraft Type (Tipo aereo) e scorrere fino alla selezione dell'ala, scegliere Wing (Ala): Normale; Tail (Coda): Normale
5. Selezionare Main Screen (Schermata principale) , premere sulla rotella per entrare in Function List (Lista funzioni) .
6. Andare nei menu D/R (Dual Rate) ed Expo per impostare D/R ed Expo .
7. Impostare Dual Rate ed Expo: Alettone Impostare Interruttore: Switch F Impostare High Rates (Ratei alti): 100%, Expo 10% - Low Rates (Ratei bassi): 70%, Expo 5%
8. Impostare Dual Rate ed Expo: Elevatore Impostare Interruttore: Switch C High Rates (Ratei alti): 100%, Expo 10% — Low Rates (Ratei bassi): 70%, Expo 5%
9. Impostare Dual Rate ed Expo: Timone Impostare Interruttore: Switch G High Rates (Ratei alti): 100%, Expo 10% — Low Rates (Ratei bassi): 70%, Expo 5%
10. Impostare Throttle Cut (Taglio gas); Interruttore: Switch H, Posizione: -100%

Impostazione delle trasmittenti serie DX

1. Accendere la trasmittente, premere la rotella di scorrimento, scorrere fino a System Setup (Impostazione sistema) e premere di nuovo sulla rotella. Selezionare YES (Si) .
2. Andare in Model Select (Scelta modello) e scegliere Add New Mode (Aggiungi nuovo modello) in fondo alla lista. Il sistema chiede se si vuole creare un nuovo modello, selezionare Create (Crea) .
3. Impostare Model Type (Tipo di modello) : Selezionare Airplane Model Type (Tipo modello aeroplano) scegliendo l'icona dell'aeroplano. Il sistema chiede di confermare il tipo di modello, i dati saranno resettati. Selezionare YES (Si) .
4. Impostare Model Name (Nome modello) : inserire il nome da assegnare al file del modello.
5. Andare su Aircraft Type (Tipo aereo) e scorrere fino alla selezione dell'ala, scegliere Wing (Ala): Normale; Tail (Coda): Normale
6. Selezionare Main Screen (Schermata principale) , premere sulla rotella per entrare in Function List (Lista funzioni) .
7. Impostare D/R (Dual Rate) ed Expo: Alettone Impostare Interruttore: Switch F Impostare High Rates (Ratei alti): 100%, Expo 10% Low Rates (Ratei bassi): 70%, Expo 5%
8. Impostare D/R (Dual Rate) ed Expo: Elevatore Impostare Interruttore: Switch C High Rates (Ratei alti): 100%, Expo 10% - Low Rates (Ratei bassi): 70%, Expo 5%
9. Impostare D/R (Dual Rate) ed Expo: Timone Impostare Interruttore: Switch G High Rates (Ratei alti): 100%, Expo 10% Low Rates (Ratei bassi): 70%, Expo 5%
10. Impostare Throttle Cut (Taglio gas); Interruttore: Switch H, Posizione: -100%

Configurazione delle trasmettenti serie iX

1. Accendere la trasmittente e attendere che l'applicazione Spektrum AirWare si apra.
Selezionare l'icona della penna arancione nell'angolo in alto a sinistra; il sistema chiede di poter spegnere la trasmissione RF. Selezionare **PROCEED (PROCEDI)**.
2. Selezionare i tre punti nell'angolo in alto a destra nello schermo, poi selezionare **Add a New Mode (Aggiungi nuovo modello)**.
3. Selezionare **Model Option (Opzione modello)**, scegliere **DEFAULT**, scegliere **Airplane (Aereo)**. Il sistema chiede se si vuole creare un nuovo modello ACRO; selezionare **Create (Crea)**.
4. Selezionare l'ultimo modello della lista, chiamato **Acro**. Toccare la parola Acro e rinominare il file con un nome a scelta.
5. Tenere premuta l'icona della freccia indietro nell'angolo in alto a sinistra dello schermo per tornare alla schermata principale.
6. Andare nel menu **Model Setup (Imposta modello)**. Selezionare **Aircraft Type (Tipo aeromodello)**. Il sistema chiede di poter spegnere la trasmissione RF. Selezionare **PROCEED (PROCEDI)**. Toccare lo schermo per selezionare l'ala. Selezionare **Normale**.
7. Tenere premuta l'icona della freccia indietro nell'angolo in alto a sinistra dello schermo per tornare alla schermata principale.
8. Andare nel menu **Model Adjust (Regola modello)**.
9. Impostare **Dual Rate ed Expo**: Selezionare **Aileron (Alettone)** Impostare **Interruttore: Switch F**
Impostare **High Rates (Ratei alti): 100%, Expo 10% - Low Rates (Ratei bassi): 70%, Expo 5%**
10. Impostare **Dual Rate ed Expo**: Selezionare **Elevator (Equilibratore)** Impostare **Interruttore: Switch C**
High Rates (Ratei alti): 100%, Expo 10% - Low Rates (Ratei bassi): 70%, Expo 5%
11. Impostare **Dual Rate ed Expo**: Selezionare **Rudder (Timone)** Impostare **Interruttore: Switch G**
High Rates (Ratei alti): 100%, Expo 10% - Low Rates (Ratei bassi): 70%, Expo 5%
12. Impostare **Throttle Cut (Taglio gas); Interruttore: Switch H, Posizione: -100%**

Montaggio del modello

Montaggio del carrello di atterraggio

1. Montare il carrello di atterraggio (A) nel fondo della fusoliera.
2. Installare la piastra di montaggio del carrello di atterraggio (B) sul carrello di atterraggio.
3. Fissare con sei viti M3 x 10 mm (C) utilizzando una chiave esagonale da 2 mm.
Fare attenzione a non serrare eccessivamente le viti.

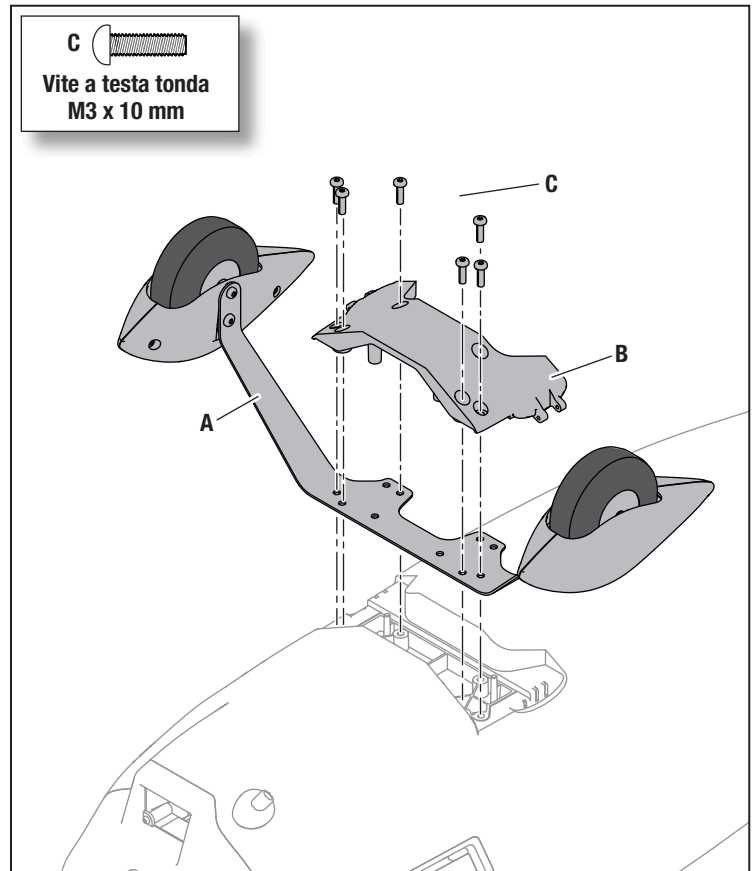

Montaggio del piano di coda

1. Inserire le due linguette dello stabilizzatore verticale (A) attraverso i fori dello stabilizzatore orizzontale (B) e nei fori della fusoliera.

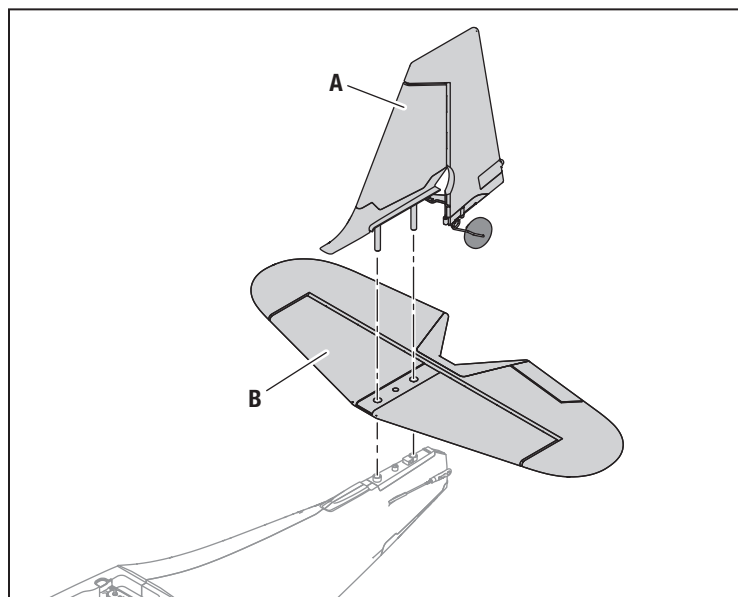

2. Utilizzando una chiave a brugola da 1,5 mm, fissare il gruppo coda con due viti autofilettanti da 2,5 x 15 mm (C) inserite dal fondo della fusoliera e una vite autofilettante da 2 mm x 8 mm (D) nella staffa del ruotino di coda come mostrato.

IMPORTANTE: NON serrare eccessivamente le viti. Se la vite del ruotino di coda è troppo stretta, il timone si blocca. Stringere bene la vite, quindi allentarla di 1/4 di giro. Muovere il timone a destra e a sinistra per verificare la libertà di movimento, quindi collegare il leveraggio del timone.

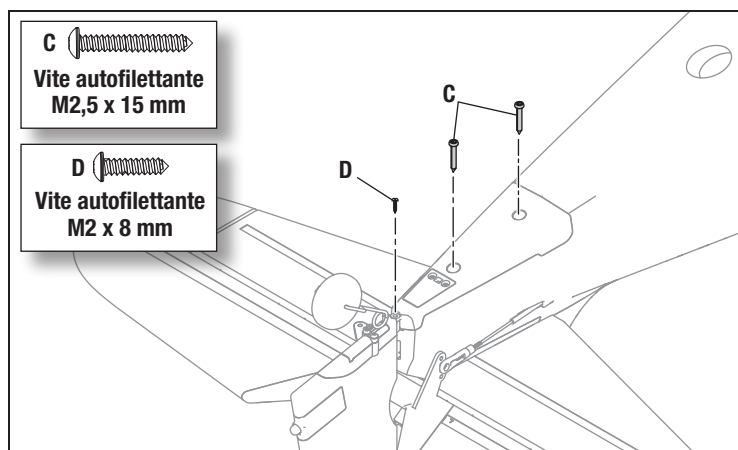

3. Far scattare il collegamento a sfera della squadretta di comando dell'elevatore sull'asta di spinta dell'elevatore (E).

4. Deformare il timone per accedere e collegare la spina LED del timone (F) alla porta sul retro della fusoliera, come illustrato. La spina LED è dotata di un'etichetta che ne indica l'interno. Assicurarsi che il lato interno sia rivolto verso il timone per garantire la corretta polarità.

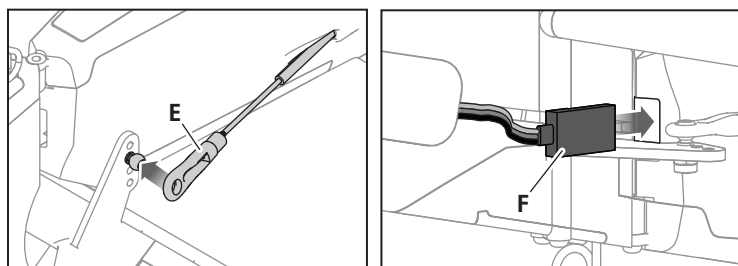

5. Far scattare il collegamento a sfera della squadretta di comando del timone con l'asta di spinta del timone (G).

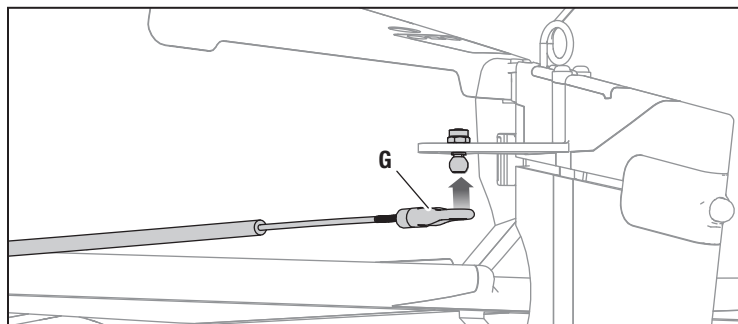

Montaggio dell'ala

1. Con l'ala capovolta, rimuovere le estremità del puntone alare dalla clip di trasporto del puntone(A). Sollevare l'estremità del puntone di trasporto per rimuoverlo dall'ala.
2. Rimuovere lo sportello della batteria dalla fusoliera.
3. Fissare il fermaglio dell'ala nell'area di montaggio(B) della fusoliera. Utilizzare nuovamente la clip di supporto quando il volo è terminato e l'aereo viene trasportato con l'ala rimossa dalla fusoliera.
4. Installare l'ala sulla fusoliera lasciando che i montanti dell'ala pendano sotto la fusoliera.
5. Installare l'ala inserendo le linguette di montaggio dell'ala anteriore nei fori superiori della fusoliera.

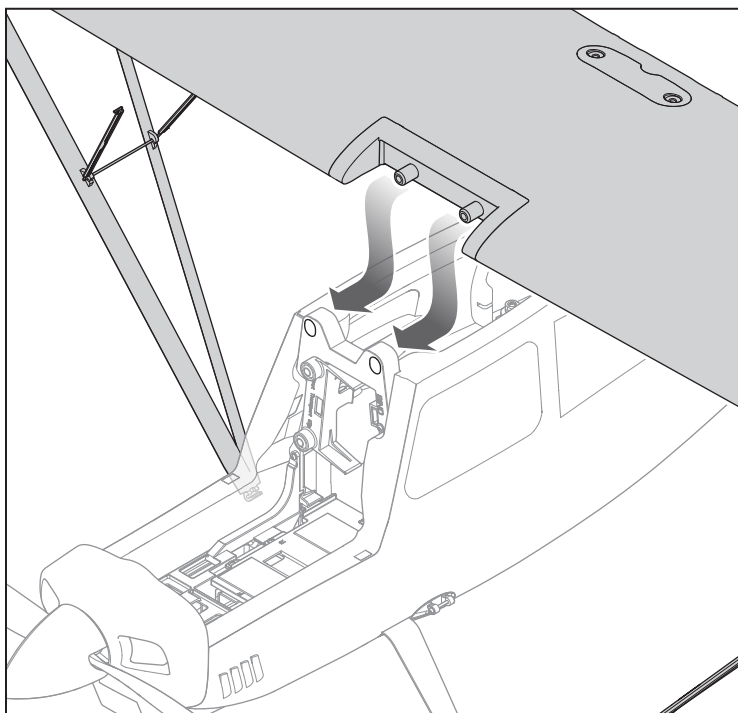
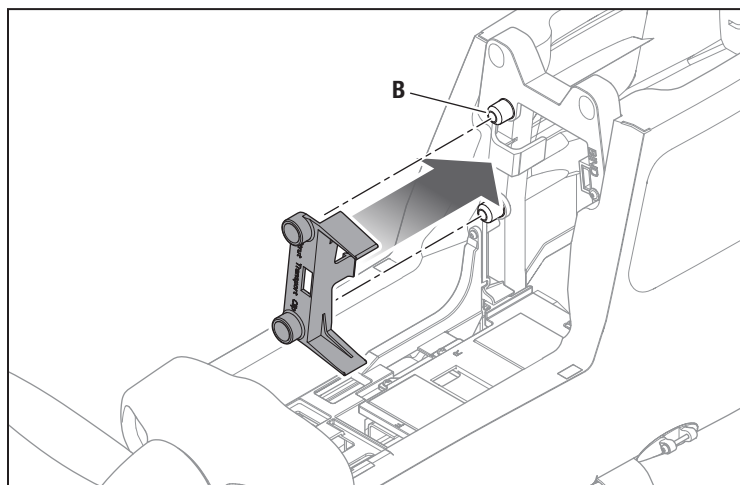
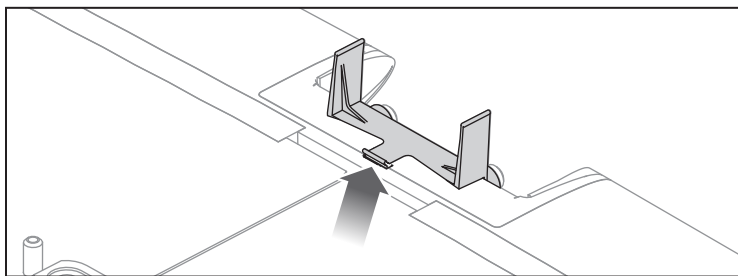
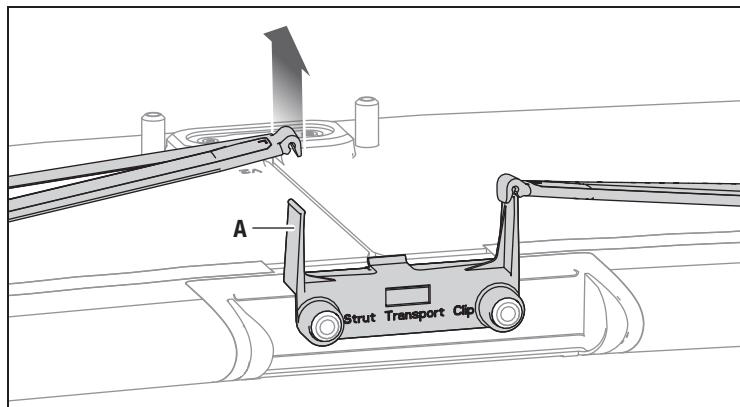

6. Assicurarsi che il collegamento del servo a mani libere sia innestato correttamente.

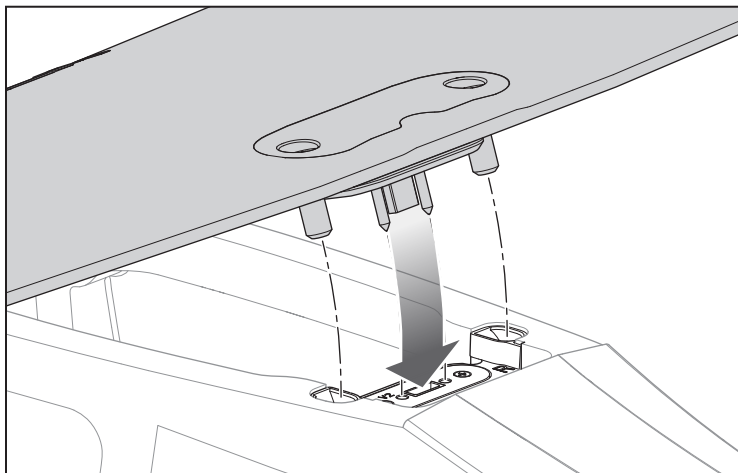

7. Premere delicatamente sulla parte posteriore dell'ala per assicurarsi che i connettori dei servi a mani libere siano completamente inseriti.

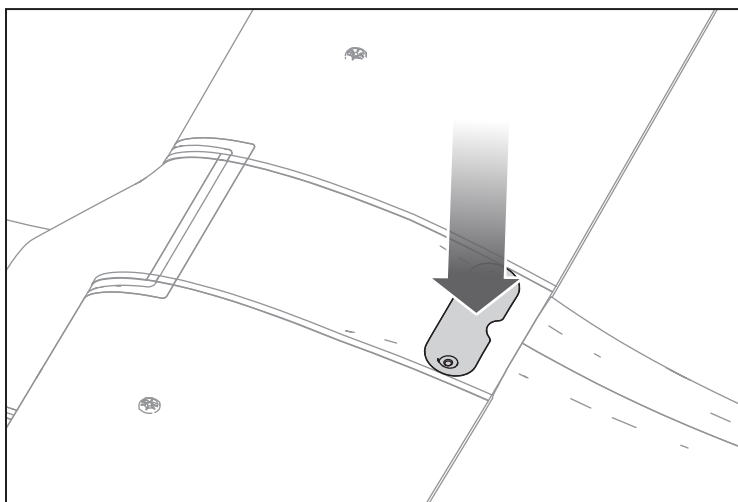

8. Fissare l'ala in posizione utilizzando le due viti a testa zigrinata M3 x 25 mm (A).

IMPORTANTE: NON serrare eccessivamente le viti a testa zigrinata.

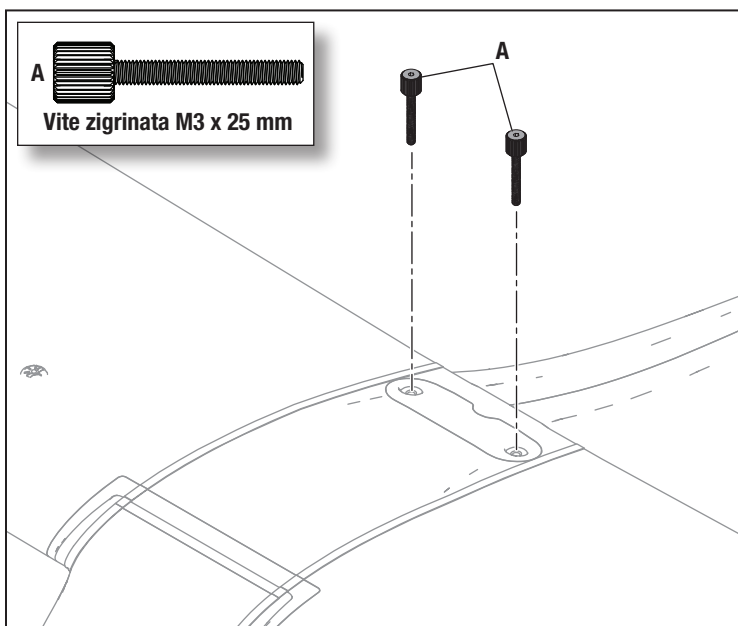

9. Portare il puntone della giuria in posizione **(B)** e stringere delicatamente per inserire i perni nelle fessure della parte inferiore dell'ala.

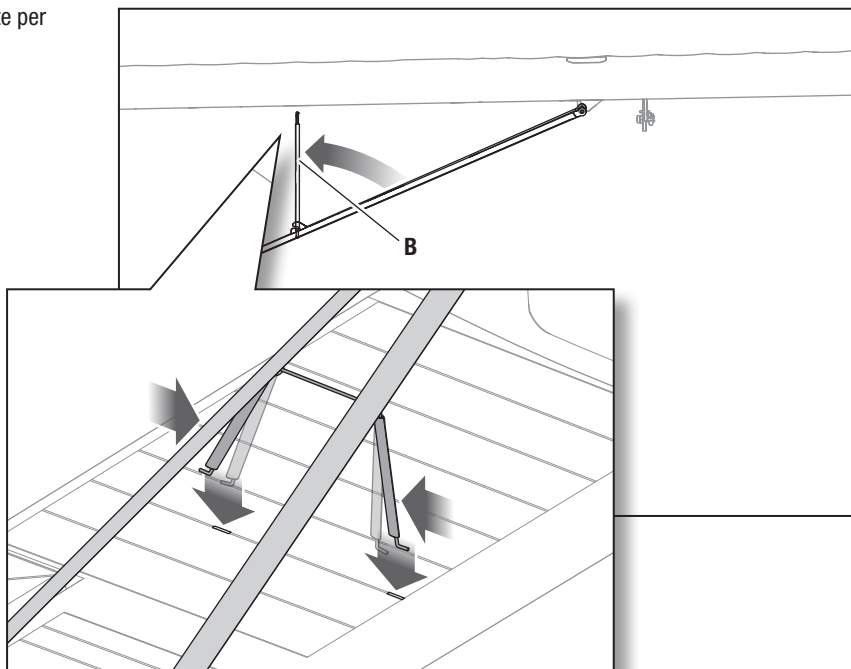

10. Inserire i puntoni **(C)** nel perno orizzontale **(D)** del supporto situato sul lato inferiore della fusoliera.
Smontare in ordine inverso.

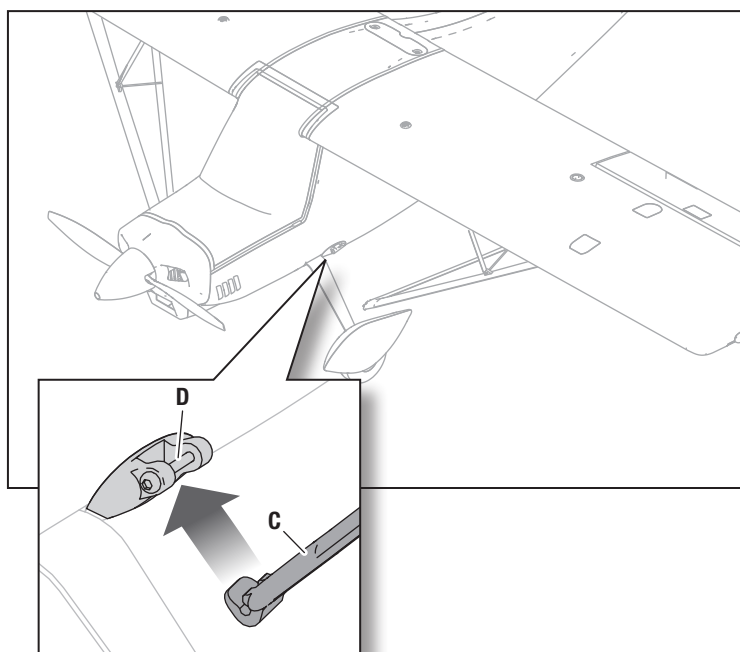

Scelta e installazione della ricevente per la versione PNP

Per questo modello si consiglia un ricevitore Spektrum AR631+. Se si sceglie di installare un ricevitore diverso, assicurarsi che si tratti di un modello a piena portata con almeno 6 canali. Fare riferimento al manuale del ricevitore in uso per le istruzioni di installazione e uso.

Installazione del ricevitore AR631+

1. Rimuovere l'ala per accedere al vano del ricevitore.
2. Collegare i servo delle superfici di controllo alle corrispondenti porte del ricevitore come indicato nella tabella a destra.
3. Con del nastro biadesivo per servo (non fornito in dotazione), fissare il ricevitore alla superficie piatta del vano, come mostrato. Il ricevitore va montato secondo l'orientamento indicato, parallelamente alla lunghezza della fusoliera, con l'etichetta rivolta verso l'alto e le porte dei servo verso la parte posteriore del modello. L'orientamento del ricevitore è di importanza critica per tutte le configurazioni dei sistemi AS3X+ e SAFE.

4. Per i ricevitori ad antenna singola, far passare l'antenna attraverso il tubo sul lato destro della fusoliera (A). Nel caso di ricevitori a doppia antenna, l'antenna sinistra deve essere posizionata sul lato sinistro della fusoliera e rivolta verso la parte anteriore della fusoliera, mentre l'antenna destra deve essere inserita nel tubo laterale destro.



ATTENZIONE: l'installazione errata del ricevitore può causare perdita di controllo e schianto al suolo.

Assegnazione porte AR631+

- BND/PRG = SRXL2
- 1 = Manetta
 - 2 = Alettone
 - 3 = Equilibratore
 - 4 = Timone
 - 5 = LED
 - 6 = ND

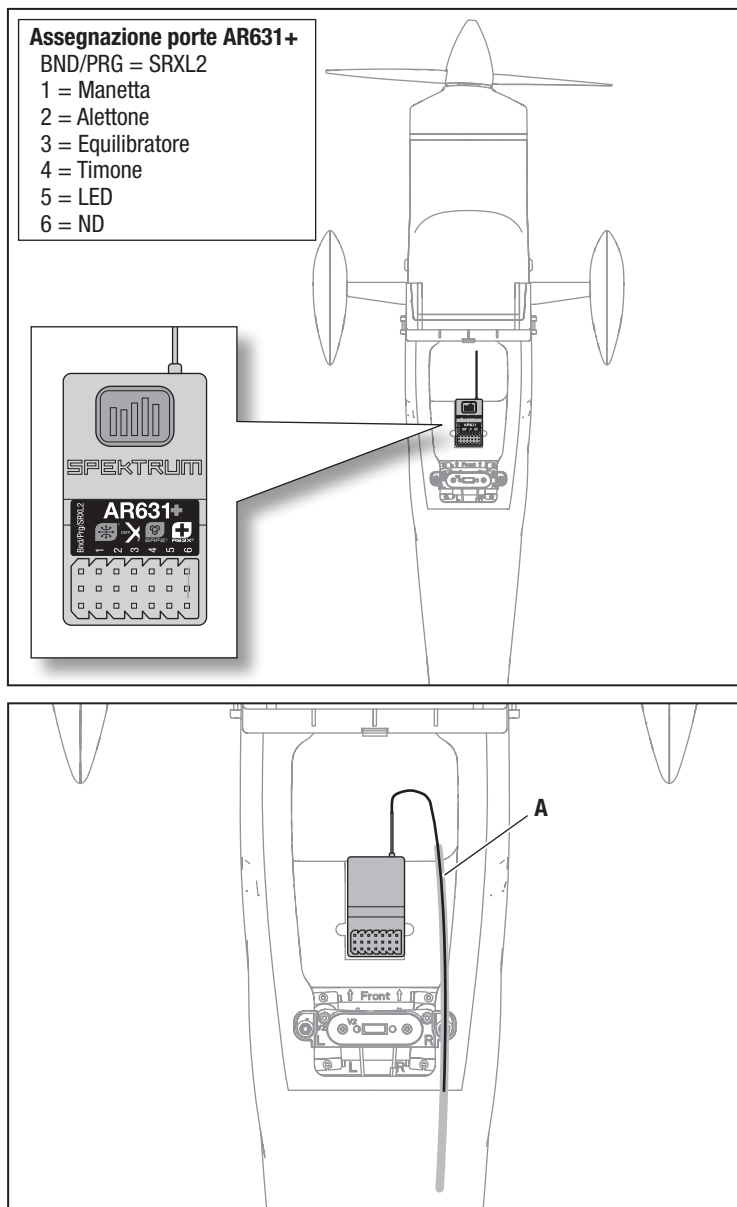

Installare la batteria e armare l'ESC

Scelta della batteria

Noi consigliamo una batteria LiPo Spektrum 2200mAh 14.8V 4S 50C (SPMX224S50). Consultare l'elenco parti opzionali per le altre batterie compatibili. Se si usano batterie diverse da quelle elencate, queste devono avere capacità, peso e dimensioni analoghe a quelle della batteria Spektrum LiPo consigliata, per consentirne l'alloggiamento in fusoliera. Verificare anche che il baricentro (CG) si trovi nel punto indicato.

ATTENZIONE: tenere sempre le mani lontano dall'elica. Quando armato, il motore fa girare l'elica a ogni minimo spostamento dello stick del gas.

1. Abbassare completamente trim e stick del gas. Accendere la trasmittente e attendere 5 secondi.
2. Applicare il lato morbido della fascetta adesiva a strappo (A) alla parte inferiore della batteria.
3. Tirare verso l'alto le due linguette laterali situate lungo la giunzione su entrambi i lati del portello della batteria (B) per rimuoverlo.

4. Installare la batteria (C) completamente carica nel vano batteria come mostrato. **Vedere le istruzioni per la regolazione del baricentro per maggiori informazioni.**

5. Fissare la batteria con le fascette a strappo (D).
6. Collegare la batteria all'ESC.
7. Poggiare l'aeromodello sul carrello su un piano livellato, immobile e al riparo dal vento, altrimenti il sistema non si inizierà.

Una volta armato:

 - L'ESC emetterà una serie di toni (il numero di toni dipende dal conteggio delle celle della batteria).
 - Le superfici di controllo eseguiranno un ciclo una volta per AS3X e due volte per la tecnologia SAFE, se questa viene attivata.
 - Un LED si accenderà sul ricevitore.
8. Rimontare lo sportello della batteria.

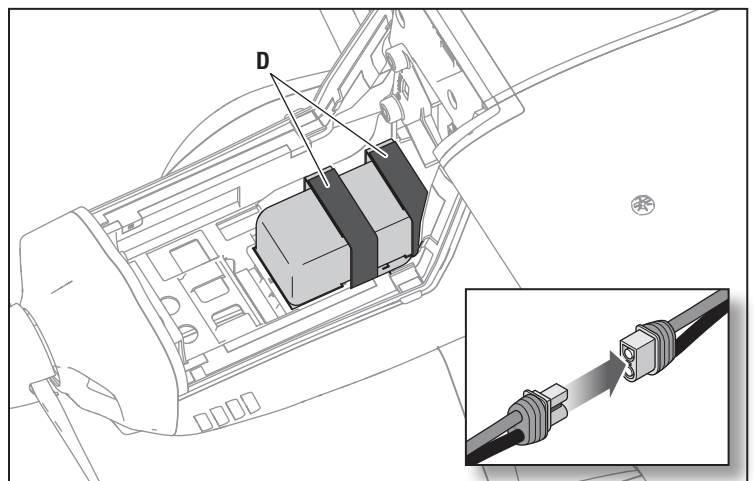
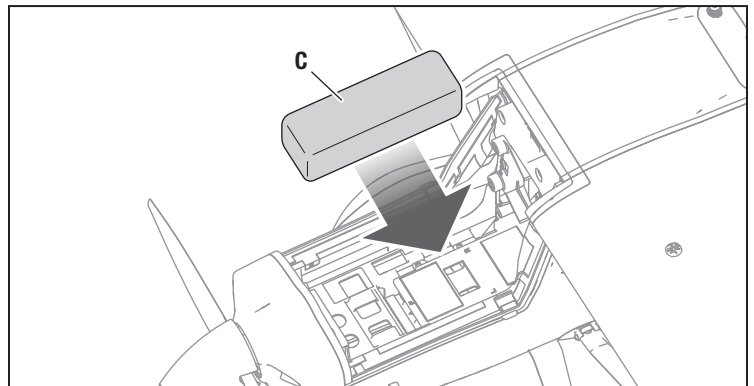
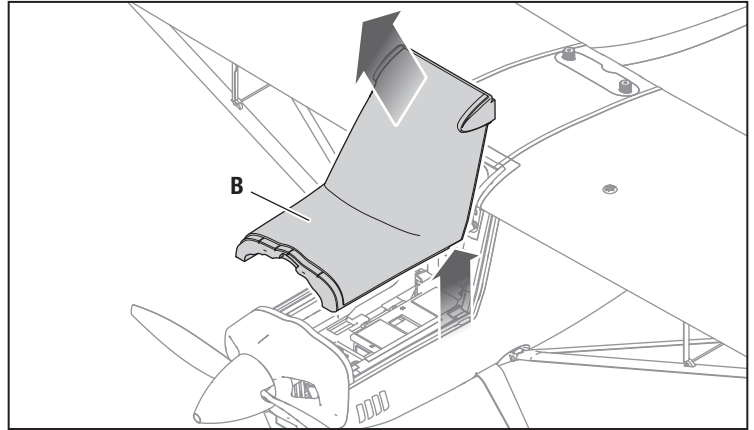
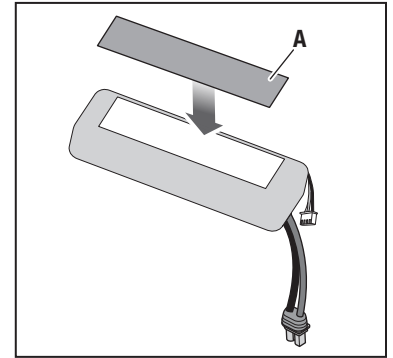
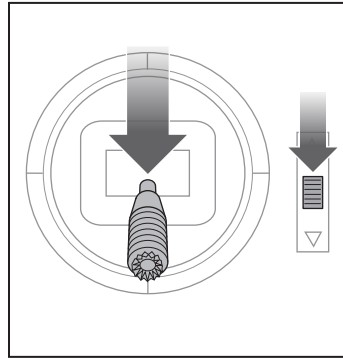

Baricentro (CG)

La posizione del baricentro (CG) si misura dal bordo d'attacco dove l'ala incontra la fusoliera. La posizione del CG viene determinata dopo aver installato la batteria 2200mAh 4S 14.8V Smart G2 50C LiPo (SPMX224S50). Controllare la posizione del CG con il modello in posizione non capovolta. Spostare la batteria in avanti o all'indietro quanto necessario per ottenere il corretto posizionamento del CG.

ATTENZIONE: installare la batteria, ma non armare l'ESC durante la verifica del baricentro (CG). Si corre altrimenti il rischio di incorrere in lesioni personali.

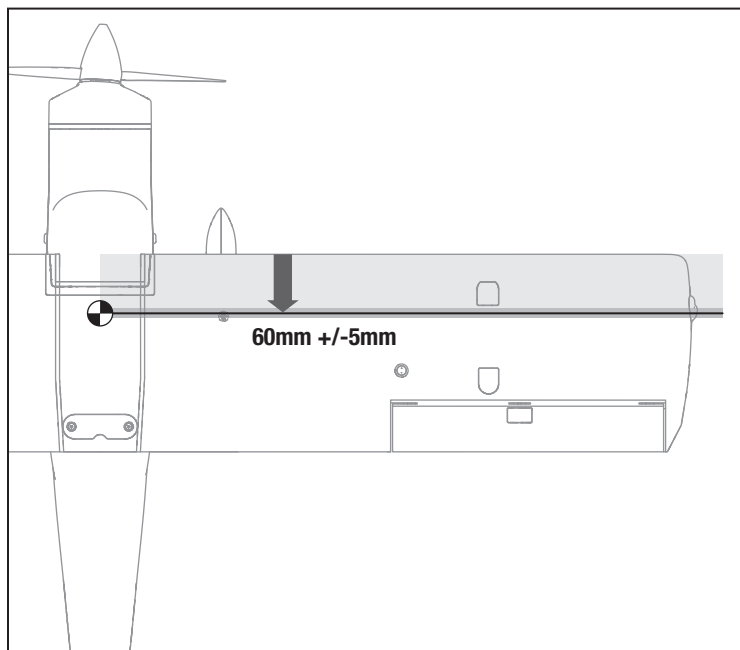

Porta di binding remota (BNF Basic)

Per facilitare il processo di binding, la versione BNF Basic dell'aeromobile ha una porta di binding remota installata nella parte posteriore del vano batteria. Seguire le istruzioni per associare trasmettente e ricevitore, utilizzando la porta remota, anziché rimuovere l'ala per accedere al pulsante o alla porta di binding del ricevitore.

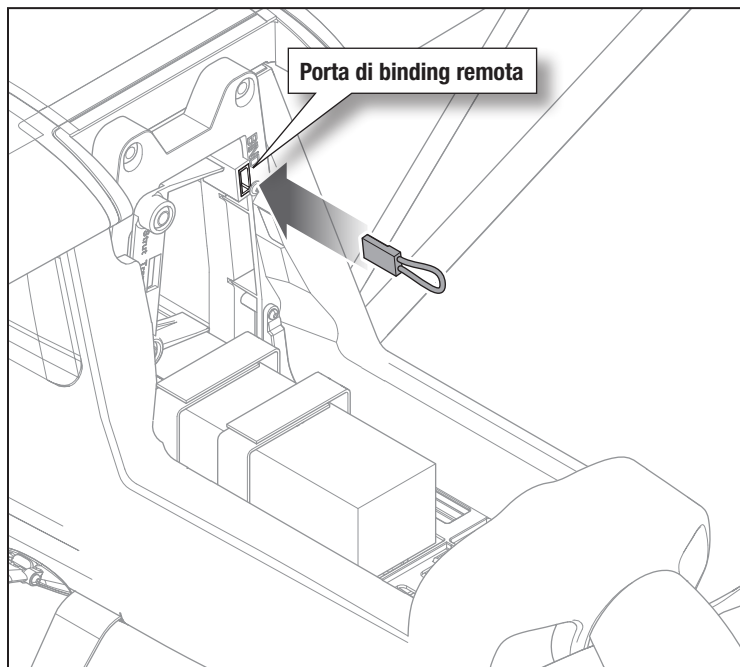

Failsafe e suggerimenti generali per Binding BNF

- Il ricevitore incluso è stato programmato specificamente per questo aeromodello. In caso di sostituzione del ricevitore, consultare il manuale del ricevitore per impostarlo correttamente.
- Tenersi a distanza da grandi oggetti metallici durante la connessione.
- Non puntare l'antenna della trasmittente direttamente al ricevitore durante la connessione.
- Il LED arancione sul ricevitore inizia a lampeggiare rapidamente quando il ricevitore entra in modalità di binding.

- Una volta collegato, il ricevitore mantiene le impostazioni di binding per la trasmittente a cui è stato associato fino a quando non si esegue nuovamente il binding.
- Se il ricevitore perde la comunicazione con la trasmittente, il failsafe si attiva. Il failsafe sposta il canale del gas in posizione di gas basso. Le tracce di beccheggio e rollo funzionano in movimento per stabilizzare attivamente l'aereo in una virata verso il basso.
- In caso di problemi, consultare la guida alla risoluzione dei problemi o, se necessario, contattare il servizio di assistenza di Horizon Hobby.

Connessione fra trasmittente e ricevente / Commutare ON e OFF il SAFE Select BNF

La versione BNF Basic di questo modello include la tecnologia SAFE Select, che consente di scegliere il livello di protezione dell'involuppo di volo. La modalità SAFE permette di impostare limiti di angolo e il ritorno automatico al volo livellato. La modalità AS3X+ fornisce al pilota una risposta diretta agli stick di comando. SAFE Select viene abilitato o disattivato durante il processo di binding.

Con SAFE Select disabilitato l'aereo è sempre in modalità AS3X+. Con SAFE Select abilitato l'aereo è sempre in modalità SAFE Select, oppure è possibile assegnare un interruttore per passare tra le modalità SAFE Select e AS3X+.

Grazie alla tecnologia SAFE Select, questo modello può dunque essere impostato in modalità SAFE non disinseribile, in modalità AS3X+ non disinseribile oppure è possibile assegnare a un interruttore la commutazione tra una modalità e l'altra.

IMPORTANTE: prima del binding, leggere in questo manuale la sezione relativa alle impostazioni della trasmittente e seguire la relativa tabella per programmare la trasmittente in modo corretto per questo modello.

IMPORTANTE: spostare i comandi di volo della trasmittente (timone, equilibratori e alettoni) e il trim del gas in posizione neutra. Spostare il gas in basso prima e durante il binding. Questo serve a definire le impostazioni di failsafe.

Per completare la procedura di binding e SAFE Select, è possibile utilizzare il pulsante di binding sul ricevitore o il connettore di binding convenzionale.

SAFE Select può essere attivato anche tramite la programmazione avanzata Forward Programming nelle trasmittenti compatibili.

Uso del pulsante di binding...

SAFE Select attivato

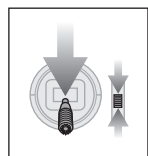

Abbassare il gas

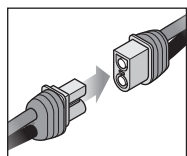

Collegare l'alimentazione

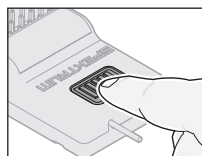

Premere e tenere premuto il pulsante di binding

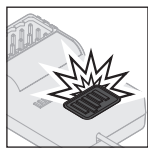

Il LED arancione lampeggia



Procedere con il binding tra TX e RX

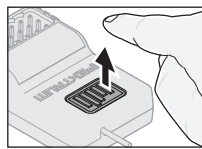

Rilasciare il pulsante di binding

SAFE SELECT ATTIVATO: le superfici di controllo si muovono avanti e indietro due volte con una leggera pausa in posizione neutra ogni volta che il ricevitore viene acceso.

SAFE Select disattivato

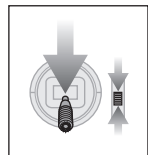

Abbassare il gas

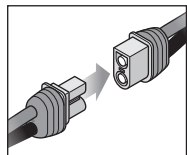

Collegare l'alimentazione

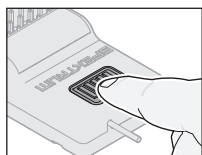

Premere il pulsante di binding

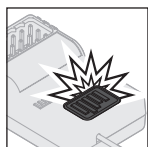

Il LED arancione lampeggia

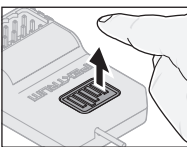

Rilasciare il pulsante di binding

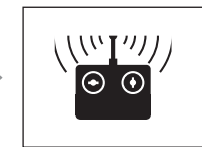

Procedere con il binding tra TX e RX

SAFE SELECT DISATTIVATO: le superfici di controllo si muovono avanti e indietro una volta ogni volta che il ricevitore viene acceso.

Rimuovere il connettore di binding...

SAFE Select attivato

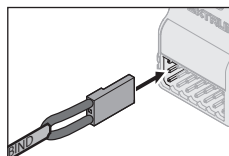

Installare il connettore di binding

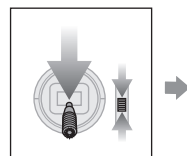

Abbassare il gas

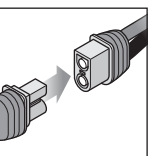

Collegare l'alimentazione

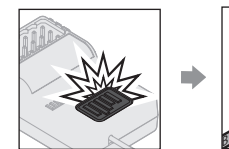

Il LED arancione lampeggia

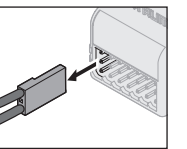

Rimuovere il connettore di binding



Procedere con il binding tra TX e RX

SAFE SELECT ATTIVATO: le superfici di controllo si muovono avanti e indietro due volte con una leggera pausa in posizione neutra ogni volta che il ricevitore viene acceso.

SAFE Select disattivato

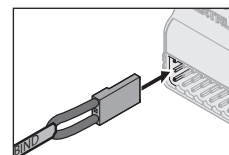

Installare il connettore di binding

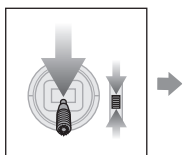

Abbassare il gas

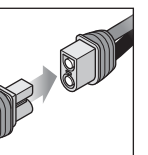

Premere il pulsante di binding

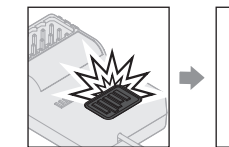

Il LED arancione lampeggia

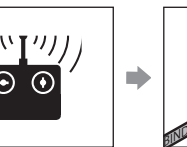

Procedere con il binding tra TX e RX

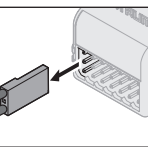

Rimuovere il connettore di binding

SAFE SELECT DISATTIVATO: le superfici di controllo si muovono avanti e indietro una volta ogni volta che il ricevitore viene acceso.

Assegnazione interruttore SAFE Select BNF

Stick Ingressi

Una volta abilitata la funzione SAFE Select, è possibile scegliere se volare in modalità SAFE non disinseribile, oppure assegnarne l'attivazione a un interruttore. È possibile assegnare la funzione a uno qualsiasi degli interruttori dei canali da 5 e 20. Se la funzione SAFE Select non è abilitata al momento del binding del velivolo, il modello volerà con la sola modalità AS3X+.

ATTENZIONE: tenersi ben lontani dall'elica e assicurarsi che il velivolo sia ben trattenuto in caso di attivazione accidentale del gas.

IMPORTANTE: prima di assegnare un interruttore è necessario verificare:

- Che la funzione SAFE Select sia stata abilitata al momento del binding del velivolo.
- Che l'interruttore scelto per SAFE Select sia assegnato a un canale compreso tra 5 e 20 (Carrello, Aux1-15) e che la sua corsa sia impostata al 100% in entrambe le direzioni.
- Che la direzione di alettoni, equilibratore, timone e gas sia impostata su normale, non su inverso.
- Che la corsa di alettoni, equilibratore, timone e gas sia impostata sul 100%.
Se si usano i dual rate, gli interruttori devono essere in posizione 100%.

Vedere il manuale della trasmittente per maggiori informazioni sull'assegnazione di un interruttore a un canale.

CONSIGLIO: se l'interruttore SAFE Select è richiesto per un velivolo a 6 funzioni e si utilizza una trasmittente a 6 canali, il canale dell'interruttore SAFE Select dovrà essere condiviso con il canale 5 o 6 della trasmittente.

Assegnazione di un interruttore

1. Accendere la trasmittente.
2. Accendere l'aeromodello.
3. Tenere entrambi gli stick della trasmittente rivolti verso il basso e verso l'interno e commutare rapidamente l'interruttore scelto per 5 volte (1 commutazione = una corsa completa in su e giù).
4. Le superfici di controllo del velivolo si muoveranno, indicando che l'interruttore è stato assegnato.

Ripetere la procedura per assegnare un interruttore diverso o per deselezionare l'interruttore corrente.

Posizioni degli stick per assegnare SAFE Select a uno switch

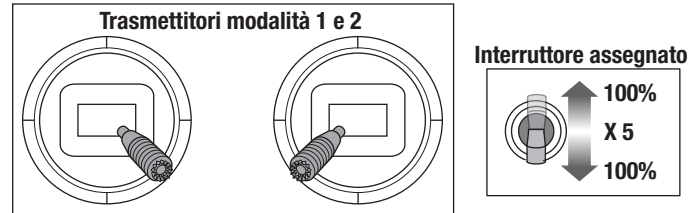

CONSIGLIO: usare il monitor dei canali per verificare il movimento del canale.

L'esempio qui riportato mostra le posizioni degli stick per l'assegnazione dell'interruttore, la selezione dell'interruttore su Aux2 e il +/- 100% di corsa sull'interruttore.

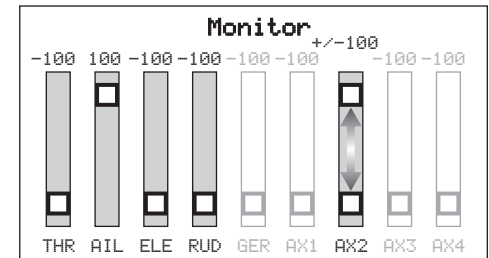

Funzione Forward Programming

Assegnare il canale SAFE Select tramite la programmazione avanzata Forward Programmino se si usa una trasmittente Spektrum compatibile.



Per maggiori informazioni sull'impostazione di SAFE Select e l'utilizzo della programmazione Forward Programming, cliccare sul link che segue per un video dettagliato:
<https://www.youtube.com/watch?v=o-46P066cik>

Impostazione Forward Programming per SAFE Select (Serie DX, Serie NX, Serie iX)

1. La trasmittente deve già essere associata al ricevitore.
2. Accendere la trasmittente.
3. Assegnare a SAFE Select un interruttore che non sia già stato assegnato ad altra funzione. Utilizzare uno qualunque dei canali aperti tra 5 e 20 (Carrello, Aux1-15).
4. Impostare l'interruttore H (taglio manetta) per prevenire gli azionamenti involontari del motore.
5. Accendere il modello. Una barra indicatrice appare nella schermata principale della trasmittente a indicare che il segnale telemetrico è stato acquisito.
6. Andare in FUNCTION LIST (Model Setup) [ELENCO FUNZIONI (Imp. modello)]
7. Selezionare Forward Programming; Selezionare Gyro Settings (Imp. giroscopi), Scegliere SAFE Select per entrare nel menu.
8. Impostare SAFE Select Ch: al canale che è stato scelto per SAFE Select.
9. Impostare AS3X+ e SAFE On o Off come si desidera per ciascuna delle posizioni dell'interruttore.

Test di controllo della direzione

AVVERTENZA: non eseguire questa o altre verifiche senza aver prima attivato il taglio gas. L'avvio accidentale del motore potrebbe altrimenti provocare lesioni o danni gravi.

Accendere la trasmittente e collegare la batteria. Usare la trasmittente per azionare i comandi di alettone, equilibratore e timone. Controllare il movimento delle superfici di controllo guardando il velivolo dal retro.

La versione BNF Basic di questo modello ha un mix timone-alettoni incorporato, quando gli alettoni sono deviati, il timone si muove.

Elevatore

1. Portare l'interruttore di comando dei flap nella posizione dei mezzi flap.
2. Spingere lo stick dell'elevatore in avanti. Gli elevatori devono spostarsi verso il basso, causando il beccheggio verso il basso del velivolo.

Alettoni

1. Muovere lo stick dell'alettone a sinistra. Gli alettoni di sinistra devono muoversi verso l'alto e quelli di destra verso il basso, manovra che induce il velivolo a inclinarsi a sinistra.
2. Muovere lo stick dell'alettone a destra. Gli alettoni destri devono muoversi verso l'alto e quelli di sinistra verso il basso, manovra che induce il velivolo a inclinarsi a destra.

Timone

1. Muovere lo stick del timone a sinistra. Il timone deve spostarsi a sinistra, manovra che induce l'imbardata del velivolo a sinistra.
2. Spostare lo stick del timone a destra. Il timone deve spostarsi a destra, manovra che induce l'imbardata del velivolo a destra.

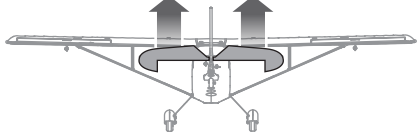
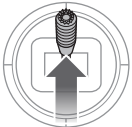
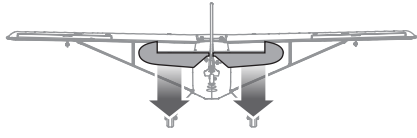
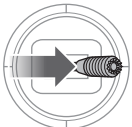
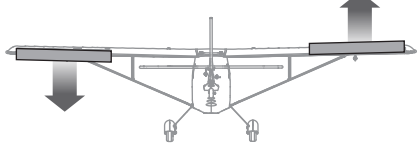
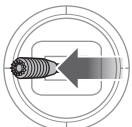
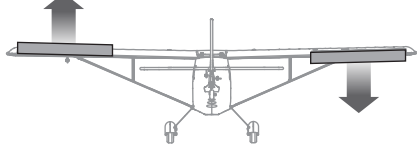
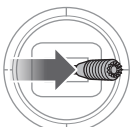
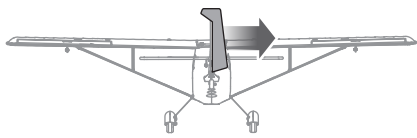
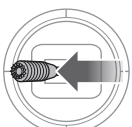
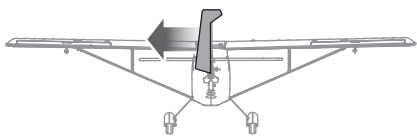
	Comando trasmittente	Tisposta aereo
Elevatore		
		
Alettoni		
		
Direzionale		
		

Verificare il verso dei controlli AS3X+

AVVERTENZA: non eseguire questa o altre verifiche senza aver prima attivato il taglio gas. L'avvio accidentale del motore potrebbe altrimenti provocare lesioni o danni gravi.

Questa prova serve per assicurarsi che il sistema AS3X+ funzioni correttamente. Prima di fare questa prova, montare l'aereo e connettere (bind) la trasmittente con la ricevente.

1. Attivare il sistema AS3X+ alzando il comando motore oltre il 25% e poi abbassandolo completamente.

ATTENZIONE: tenere parti del corpo, capelli e lembi di vestiario non aderente lontani dall'elica, per evitare che possano impigliarsi.

2. Muovere l'aereo come indicato per accertarsi che le superfici di controllo si muovano come indicato nell'illustrazione. Se le superfici di controllo non dovessero rispondere nel modo indicato, non fare volare l'aereo. Per maggiori informazioni si vedano le istruzioni della ricevente.

Quando il sistema AS3X+ è attivo, le superfici di controllo dell'aereo si muovono rapidamente. Questo è normale. L'AS3X+ resterà attivo finché non si scollega la batteria.

A causa dei diversi effetti di coppia, portanza e resistenza aerodinamica, alcuni modelli richiedono variazioni di trim in base alle variazioni impostazioni di velocità e gas. I mix sono precaricati nel ricevitore per compensare questi cambiamenti. I mix diventano attivi la prima volta che la manetta viene alzata oltre il 25%. Le superfici di controllo possono risultare leggermente sfalsate alle diverse impostazioni del gas quando la manetta viene alzata per la prima volta. Il trimmaggio del modello in volo andrebbe condotto all'80-100% del gas per ottenere i migliori risultati.

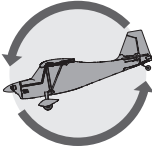
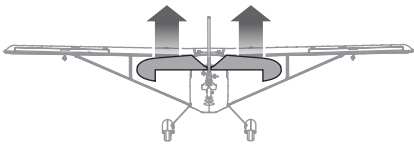
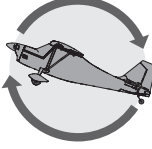
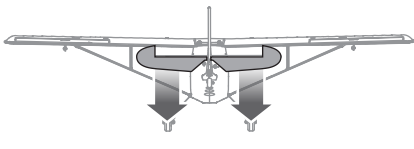
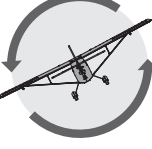
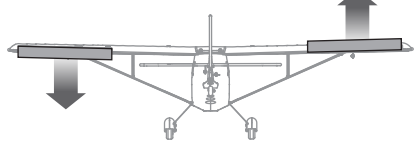
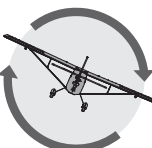
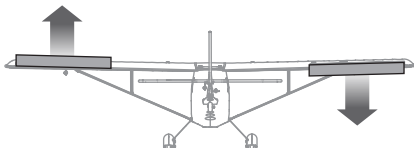
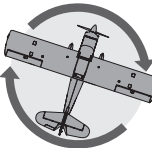
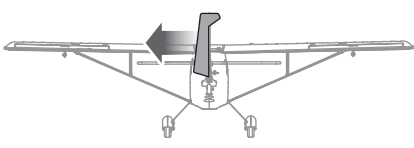
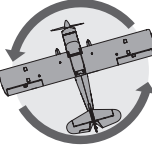
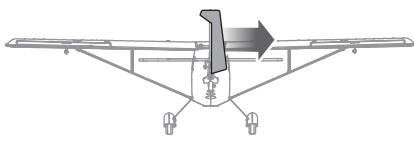
	Aircraft movement	AS3X+ Reaction
Elevatore		
		
Alettone		
		
Direzionale		
		

Centraggio delle super ci mobili

IMPORTANTE: prima di controllare il centraggio bisogna eseguire un test sulla direzione dei movimenti.

Mentre la modalità SAFE non è attiva, centrare meccanicamente le superfici di controllo.

IMPORTANTE: per un corretto funzionamento del sistema SAFE, i trim e i sub-trim devono essere a zero.

Dopo aver collegato un trasmettitore al ricevitore dell'aereo, impostare i trim e i sub-trim su 0, assicurarsi che i bracci del servo siano nella posizione corretta, quindi regolare i collegamenti per centrare le superfici di controllo.

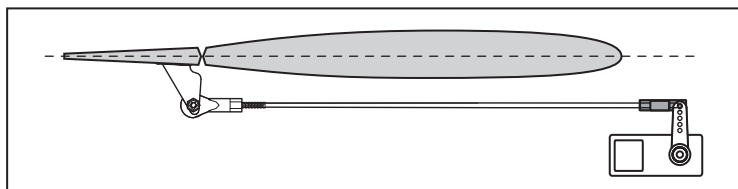

- Girare le barrette in senso orario o antiorario per centrare le super ci.
- Dopo, fare i collegamenti ai bracci dei servi e alle squadrette.

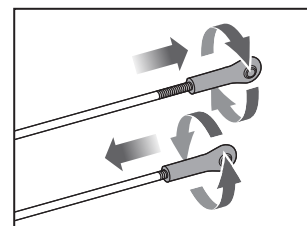

Impostazione delle squadrette e dei bracci dei servi

La tabella a destra mostra le impostazioni di fabbrica per le squadrette e i braccetti dei servocomandi. Far volare il modello con queste impostazioni, prima di effettuare cambiamenti.

Dopo aver volato, si può scegliere di cambiare le posizioni delle barrette dei comandi per avere una risposta diversa. Si veda la tabella a destra.

Maggior escursione	Minor escursione

	Squadrette	Braccetti
Elevatore		
Alettone		
Direzionale		

Doppia velocità e controllo lanci

Programmare la trasmittente per impostare le velocità e le limitazioni dei comandi in base al livello di esperienza. Tali valori sono stati verificati e sono un buon punto di partenza per iniziare a volare correttamente.

Dopo aver preso dimestichezza con il volo, è possibile personalizzare questi valori per ottenere la risposta ai comandi desiderata.

	Imp. bassa	Imp. alta
Alettone	▲ = 24mm ▼ = 14mm	▲ = 14mm ▼ = 11mm
Equilibratore	▲ = 24mm ▼ = 24mm	▲ = 18mm ▼ = 18mm
Timone	▶ = 35mm ◀ = 35mm	▶ = 20mm ◀ = 20mm

Suggerimenti per il volo con SAFE Select BNF

In modalità SAFE Select, l'aereo riprende a volare in volo livellato ogni volta che i comandi di equilibratore e alettoni sono in posizione neutra. L'azionamento di alettoni o equilibratore porta il velivolo a inclinarsi, cabrare o picchiare. La corsa dello stick determina l'assetto di volo assunto dal velivolo. Dando pieno comando, il velivolo viene spinto ai limiti preimpostati di inclinazione e rollio, senza superare però tali angoli.

Quando si vola con SAFE Select è normale tenere lo stick di comando deflesso con applicazione moderata degli alettoni in virata. Per mantenere una risposta ai comandi fluida con SAFE Select, evitare cambi frequenti di controllo e non tentare di correggere le deviazioni minori. Mantenere i comandi in assetto intenzionale porta il modello a volare con un angolo specifico e a eseguire tutte le correzioni necessarie per mantenere tale assetto di volo.

Quando si vola con SAFE Select, il comando del gas fa salire o scendere l'aereo. Con il gas al massimo, l'aereo alza il muso e cabra leggermente. Il gas a metà mantiene il modello in volo livellato. Il gas basso porta l'aereo a scendere con muso leggermente verso il basso.

Riportare i comandi di elevatore e alettoni in posizione neutra prima di passare dalla modalità SAFE Select alla modalità AS3X+. Poiché gli input di comando utilizzati per la modalità SAFE Select sono eccessivi se usati per la modalità AS3X+, il velivolo reagirà immediatamente se si passa ad AS3X+ senza aver portato prima i comandi in posizione neutra.

Differenze tra le modalità SAFE Select e AS3X+

Questa sezione è in linea di massima accurata, ma non tiene conto della velocità di volo, dello stato di carica della batteria e di molti altri fattori limitanti.

	SAFE Select	AS3X+	
Input di comando	Stick di comando su neutro	Il velivolo torna automaticamente in volo livellato	Il velivolo mantiene l'assetto corrente
	Applicazione comandi parziale	Il velivolo applica angoli moderati di rollio e beccheggio e mantiene l'assetto	Il velivolo continua la manovra di rollio o beccheggio lentamente
	Applicazione comandi piena	Il velivolo si inclinerà od oscillerà ai limiti predeterminati e manterrà l'assetto	Il velivolo continuerà a rollare od oscillare rapidamente
	Manetta	Gas al massimo: Cabrata Neutro: Volo livellato Gas basso: Discesa a muso giù	La manetta non influisce sulla risposta di volo.

Trimmaggio in volo

Durante il primo volo, trimmare l'aereo in modo che voli livellato con 3/4 di motore e con flaps e carrello retratti.

Dopo aver regolato i trim, non toccare gli stick di comando per almeno 3 secondi. Questo permette alla ricevente di memorizzare le correzioni per ottimizzare le prestazioni dell'AS3X+.

Se non si fa questo, si potrebbe influire sulle prestazioni in volo.

3 Secondi

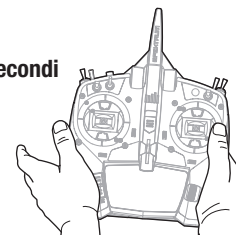

Dopo il volo

1. Scollegare la batteria di bordo dall'ESC.
2. Spegnerla la trasmittente.
3. Togliere la batteria dall'aereo.

4. Ricaricare la batteria di bordo.
5. Riparare o sostituire le parti eventualmente danneggiate.
6. Conservare la batteria separatamente dall'aereo, controllandone ogni tanto il livello di carica.

Inversione di spinta (opzionale)

Il regolatore Smart ESC Avian è dotato della funzione di inversione della spinta, che per funzionare deve però essere prima abilitata. L'inversione della spinta è utile nelle manovre a terra e per ridurre il rullaggio dopo l'atterraggio. Premendo l'interruttore assegnato alla funzione, la rotazione del motore si inverte, ma la manetta continua a controllarne la velocità.

AVVERTENZA: non attivare mai l'inversione di spinta in volo. Applicare l'inversione di spinta mentre si è in volo porterà alla perdita di controllo del velivolo con rischio di schianto al suolo. La garanzia non copre i danni causati dallo schianto al suolo.

IMPORTANTE: il motore assorbe più corrente ruotando al contrario perché l'elica diventa meno efficiente e genera più resistenza. Questo può ridurre l'autonomia di volo.

IMPORTANTE: l'inversione di spinta richiede un ricevitore Spektrum con Smart Throttle (come i modelli AR637TA e AR631) e una trasmittente Spektrum con almeno 7 canali. L'ESC Avian è retrocompatibile con i ricevitori convenzionali (segnale di uscita PWM), ma le funzioni di inversione di spinta sono disponibili solo con la tecnologia Smart Throttle.

Impostazione dell'inversione di spinta

Trasmittente

Sulla trasmittente, selezionare un canale aperto (non in uso) e assegnarlo a un interruttore libero. Assegnare l'inversione di spinta e SAFE Select a canali diversi. L'inversione di spinta è assegnata di default nello Smart ESC ad Aux 2/Canale 7. Se SAFE Select e l'ESC sono assegnati allo stesso canale, la rotazione del motore si invertirà in volo.

AVVERTENZA: non assegnare l'inversione di spinta e SAFE Select allo stesso canale. In caso contrario, premendo l'interruttore per abilitare SAFE Select in volo si attiva anche l'inversione della spinta, con conseguente schianto al suolo.

ESC

Programmare l'ESC per l'inversione di spinta con lo Smart ESC Programming Box (SPMXCA200, opzionale, non incluso).

Abilitare l'inversione di spinta / motore

1. Collegare una prolunga servo da almeno 3" a uno dei connettori/cavi di programmazione corti.
2. Collegare l'altra estremità della prolunga allo Spektrum Smart ESC Programmer (SPMXCA200) usando la porta contrassegnata "ESC". Far corrispondere le polarità come indicato. Nota: l'arancione corrisponde al frigio sull'ESC.
3. Rimuovere lo sportello della batteria dalla fusoliera.
4. Collegare una batteria di volo al connettore IC3 per alimentare l'ESC.
5. Sul programmatore, premere il pulsante "Edit" (modifica).
6. Quando si vede Brake Type (tipo freno) premere ripetutamente il pulsante "Edit" finché non viene selezionato Reverse (inversione).
7. Premere "Select" (seleziona) per cambiare la "Brake Force" (forza frenante).
8. Continuare a premere il pulsante "Edit" fino a quando viene mostrato "7" e poi premere "Select".
9. Il canale predefinito è il Canale 7; se si desidera assegnare la funzione a un altro canale, premere ripetutamente "Select" fino a far apparire "Thrust Rev" (inversione spinta). Premere ripetutamente "Edit" finché non appare il canale desiderato.
10. Premere il pulsante "Save" (salva) del programmatore per bloccare le modifiche.
11. Una volta completato, scollegare la prolunga dal cavo di programmazione e collegarla all'altro cavo di programmazione. Ripetere quindi i passi 4-11.
12. Ripetere i passi 3-8.
13. La funzione di inversione di motore/spinta è ora abilitata sull'ESC.

Assistenza motore

ATTENZIONE: scollegare sempre la batteria di volo prima di procedere alla manutenzione del motore.

Smontaggio

1. Rimuovere la vite di rotazione (vite a macchina esagonale M2,5 x 8 mm) (A), l'ogiva (B), il dado dell'elica (M6) (C), elica (D), rondella (E).
2. Rimuovere 4 viti (viti autofilettanti M2 x 8 mm) (F) e rimuovere la calotta del motore (G).
- IMPORTANTE:** Il LED anteriore è collegato alla cappottatura. Lasciare che la cappottatura penda dalla fusoliera o scollegare la spina del LED dal ricevitore e rimuovere il filo del LED dalla fusoliera.
3. Rimuovere 3 viti (viti da macchina M2,5 x 7 mm) (H) e rimuovere l'adattatore dell'elica (I) dal motore (J).
4. Rimuovere le 4 viti (viti autofilettanti M3 x 12 mm) (K) dal supporto del motore (L).
5. Rimuovere il motore e il suo supporto dalla fusoliera.
6. Scollegare i fili del motore dai fili dell'ESC.
7. Rimuovere le 4 viti (viti a croce M3 x 6 mm) (M) e il motore dal supporto motore.

Montaggio

Montare in ordine inverso.

- Allineare e collegare i fili del motore con i fili dell'ESC rispettando la corrispondenza dei colori.
- Installare l'elica come mostrato.
- Serrare il dado dell'elica con una chiave.
- Serrare la vite di rotazione con un cacciavite esagonale.

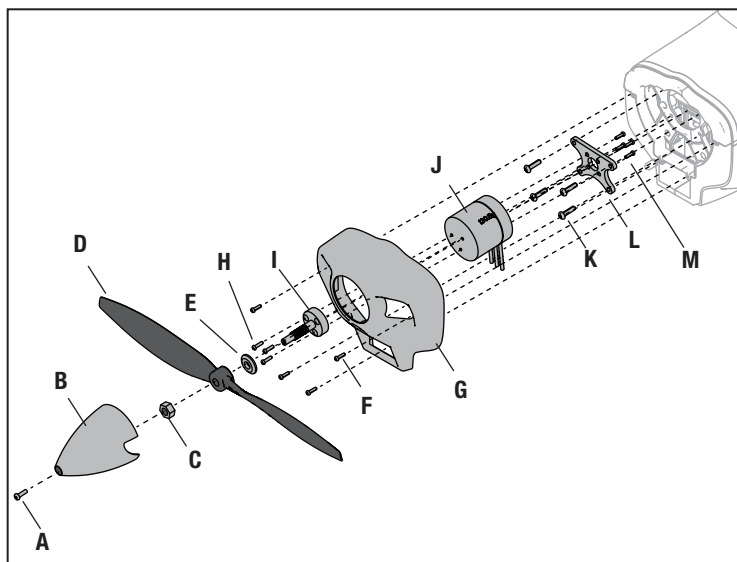

Manutenzione dei servo

Superficie di controllo	Servo di ricambio	Descrizione	Adesivo di ricambio
Alettone	SPMSA348	A348 servo sub-micro MG 13 g	Colla Deluxe Materials Foam 2 Foam (DLMAD34)
Equilibratore			
Timone			

Guida alla risoluzione dei problemi con l'AS3X+

Problema	Possibile causa	Soluzione
Oscillazioni	Ogiva o elica danneggiate	Sostituire l'ogiva o l'elica
	Elica non bilanciata	Bilanciare l'elica. Per maggiori informazioni si veda il video su www.horizonhobby.com
	Motore con vibrazioni	Sostituire le parti interessate o allineare tutte le parti stringendo gli elementi di fissaggio secondo necessità.
	Ricevente allentata	Allineare e fissare la ricevente alla fusoliera
	Controlli dell'aereo allentati	Stringere o fissare in altro modo le varie parti (servi, bracci, rinvii, squadrette e superfici di comando)
	Parti usurate	Sostituire le parti usurate (specialmente elica, ogiva o servi)
	Movimenti irregolari dei servi	Sostituire i servi interessati
Prestazioni di volo incostanti	I trim non sono al centro	Se i trim venissero regolati con più di 8 scatti, bisogna intervenire meccanicamente sulle forcelle e riportare i trim al centro
	I sub-trim non sono centrati	I sub-trim non sono ammessi. Bisogna regolare meccanicamente i rinvii
	L'aereo non è rimasto immobile per 5 secondi dopo aver collegato la batteria	Portare lo stick motore completamente in basso. Scollegare la batteria, poi ricollegarla e mantenere l'aereo fermo per 5 secondi
Dalla verifica della direzione dei controlli dell'AS3X+ risulta che sono sbagliati	Impostazione della direzione sbagliata sulla ricevente che potrebbe anche causare un incidente	NON volare. Prima correggere l'impostazione della direzione (facendo riferimento al manuale della ricevente) e poi volare

Guida alla risoluzione dei problemi

Problema	Possibile caus	Soluzione
L'aereo non risponde al comando motore mentre risponde agli altri comandi	Motore non al minimo e/o trim motore troppo alto	Ripristinare i controlli con lo stick motore e il suo trim completamente in bass
	La corsa del servo motore è inferiore al 100%	Accertarsi che la corsa del servo motore sia almeno al 100% o maggiore
	Il canale del motore è invertito	Invertire il canale motore sulla trasmittente
	Motore scollegato dall'ESC	Verificare che il motore sia collegato all'ESC
Eccessivo rumore dell'elica o vibrazioni	Elica, ogiva, adattatore o motore danneggiati	Sostituire le parti danneggiate
	L'elica è sbilanciata	Bilanciare o sostituire l'elica
	Il dado dell'elica è allentato	Stringere il dado dell'elica
Tempo di volo ridotto o aereo sottopotenziato	La batteria di bordo è quasi scarica	Ricaricare completamente la batteria di bordo
	Elica installata al contrario	Installare l'elica con i numeri rivolti in avanti
	Batteria di bordo danneggiata	Sostituire la batteria di bordo seguendo le istruzioni
	La temperatura ambientale potrebbe essere troppo bassa	Accertarsi che la batteria sia calda prima dell'uso
	La capacità della batteria troppo bassa per le condizioni di volo	Sostituire la batteria o usarne una con capacità maggiore
L'aereo non si connette alla trasmittente (durante la connessione)	Trasmittente troppo vicina all'aereo durante la procedura di connessione	Allontanare la trasmittente dall'aereo, scollegare e ricollegare la batteria all'aereo
	Aereo o trasmittente troppo vicini a grossi oggetti metallici, sorgenti wifi o altre trasmittenti	Spostarsi in un'altra posizione e ritentare la connessione
	Il Bind Plug non è collegato correttamente alla sua presa sulla ricevente	Inserire il Bind Plug nella sua presa e connettere l'aereo alla trasmittente
	La batteria di bordo e/o quella della trasmittente sono quasi scariche	Sostituire/ricaricare le batterie
	Il comando di Bind sulla trasmittente non mantenuto premuto abbastanza a lungo durante la procedura di connessione	Spegnere la trasmittente e ripetere la procedura di connessione mantenendo premuto il comando di Bind finché la ricevente non è connessa
L'aereo non si connette alla trasmittente (dopo la connessione)	Trasmittente troppo vicina all'aereo durante la procedura di connessione	Allontanare la trasmittente dall'aereo, scollegare e ricollegare la batteria all'aereo
	Aereo o trasmittente troppo vicini a grossi oggetti metallici, sorgenti wifi o altre trasmittenti	Spostarsi in un'altra posizione e ritentare la connessione
	Bind Plug rimasto inserito nella sua presa sulla ricevente	Rifare la connessione tra aereo e trasmittente togliendo il Bind Plug prima di spegnere e riaccendere
	Aereo connesso con una differente memoria di modello (solo con radio Modelmatch)	Scegliere il modello corretto sulla trasmittente
	La batteria di bordo e/o quella della trasmittente sono quasi scariche	Sostituire/ricaricare le batterie
	La trasmittente potrebbe essere connessa ad un aereo diverso con un protocollo DSM differente	Connettere l'aereo alla sua trasmittente
Le superfici di controllo non si muovono	Superficie di controllo, squadretta, rinvio o servo danneggiati	Riparare o sostituire le parti danneggiate regolando i comandi
	Fili danneggiati o collegamenti allentati	Verificare i cablaggi e i collegamenti, collegare o sostituire secondo necessità
	La trasmittente non è connessa correttamente o è stato scelto l'aereo sbagliato	Rifare la connessione o scegliere l'aereo corretto sulla trasmittente
	Batteria di bordo scarica	Ricaricare la batteria interessata
	BEC (circuito che alimenta l'impianto ricevente) dell'ESC danneggiato	Sostituire l'ESC
Comandi invertiti	Le impostazioni sulla trasmittente sono invertite	Eseguire una verifica sulla direzione dei comandi e apportare le opportune modifiche
Il motore pulsa perdendo potenza	Si è attivata la funzione LVC dell'ESC	Ricaricare la batteria o sostituirla se non più performante
	La temperatura ambientale potrebbe essere troppo bassa	Rimandare il volo aspettando che la temperatura si alzi
	La batteria è vecchia o danneggiata	Sostituire la batteria
	La batteria non è in grado di fornire la corrente necessaria	Usare il tipo di batteria consigliato

Parti di ricambio

Nr. parte	Descrizione
EFL-1054	Set rinvii con attacchi a sfera: Decathlon 1,2m
EFL-1055	Supporto motore; Decathlon 1,2 m
EFL-1058	Carrello di atterraggio; Decathlon 1,2 m
EFL-1060	Adattatore per elica motore; Decathlon 1,2 m
EFL-1066	Vassoio per batteria; Decathlon 1,2 m
EFL-1068	Ruote principali 53 m; Decathlon 1,2 m
EFL-1069	Set di viti per ferramenta; Decathlon 1,2 m
EFL-1070	Viti ad alette; Decathlon 1,2 m
EFL-1071	Set di trombe di controllo; Decathlon 1,2 m
EFL-1072	Set di assi per ruote; Decathlon 1,2 m
EFL-1073	Gruppo ruota di coda; Decathlon 1,2m
EFL-1074	Coperchi servo; Decathlon 1,2 m
EFL-1075	Set di connettori vivavoce; Decathlon 1,2 m
EFL-1076	Staffa del montante di trasporto; Decathlon 1,2 m
EFL-3246	Puntello 10x5: Super Decathlon 1.2m
EFL-3247	Fusoliera: Super Decathlon 1.2m
EFL-3248	Ala con due servomotori: Super Decathlon 1.2m
EFL-3249	Stabilizzatore orizzontale: Super Decathlon 1.2m
EFL-3250	Pinna verticale e timone con LED: Super Decathlon 1.2m
EFL-3251	Cupolino con LED: Super Decathlon
EFL-3252	Foglio decalcomania: Super Decathlon 1.2m
EFL-3253	Portello: Super Decathlon 1.2m
EFL-3254	Set di pantaloni per ruote: Super Decathlon 1.2m
EFL-3621	Spinner: Super Decathlon 1.2m
SPM-1000	Motore Brushless Outrunner: 3536-1030Kv 14 poli
SPM-1031	Ricevitore AR631+ 6 canali AS3X+/SAFE
SPM-1064	SA348 Assortimento di bracci per servomotori
SPMSA348	A348 Sub-Micro Digitale 13 g ingranaggio in metallo
SPMXAE45A	Avian 45 A Smart Lite Brushless; 3S-4S, IC3

Parti consigliate

Nr. parte	Descrizione
SPMX224S50	2200mAh 4S 14.8V Smart G2 LiPo 50C; IC3
SPMXC2020	Caricabatterie Smart S1200 G2 CA, 1x200 W
SPMXPSA500	Smart Powerstage 4S Air Bundle: (2) G2 2200mAh 4S 50C LiPo IC3 & S250 Caricabatterie
SPMR7110	NX7e+ 7 canali solo trasmittente

Parti opzionali

Nr. parte	Descrizione
SPM6730	Custodia caricabatterie Smart
SPMR7120	NX7e+ Black Edition 14 canali solo trasmittente
SPMX22003S100	2200mAh 3S 11.1V 100C Smart LiPo batteria; IC3
SPMX22004S30	2200mAh 4S 14.8V Smart LiPo batteria 30C; IC3
SPMX32003S30	3200mAh 3S 11.1V Smart LiPo batteria 30C; IC3
SPMX32004S30	3200mAh 4S 14.8V Smart LiPo batteria 30C; IC3
SPMXBC200	Servo driver e tester batteria Smart XBC200
SPMXC2050	Caricabatterie Smart S155 G2 AC, 1x55 W
SPMXCA300	Borsa Smart LiPo, 16 x 7,5 x 6,5 cm

Elenco dell'hardware

Posizione	Descrizione	Quantità
Ogiva	Vite meccanica esagonale M2.5 x 8 mm	1
Elica	Dado M6	1
Adattatore elica	Vite a testa svasata M2.5 x 7 mm	3
Supporto motore	Vite autofilettante esagonale M3 x 12	4
Motore	Vite a testa svasata M3 x 6	4
Cappottatura	Vite autofilettante esagonale M2 x 8	4
Supporto batteria	Vite autofilettante esagonale M2 x 8	4
Telaio batteria	Vite autofilettante esagonale M2 x 8	4
Connettore di binding	Vite autofilettante M2 x 8 philip	1
Piastra LG anteriore	Vite a testa esagonale M3 x 10	6
Puntone dell'ala - estremità della fusoliera	Vite meccanica M2 x 15 a mezzo filetto	2
Puntone dell'ala - estremità dell'ala	Vite meccanica M2 x 10 a mezzo filetto	4
Foro per il pantografo della ruota	Vite a testa esagonale M3 x 6	2
Pantografo ruota - Foro di scarico	Vite meccanica M3 x 30 a mezzo filetto esagonale	2
Montaggio pantografo della ruota	Vite autofilettante M2.5 x 10	4
Squadretta del timone	Vite autofilettante esagonale M2 x 8	4
Supporto montanti ala	Vite autofilettante esagonale M2 x 8	4
Carter servo	Vite autofilettante esagonale M2,5 x 10	6
Braccio servo	Vite meccanica M2 4,5 philip	4
Servocomandi Ele/Tim	Vite autofilettante esagonale M2 x 8	2
Ala	Vite a dito meccanica M3 x 25	3
Connettore	Vite autofilettante M1,6 x 5 philip a testa svasata con coda a punta.	4
Connettore a mani libere	Vite autofilettante M2 x 8 philip a coda svasata e a punta.	2
Gruppo timone - lato fusoliera	Vite autofilettante M2,5 x 15 esagonale	3
Gruppo timone - lato timone	Vite autofilettante M2 x 8	2
Piastra del timone	Vite autofilettante M2 x 8	4
Squadretta di controllo Collegamento a sfera	Dado autobloccante M2	4
Squadretta di controllo Collegamento a sfera	Filettatura a sfera S4 M2X5	4

Garanzia

Periodo di garanzia

Garanzia esclusiva - Horizon Hobby, LLC (Horizon) garantisce che il prodotto acquistato (il "Prodotto") sarà privo di difetti relativi ai materiali e di eventuali errori di montaggio alla data di acquisto. Il periodo di garanzia è conforme alle disposizioni legali del paese nel quale il prodotto è stato acquistato. Tale periodo di garanzia ammonta a 6 mesi e si estende ad altri 18 mesi dopo tale termine.

Limiti della garanzia

- (a) La garanzia è limitata all'acquirente originale (Acquirente) e non è cedibile a terzi. L'acquirente ha il diritto a far riparare o a far sostituire la merce durante il periodo di questa garanzia. La garanzia copre solo quei prodotti acquistati presso un rivenditore autorizzato Horizon. Altre transazioni di terze parti non sono coperte da questa garanzia. La prova di acquisto è necessaria per far valere il diritto di garanzia. Inoltre, Horizon si riserva il diritto di cambiare o modificare i termini di questa garanzia senza alcun preavviso e di escludere tutte le altre garanzie già esistenti.
- (b) Horizon non si assume alcuna garanzia per la disponibilità del prodotto, per l'adeguatezza o l'idoneità del prodotto a particolari previsti dall'utente. È sola responsabilità dell'acquirente il fatto di verificare se il prodotto è adatto agli scopi da lui previsti.
- (c) Richiesta dell'acquirente – spetta soltanto a Horizon, a propria discrezione riparare o sostituire qualsiasi prodotto considerato difettoso e che rientra nei termini di garanzia. Queste sono le uniche rivalse a cui l'acquirente si può appellare, se un prodotto è difettoso.

Horizon si riserva il diritto di controllare qualsiasi componente utilizzato che viene coinvolto nella rivalsa di garanzia. Le decisioni relative alla sostituzione o alla riparazione sono a discrezione di Horizon. Questa garanzia non copre dei danni superficiali o danni per cause di forza maggiore, uso errato del prodotto, un utilizzo che viola qualsiasi legge, regolamentazione o disposizione applicabile, negligenza, uso ai fini commerciali, o una qualsiasi modifica a qualsiasi parte del prodotto. Questa garanzia non copre danni dovuti ad un'installazione errata, ad un funzionamento errato, ad una manutenzione o un tentativo di riparazione non idonei a cura di soggetti diversi da Horizon. La restituzione del prodotto a cura dell'acquirente, o da un suo rappresentante, deve essere approvata per iscritto dalla Horizon.

Limiti di danno

Horizon non si riterrà responsabile per danni speciali, diretti, indiretti o consequenziali; perdita di profitto o di produzione; perdita commerciale connessa al prodotto, indipendentemente dal fatto che la richiesta si basa su un contratto o sulla garanzia. Inoltre la responsabilità di Horizon non supera mai in nessun caso il prezzo di acquisto del prodotto per il quale si chiede la responsabilità. Horizon non ha alcun controllo sul montaggio, sull'utilizzo o sulla manutenzione del prodotto o di combinazioni di vari prodotti. Quindi Horizon non accetta nessuna responsabilità per danni o lesioni derivanti da tali circostanze. Con l'utilizzo e il montaggio del prodotto l'utente acconsente a tutte le condizioni, limitazioni e riserve di garanzia citate in questa sede. Qualora l'utente non fosse pronto ad assumersi tale responsabilità associata all'uso del prodotto, si suggerisce di restituire il prodotto intatto, mai usato e immediatamente presso il venditore.

Indicazioni di sicurezza

Questo è un prodotto sofisticato di hobbistica e non è un giocattolo. Esso deve essere manipolato con cautela, con giudizio e richiede delle conoscenze basilari di meccanica e delle facoltà mentali di base. Se il prodotto non verrà manipolato in maniera sicura e responsabile potrebbero risultare delle lesioni, dei gravi danni a persone, al prodotto o all'ambiente circostante. Questo prodotto non è concepito per essere usato dai bambini senza una diretta supervisione di un adulto. Il manuale del prodotto contiene le istruzioni di sicurezza, di funzionamento e di manutenzione del prodotto stesso. È fondamentale leggere e seguire tutte le istruzioni e le avvertenze nel manuale prima di mettere in funzione il prodotto. Solo così si eviterà un utilizzo errato e si preverranno incidenti, lesioni o danni.

Domande, assistenza e riparazioni

Il vostro negozio locale e/o luogo di acquisto non possono fornire garanzie di assistenza o riparazione senza previo colloquio con Horizon. Questo vale anche per le riparazioni in garanzia. Quindi in tali casi bisogna interpellare un rivenditore, che si metterà in contatto subito con Horizon per prendere una decisione che vi possa aiutare nel più breve tempo possibile.

Manutenzione e riparazione

Se il prodotto deve essere ispezionato o riparato, si prega di rivolgersi ad un rivenditore specializzato o direttamente ad Horizon. Il prodotto deve essere imballato con cura. Bisogna far notare che i box originali solitamente non sono adatti per effettuare una spedizione senza subire alcun danno. Bisogna effettuare una spedizione via corriere che fornisce una tracciabilità e un'assicurazione, in quanto Horizon non si assume alcuna responsabilità in relazione alla spedizione del prodotto. Inserire il prodotto in una busta assieme ad una descrizione dettagliata degli errori e ad una lista di tutti i singoli componenti spediti. Inoltre abbiamo bisogno di un indirizzo completo, di un numero di telefono per chiedere ulteriori domande e di un indirizzo e-mail.

Garanzia e riparazione

Le richieste in garanzia verranno elaborate solo se è presente una prova d'acquisto in originale proveniente da un rivenditore specializzato autorizzato, nella quale è ben visibile la data di acquisto. Se la garanzia viene confermata, allora il prodotto verrà riparato o sostituito. Questa decisione spetta esclusivamente a Horizon Hobby.

Riparazioni a pagamento

Se bisogna effettuare una riparazione a pagamento, effettueremo un preventivo che verrà inoltrato al vostro rivenditore. La riparazione verrà effettuata dopo l'autorizzazione da parte del vostro rivenditore. La somma per la riparazione dovrà essere pagata al vostro rivenditore. Le riparazioni a pagamento avranno un costo minimo di 30 minuti di lavoro e in fattura includeranno le spese di restituzione. Qualsiasi riparazione non pagata e non richiesta entro 90 giorni verrà considerata abbandonata e verrà gestita di conseguenza.

ATTENZIONE: Le riparazioni a pagamento sono disponibili solo sull'elettronica e sui motori. Le riparazioni a livello meccanico, soprattutto per gli elicotteri e le vetture RC, sono molto costose e devono essere effettuate autonomamente dall'acquirente.

10/15

Garanzia e Assistenza - Informazioni per i contatti

Stato di acquisto	Horizon Hobby	Telefono/Indirizzo e-mail	Indirizzo
Unione Europea	Horizon Technischer Service	service@horizonhobby.de	Hanskampring 9 D 22885 Barsbüttel, Germany
	Sales: Horizon Hobby GmbH	+49 (0) 4121 2655 100	

Dichiarazione di conformità per l'Unione europea



Dichiarazione di conformità UE:

EFL Super Decathlon 1.2M V2 BNF Basic (EFL20550); Con la presente, Horizon Hobby, LLC dichiara che il dispositivo è conforme a quanto segue: Direttiva europea sulle apparecchiature radio (RED) 2014/53/UE; Direttiva RoHS 2 2011/65 / UE; Direttiva RoHS 3 - Modifica 2011/65 / UE allegato II 2015/863.

EFL Super Decathlon 1.2M V2 PNP (EFL20575); Con la presente, Horizon Hobby, LLC dichiara che il dispositivo è conforme a quanto segue: Direttiva europea sulla compatibilità elettromagnetica (EMC) 2014/30/UE; Direttiva RoHS 2 2011/65 / UE; Direttiva RoHS 3 - Modifica 2011/65 / UE allegato II 2015/863.

Il testo completo della dichiarazione di conformità UE è disponibile al seguente indirizzo internet: <https://www.horizonhobby.com/content/support-render-compliance>.

Gamma di frequenza wireless / Potenza di uscita wireless:

2404-2476MHz

5.58dBm

Produttore ufficiale dell'UE:

Horizon Hobby, LLC
2904 Research Road
Champaign, IL 61822 USA

Importatore ufficiale dell'UE:

Horizon Hobby, GmbH
Hanskampring 9
22885 Barsbüttel Germany

AVVISO RAEE:



Questo dispositivo è marcato ai sensi della Direttiva europea 2012/19/UE riguardante i rifiuti di apparecchiature elettriche ed elettroniche (RAEE). Il simbolo indica che il prodotto non va smaltito insieme ai rifiuti domestici. Il prodotto deve essere consegnato agli appositi centri di raccolta per consentirne il recupero e il riciclaggio.



©2026 Horizon Hobby, LLC.

E-flite, Plug-N-Play, Bind-N-Fly, BNF, the BNF logo, DSM, DSM2, DSMX, Spektrum AirWare, IC3, IC5, AS3X+, SAFE, the SAFE logo, ModelMatch, and the Horizon Hobby logo are trademarks or registered trademarks of Horizon Hobby, LLC.

The Spektrum trademark is used with permission of Bachmann Industries, Inc. All other trademarks, service marks and logos are property of their respective owners.

US 8,672,726 US 9,056,667 US 9,753,457. US 10,078,329. US 9,930,567. US 10,419,970. Other patents pending.

<http://www.horizonhobby.com/>

EFL20550, EFL20575