

F-16 Thunderbirds 70mm EDF

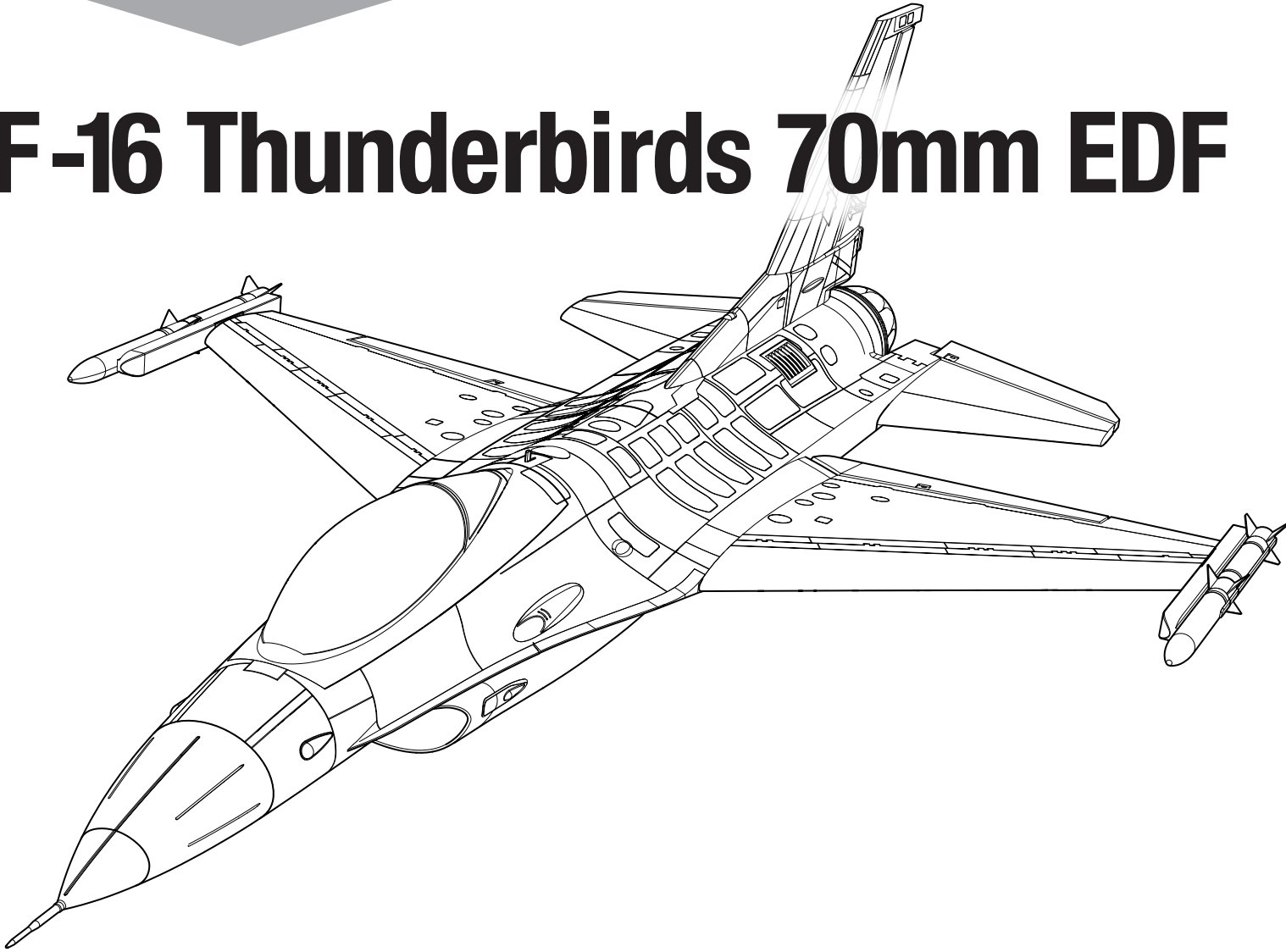

Instruction Manual
Bedienungsanleitung
Manuel d'utilisation
Manuale di Istruzioni

Scan the QR code and select the Manuals and Support quick links from the product page for the most up-to-date manual information.
Scannen Sie den QR-Code und wählen Sie auf der Produktseite die Quicklinks Handbücher und Unterstützung, um die aktuellsten Informationen zu Handbücher.
Scannez le code QR et sélectionnez les liens rapides Manuals and Support sur la page du produit pour obtenir les informations les plus récentes sur le manuel.
Scannerizzare il codice QR e selezionare i Link veloci Manuali e Supporto dalla pagina del prodotto per le informazioni manuali più aggiornate.



EFL178500

AVVISO

Tutte le istruzioni, le garanzie e altri documenti pertinenti sono soggetti a modifiche a totale discrezione di Horizon Hobby, LLC. Per una documentazione aggiornata sul prodotto, visitare il sito www.horizonhobby.com o towerhobbies.com e fare clic sulla sezione Support del prodotto.

CONVENZIONI TERMINOLOGICHE

I seguenti termini vengono utilizzati in tutta la documentazione relativa al prodotto per indicare il livello di eventuali danni connessi all'utilizzo di questo prodotto:

AVVERTENZA: indica procedure che, se non debitamente seguite, determinano la probabilità di danni alle cose, danni collaterali e gravi lesioni alle persone OPPURE una probabilità elevata di lesioni superficiali alle persone.

ATTENZIONE: indica procedure che, se non debitamente seguite, determinano la probabilità di danni alle cose E la possibilità di gravi lesioni alle persone.

AVVISO: indica procedure che, se non debitamente seguite, possono determinare la possibilità di danni alle cose E la possibilità minima o nulla di lesioni alle persone.



AVVERTENZA: leggere PER INTERO il manuale di istruzioni per acquisire dimestichezza con le caratteristiche del prodotto prima di metterlo in funzione. Un uso improprio del prodotto può causare danni al prodotto stesso e ai beni personali e provocare gravi lesioni alle persone.

Questo è un prodotto sofisticato per appassionati di modellismo. Deve essere utilizzato in modo attento e responsabile e richiede alcune conoscenze basilari di meccanica. L'uso improprio o irresponsabile di questo prodotto potrebbe causare lesioni alle persone o danni al prodotto stesso o ad altre cose. Questo prodotto non deve essere utilizzato dai bambini senza la diretta supervisione di un adulto. Non utilizzare componenti incompatibili o modificare il prodotto in maniera diversa da quanto riportato nelle istruzioni fornite da Horizon Hobby, LLC. Il presente manuale contiene le istruzioni per la sicurezza, l'uso e la manutenzione del prodotto. È fondamentale leggere e seguire tutte le istruzioni e le avvertenze riportate nel manuale prima di montare, impostare o usare il prodotto per poterlo utilizzare correttamente ed evitare di causare danni alle cose o gravi lesioni alle persone.

ETÀ CONSIGLIATA: almeno 14 anni. Questo non è un giocattolo.

Precauzioni e avvertenze sulla sicurezza

L'utente di questo prodotto è l'unico responsabile del corretto utilizzo del medesimo in modo tale da non risultare pericoloso per sé stesso e gli altri e da non danneggiare il prodotto stesso o i beni altrui.

- Mantenere sempre la distanza di sicurezza in tutte le direzioni attorno al modello per evitare collisioni o danni. Questo modello è controllato da un segnale radio soggetto a interferenze provenienti da diverse sorgenti non controllabili dall'utilizzatore. Tali interferenze possono provocare perdite momentanee di controllo.
- Utilizzare sempre il modello in spazi liberi da veicoli, traffico e persone.
- Seguire sempre scrupolosamente le istruzioni e le avvertenze sia per il modello che per tutti gli accessori (caricabatteria, pacchi batteria ricaricabili, ecc.).
- Tenere sempre le sostanze chimiche, le parti piccole e i componenti elettrici fuori dalla portata dei bambini.
- Evitare sempre il contatto con l'acqua di tutte le apparecchiature che non sono state appositamente progettate a tale scopo. L'umidità danneggia i componenti elettronici.
- Non mettere in bocca le parti del modello. Potrebbe essere pericoloso e persino mortale.
- Non utilizzare il modello se le batterie della trasmittente sono poco cariche.
- Tenere sempre il velivolo in vista e sotto controllo.
- Usare sempre batterie completamente cariche.
- Tenere sempre la trasmittente accesa quando il velivolo viene alimentato.
- Rimuovere sempre le batterie prima dello smontaggio.
- Tenere sempre pulite le parti mobili.
- Tenere sempre i componenti asciutti.
- Lasciare sempre che i componenti si raffreddino dopo l'uso prima di toccarli.
- Rimuovere sempre le batterie dopo l'uso.
- Accertarsi sempre che il failsafe sia impostato correttamente prima del volo.
- Non utilizzare mai velivoli con cablaggi danneggiati.
- Non toccare mai le parti in movimento.



ATTENZIONE AI PRODOTTI CONTRAFFATTI: se è necessario sostituire la ricevente Spektrum in dotazione con uno dei prodotti Horizon Hobby, si raccomanda di acquistare sempre da Horizon Hobby, LLC o da un suo rivenditore autorizzato per essere certi dell'autenticità e della qualità del prodotto Spektrum. Horizon Hobby, LLC nega ogni assistenza tecnica e garanzia a titolo esemplificativo, ma non esaustivo in merito alla compatibilità e alle prestazioni di prodotti contraffatti o dichiarati compatibili con la tecnologia DSM o Spektrum.

Registrazione

Registra il tuo prodotto oggi stesso per unirti alla nostra mailing list e ricevere tutti gli aggiornamenti sui prodotti, le offerte e le novità E-Flite.



Indice

Utensili necessari.....	47
Tecnologia SAFE Select (BNF Basic).....	48
Impostazioni della trasmittente (BNF Basic).....	48
Montaggio del modello.....	49
Accessori in scala <i>Opzionale</i>	51
Battery Installation and ESC Arming.....	51
Failsafe e suggerimenti generali per Binding BNF.....	52
Connessione fra trasmittente e ricevente / Commutare ON e OFF il SAFE Select BNF.....	52
Assegnazione interruttore per SAFE Select.....	53
Impostazione squadrette e bracci servi.....	53
Baricentro (CG).....	54
Test di controllo della direzione.....	54
Trimmaggio in volo (BNF Basic).....	55
Consigli per il volo e riparazioni.....	55
Dopo il volo.....	55
Scelta e installazione della ricevente per la versione PNP.....	56
Assistenza motore.....	56
Guida alla risoluzione dei problemi con l'AS3X.....	57
Guida alla risoluzione dei problemi.....	57
Parti di ricambio.....	58
Garanzia.....	58
Elementi consigliati.....	58
Accessori opzionali.....	58
Garanzia e Assistenza - Informazioni per i contatti.....	59
Dichiarazione di conformità per l'Unione europea.....	59

Specifiche

Apertura alare	813mm
Lunghezza	1258mm
Peso	Senza batteria: 2090 g Con la batteria di brodo 6S 5000 mAh consigliata: 2570 g

Elementi inclusi

Ricevitore*	Spektrum AR631 6CH AS3X/SAFE Ricevitore (SPMAR631)
ESC	Avian 85 A Smart Lite Brushless; 3S-6S, IC5 (SPMXAE85C)
Motore	Motore in-runner Brushless, 3060-1900Kv 4 poli (SPMXAM3000)
Ventilatore	70 mm, intubata (EFLA7012DF)
Servo	(6) Servo digitale 9g, ingranaggio metallico (SPMSA335) (1) Servo digitale 9g con ingranaggio metallico invertito (SPMSA335R) (elevatore destro)

*Questi componenti non sono inclusi con la versione Plug and Play (PNP) del prodotto.

Elementi consigliati

Trasmittente	NX6 6 canali DSMX solo trasmittente (SPMR6775)
Batteria di bordo	3200 mAh 6S 22,2 V Smart 30C, IC5 (SPMX32006S30)
Caricabatterie	Smart S1100 G2 CA; 1x100 (SPMXC2080)

Accessori opzionali

SPMR8200	NX8 8 CH solo trasmittente
SPMXC2000	Caricabatterie Smart S2100 G2 2x100W AC
SPMX32006S50	3200 mAh 6S 22,2 V Smart 50C, IC5
SPMX40006S50	4000 mAh 6S 22,2 V Smart 50C; IC5
SPMX40006S30	4000 mAh 6S 22,2 V Smart 30C; IC5
DYN1405	Borsa per caricabatterie LiPo, grande
SPM6722	Custodia TX Spektrum velivolo singolo

Utensili necessari

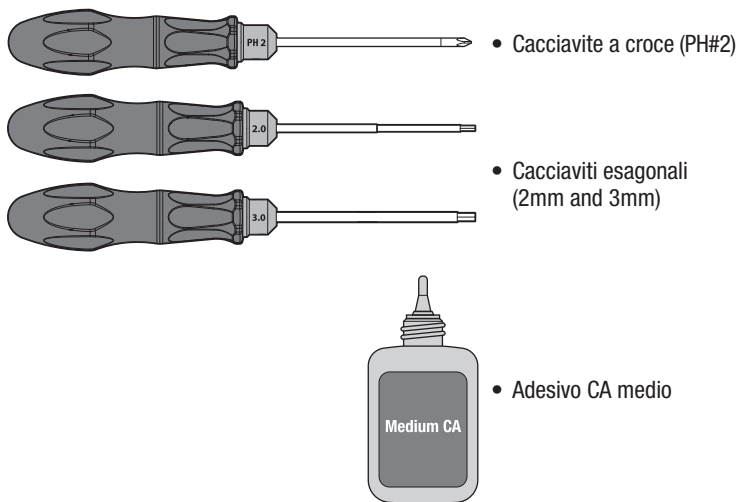

Tecnologia SAFE Select (BNF Basic)

La rivoluzionaria tecnologia SAFE Select offre un livello di protezione superiore per poter fare i primi voli in tranquillità. Non è necessaria una programmazione complicata della trasmittente. Per attivare il sistema SAFE Select, basta seguire semplicemente la procedura di connessione (bind). Una volta attivato, le limitazioni sui movimenti di rollio e di beccheggio, permettono di evitare un sovra controllo e il livellamento automatico permette di recuperare il modello da assetti pericolosi rilasciando semplicemente gli stick dei comandi. Infatti, con alettoni, elevatore e timone in posizione neutra, il sistema SAFE Select mantiene il modello in volo diritto e livellato.

Per aumentare i vantaggi della tecnologia SAFE Select si può assegnare il suo inserimento ad un interruttore. Non è richiesta alcuna programmazione della trasmittente e si è in grado di attivarlo (ON) o disattivarlo (OFF) con il semplice

movimento di un interruttore. Per esempio, si può attivare il SAFE Select per il decollo per contrastare la coppia dell'elica, disattivarlo in volo per poter fare acrobazia senza limitazioni e inserirlo di nuovo quando si fa provare ad un amico il nuovo aereo. Attivare il SAFE Select per l'atterraggio. Quando si abbassano i flaps, il SAFE Select si preoccupa di compensare automaticamente sull'asse di beccheggio, senza tenere conto della posizione dell'acceleratore. Manterrà anche l'assetto corretto sia con l'elevatore che con gli alettoni durante l'avvicinamento finale. Sia con i principianti che con gli esperti, il SAFE Select renderà i voli più piacevoli.

Quando si esegue la procedura normale di connessione, il sistema SAFE Select può essere disabilitato, lasciando solo la tecnologia AS3X per fornire un'esperienza di volo senza limitazioni.

Impostazioni della trasmittente (BNF Basic)

IMPORTANTE: dopo aver regolato il modello, rifare sempre la procedura di connessione tra aereo e trasmittente per avere le posizioni desiderate del failsafe.

Riduttori di corsa

Esegui i primi voli con la corsa minima. Per l'atterraggio, usare la corsa massima per l'elevatore.

AVVISO: per garantire il funzionamento corretto della tecnologia AS3X, non ridurre le corse al di sotto del 50%. Se si desiderassero delle corse inferiori, è necessario regolare manualmente la posizione dei rinvii sulle squadrette dei servi.

Se ci fossero delle oscillazioni ad alta velocità, si faccia riferimento alla Guida per la risoluzione dei problemi per avere maggiori informazioni.

Expo

Dopo i primi voli, si possono regolare anche le corse esponenziali sulla trasmittente.

Carrello di atterraggi retrattile

Spostare l'interruttore del Canale 5 (carrello) per sollevare o abbassare il carrello di atterraggio retrattile.

Allarmi di telemetria

Rx V / Rx V min	4.2V
Smart ESC / Allarme bassa tensione	3.4V
Batteria smart / avvio V min	4.0V

Impostazione delle trasmittenti serie NX

1. Accendere la trasmittente, premere la rotella di scorrimento, scorrere fino a **System Setup (Impostazione sistema)** e premere di nuovo sulla rotella. Selezionare **YES (Si)**.
2. Andare in **Model Select (Scelta modello)** e scegliere **Add New Model (Aggiungi nuovo modello)** verso il fondo alla lista. Selezionare **Airplane Model Type (Tipo modello aeroplano)** scegliendo l'icona dell'aeroplano; poi selezionare **Create (Crea)**.
3. Impostare **Model Name (Nome modello)**: inserire il nome da assegnare al file del modello.
4. Andare su **Aircraft Type (Tipo aereo)** e scorrere fino alla selezione dell'ala, scegliere **Wing (Ala): Normale; Tail (Coda): Normale**
5. Selezionare **Main Screen (Schermata principale)**, premere sulla rotella per entrare in **Function List (Lista funzioni)**.
6. Andare su **Impostazione servo, Inversione**: Invertire il canale **GER**
7. Andare nei menu **D/R (Dual Rate) ed Expo** per impostare **D/R ed Expo**.
8. Impostare **Dual Rate ed Expo: Alettone**
Impostare **Interruttore: Switch F**
Impostare **High Rates (Ratei alti): 100%, Expo 10% - Low Rates (Ratei bassi): 70%, Expo 5%**
9. Impostare **Dual Rate ed Expo: Elevatore**
Impostare **Interruttore: Switch C**
High Rates (Ratei alti): 100%, Expo 10% — Low Rates (Ratei bassi): 70%, Expo 5%
10. Impostare **Dual Rate ed Expo: Timone**
Impostare **Interruttore: Switch G**
High Rates (Ratei alti): 100%, Expo 10% — Low Rates (Ratei bassi): 70%, Expo 5%
11. Impostare **Throttle Cut (Taglio gas); Interruttore: Switch H, Posizione: -100%**

Impostazione delle trasmittenti serie DX

1. Accendere la trasmittente, premere la rotella di scorrimento, scorrere fino a **System Setup (Impostazione sistema)** e premere di nuovo sulla rotella. Selezionare **YES (Si)**.
2. Andare in **Model Select (Scelta modello)** e scegliere **Add New Model (Aggiungi nuovo modello)** in fondo alla lista. Il sistema chiede se si vuole creare un nuovo modello, selezionare **Create (Crea)**.
3. Impostare **Model Type (Tipo di modello)**: Selezionare **Airplane Model Type (Tipo modello aeroplano)** scegliendo l'icona dell'aeroplano. Il sistema chiede di confermare il tipo di modello, i dati saranno resettati. Selezionare **YES (Si)**.
4. Impostare **Model Name (Nome modello)**: inserire il nome da assegnare al file del modello.
5. Andare su **Aircraft Type (Tipo aereo)** e scorrere fino alla selezione dell'ala, scegliere **Wing (Ala): Normale; Tail (Coda): Normale**
6. Selezionare **Main Screen (Schermata principale)**, premere sulla rotella per entrare in **Function List (Lista funzioni)**.
7. Andare su **Impostazione servo, Inversione**: Invertire il canale **GER**
8. Impostare **D/R (Dual Rate) ed Expo: Alettone**
Impostare **Interruttore: Switch F**
Impostare **High Rates (Ratei alti): 100%, Expo 10% - Low Rates (Ratei bassi): 70%, Expo 5%**
9. Impostare **D/R (Dual Rate) ed Expo: Elevatore**
Impostare **Interruttore: Switch C**
High Rates (Ratei alti): 100%, Expo 10% - Low Rates (Ratei bassi): 70%, Expo 5%
10. Impostare **D/R (Dual Rate) ed Expo: Timone**
Impostare **Interruttore: Switch G**
High Rates (Ratei alti): 100%, Expo 10% - Low Rates (Ratei bassi): 70%, Expo 5%
11. Impostare **Throttle Cut (Taglio gas); Interruttore: Switch H, Posizione: -100%**

Configurazione delle trasmettenti serie iX

1. Accendere la trasmittente e attendere che l'applicazione Spektrum AirWare si apra.
Selezionare l'icona della penna arancione nell'angolo in alto a sinistra; il sistema chiede di poter spegnere la trasmissione RF. Selezionare **PROCEED (PROCEDI)**.
2. Selezionare i tre punti nell'angolo in alto a destro nello schermo, poi selezionare **Add a New Mode (Aggiungi nuovo modello)**.
3. Selezionare **Model Option (Opzione modello)**, scegliere **DEFAULT**, scegliere **Airplane (Aereo)**. Il sistema chiede se si vuole creare un nuovo modello ACRO; selezionare **Create (Crea)**.
4. Selezionare l'ultimo modello della lista, chiamato **Acro**. Toccare la parola Acro e rinominare il file con un nome a scelta.
5. Tenere premuta l'icona della freccia indietro nell'angolo in alto a sinistra dello schermo per tornare alla schermata principale.
6. Andare nel menu **Model Setup (Imposta modello)**. Selezionare **Aircraft Type (Tipo aeromodello)**. Il sistema chiede di poter spegnere la trasmissione RF. Selezionare **PROCEED (PROCEDI)**. Toccare lo schermo per selezionare l'ala. Selezionare **Normale**.
7. Tenere premuta l'icona della freccia indietro nell'angolo in alto a sinistra dello schermo per tornare alla schermata principale.
8. Andare nel menu **Model Adjust (Regola modello)**.
9. Andare su **Impostazione servo, Inversione**: Invertire il canale **GER**
10. Impostare **Dual Rate ed Expo**: Selezionare **Aileron (Alettone)** Impostare **Interruttore: Switch F**
Impostare **High Rates (Ratei alti): 100%, Expo 10% - Low Rates (Ratei bassi): 70%, Expo 5%**
11. Impostare **Dual Rate ed Expo**: Selezionare **Elevator (Equilibratore)** Impostare **Interruttore: Switch C**
High Rates (Ratei alti): 100%, Expo 10% - Low Rates (Ratei bassi): 70%, Expo 5%
12. Impostare **Dual Rate ed Expo**: Selezionare **Rudder (Timone)** Impostare **Interruttore: Switch G**
High Rates (Ratei alti): 100%, Expo 10% - Low Rates (Ratei bassi): 70%, Expo 5%
13. Impostare **Throttle Cut (Taglio gas)**; **Interruttore: Switch H, Posizione: -100%**

Montaggio del modello

Montaggio delle alette ventrali

1. Pulire le superfici di accoppiamento delle alette ventrali e del coperchio della ventola con un tovagliolo di carta inumidito con alcol per rimuovere la polvere o la vernice allentata prima di applicare la colla.
2. Usare una colla cianoacrilica media per fissare le alette ventrali al carter della ventola. Applicare uno strato sottile di colla cianoacrilica media nella cavità di montaggio dell'aletta sul carter della ventola.

IMPORTANTE: Non applicare colla alla metà anteriore dell'aletta ventrale dove incontra la fusoliera. Le alette ventrali devono essere incollate solo al carter della ventola. Se le mezze alette ventrali anteriori sono incollate alla fusoliera, il coperchio della ventola non sarà rimovibile per accedere all'unità della ventola canalizzata.

3. Inserire le alette ventrali nel carter della ventola come mostrato nello schema a destra. Verificare che le alette ventrali siano angolate verso l'esterno come sotto mostrato.
4. Premere le alette ventrali in posizione e rimuovere l'eventuale eccesso di colla che fuoriesce con un panno di carta.
5. Lasciare il modello capovolto in equilibrio e fissare le alette ventrali in posizione mentre la colla asciuga.

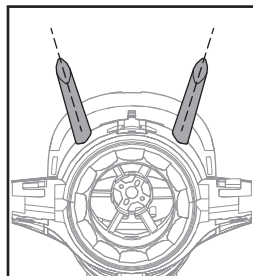

Verificare che le alette ventrali siano angolate verso l'esterno.

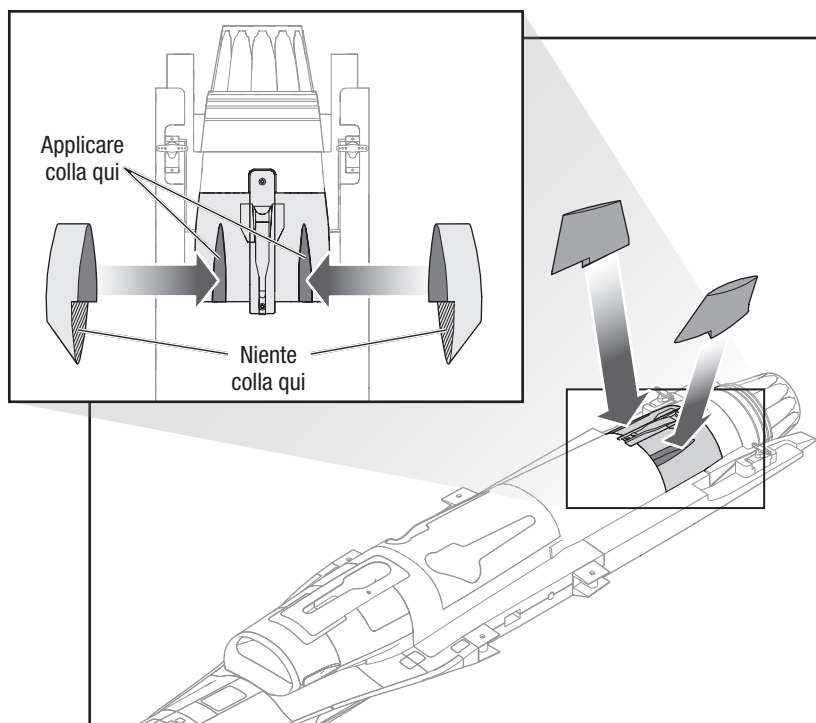

Montaggio dello stabilizzatore orizzontale

1. Pulire le superfici di accoppiamento degli stabilizzatori orizzontali e della fusoliera con un tovagliolo di carta inumidito con alcol per rimuovere la polvere o la vernice allentata prima di applicare la colla.
2. Con colla cianoacrilica media, applicare uno strato sottile sulle superfici di montaggio dello stabilizzatore orizzontale della fusoliera, ombreggiate in grigio scuro nell'illustrazione.
3. Installare gli stabilizzatori orizzontali sulla fusoliera come indicato.
4. Premere gli stabilizzatori verticali in posizione e rimuovere l'eventuale fuoriuscita di colla in eccesso con un panno di carta.
5. Lasciare il modello capovolto in equilibrio e tenere gli stabilizzatori in posizione mentre la colla asciuga.

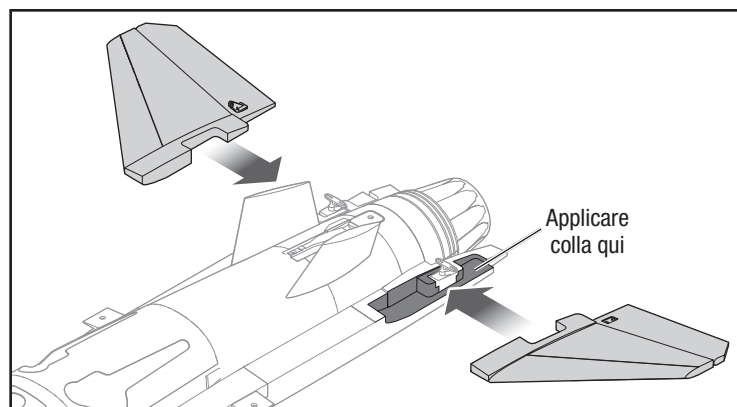

Montaggio dello stabilizzatore verticale

1. Collegare il servo del timone alla prolunga del servo inserita nella cavità. Verificare che il servo funzioni correttamente con il sistema radio prima di procedere.
2. Pulire le superfici di accoppiamento dello stabilizzatore verticale e della fusoliera con un tovagliolo di carta inumidito con alcol per rimuovere la polvere o la vernice sciolta.
3. Inserire il cavo e il connettore del servo del timone nuovamente nella cavità della fusoliera.
4. Applicare un sottile strato di colla cianoacrilica media nella cavità di montaggio dello stabilizzatore verticale della fusoliera, come indicato dall'ombreggiatura scura nell'illustrazione.
5. Installare lo stabilizzatore verticale sulla fusoliera come indicato.
6. Premere lo stabilizzatore verticale in posizione. Eliminare la colla in eccesso con un tovagliolo di carta.
7. Lasciare il modello a livello in posizione verticale e accertarsi che lo stabilizzatore verticale rimanga precisamente allineato mentre la colla asciuga.

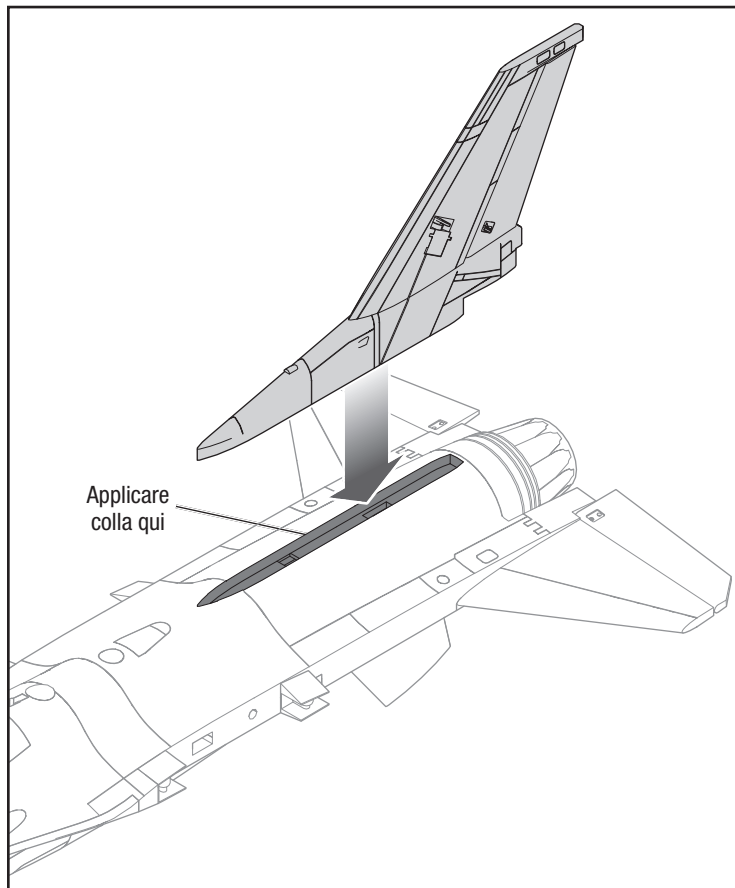
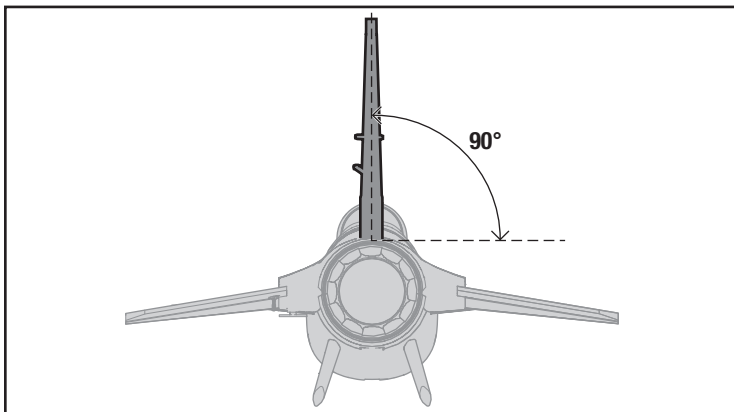

Montaggio della carenatura anteriore

Far scorrere il muso in posizione come mostrato. Il muso è mantenuto in posizione magneticamente.

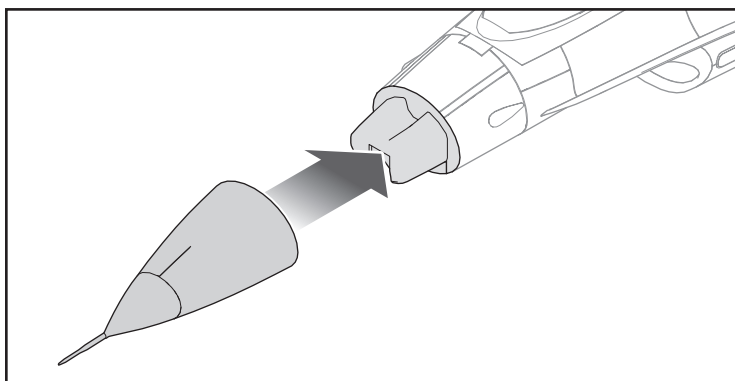

Montaggio dell'ala

1. Far scorrere il tubo dell'ala nella fusoliera.
2. Far scorrere le semiali sul tubo dell'ala.
3. Fissare le semiali in posizione avvitando dal basso le quattro viti 3x16 mm con un cacciavite a stella nr. 2 forniti in dotazione.

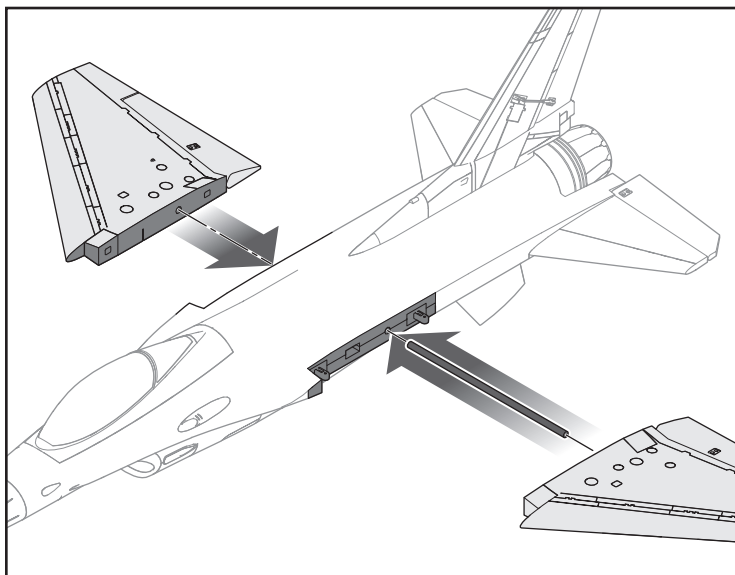
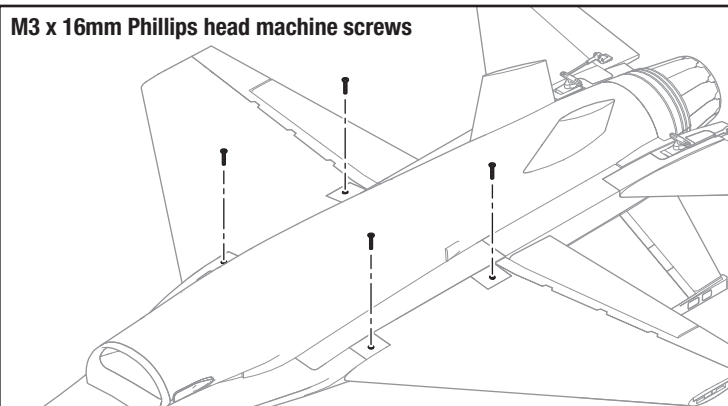

Accessori in scala *Opzionale*

I missili alari possono essere installati o rimossi come si desidera.

1. Inserire la linguetta di montaggio dei missili nella staffa di montaggio.
 2. Far scorrere il missile all'indietro per bloccare la linguetta in sede.
- Smontare in ordine inverso.

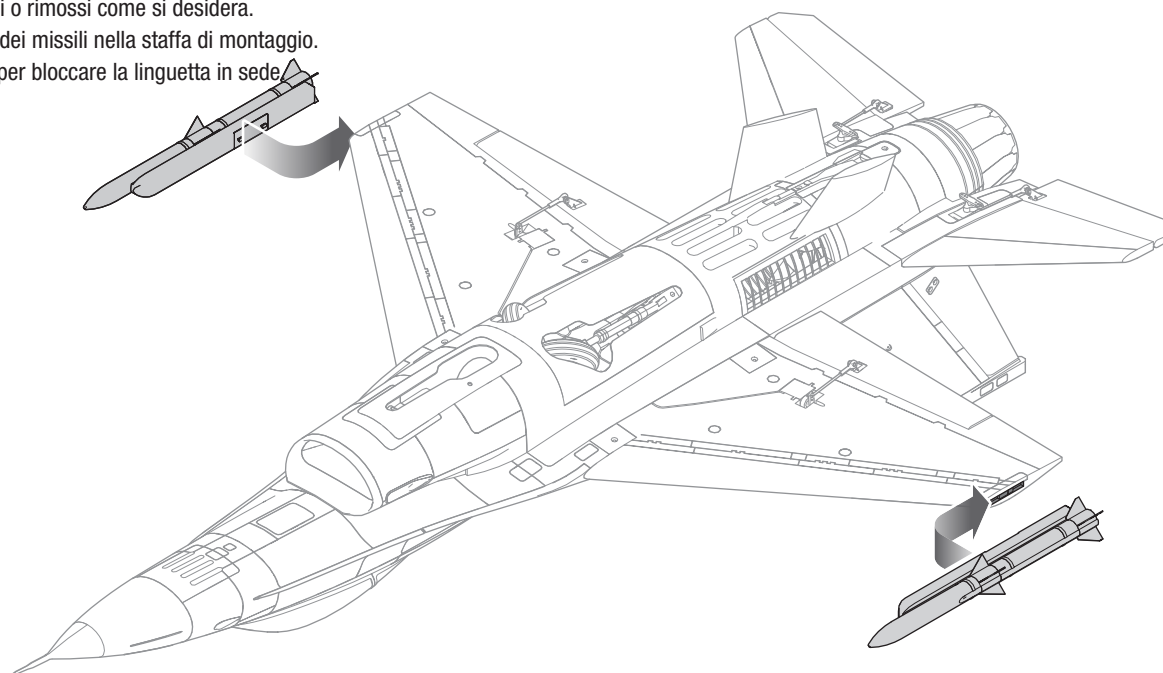

Battery Installation and ESC Arming

Sceita della batteria

Si consiglia una batteria Spektrum 3200 mAh 22.2 V 6S 30C Li-Po (SPMX32006S30). Consultare l'elenco delle parti opzionali per le altre batterie consigliate. Se si usano batterie diverse da quelle elencate, queste devono avere capacità, peso e dimensioni analoghe a quelle della batteria Spektrum LiPo consigliata, per consentirne l'alloggiamento in fusoliera. Prima di volare, verificare che il baricentro (CG) si trovi nel punto indicato.

1. Abbassare la manetta portandola nella posizione inferiore.
2. Accendere la trasmittente e attendere 5 secondi.
3. Far scorrere la chiusura del coperchio all'indietro e sollevare il coperchio dalla fusoliera.
4. Applicare il lato morbido della fascetta a strappo alla parte inferiore della batteria. Applicare il lato del gancio al vano della batteria.
5. Installare la batteria completamente carica al centro del vano batteria.
6. Fissare la batteria con il gancio installato e la fascetta.
7. Collegare la batteria all'ESC. L'ESC ora è armato. Tenere l'aeromodello immobile e al riparo dal vento su una superficie piana, altrimenti il sistema non si inizierà. Quando il modello si inizializza, il motore emette un singolo tono seguito immediatamente da tre o quattro toni, che indicano il numero di celle della batteria collegata. Il LED del ricevitore si accende.
8. Reinstallare il portello della batteria, assicurandosi che il fermo sia completamente inserito.

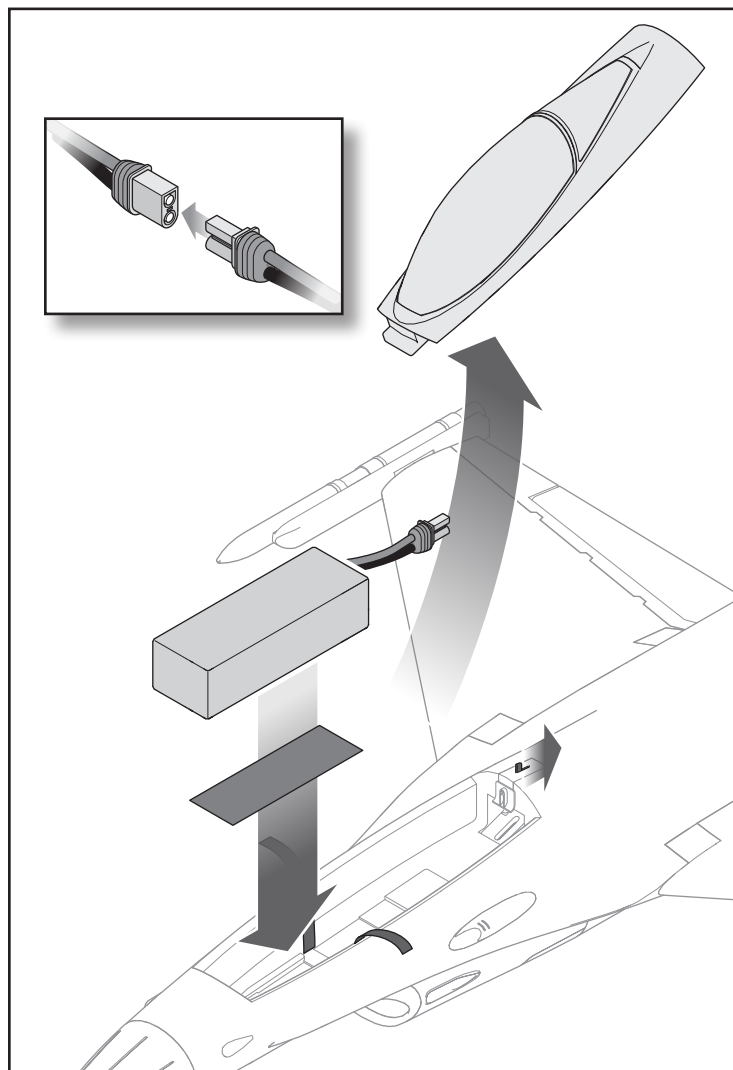

Failsafe e suggerimenti generali per Binding BNF

- Il ricevitore incluso è stato programmato specificamente per questo aeromodello. In caso di sostituzione del ricevitore, consultare il manuale del ricevitore per impostarlo correttamente.
- Tenersi a distanza da grandi oggetti metallici durante la connessione.
- Non puntare l'antenna della trasmittente direttamente al ricevitore durante la connessione.
- Il LED arancione sul ricevitore inizia a lampeggiare rapidamente quando il ricevitore entra in modalità di binding.

- Una volta collegato, il ricevitore mantiene le impostazioni di binding per la trasmittente a cui è stato associato fino a quando non si esegue nuovamente il binding.
- Se il ricevitore perde la comunicazione con la trasmittente, il failsafe si attiva. Il failsafe sposta il canale del gas in posizione di gas basso. Le tracce di beccheggio e rollio funzionano in movimento per stabilizzare attivamente l'aereo in una virata verso il basso.
- In caso di problemi, consultare la guida alla risoluzione dei problemi o, se necessario, contattare il servizio di assistenza di Horizon Hobby.

Connessione fra trasmittente e ricevente / Commutare ON e OFF il SAFE Select BNF

La versione BNF Basic di questo modello include la tecnologia SAFE Select, che consente di scegliere il livello di protezione dell'involucro di volo. La modalità SAFE permette di impostare limiti di angolo e il ritorno automatico al volo livellato. La modalità AS3X fornisce al pilota una risposta diretta agli stick di comando. SAFE Select viene abilitato o disattivato durante il processo di binding.

Con SAFE Select disabilitato l'aereo è sempre in modalità AS3X. Con SAFE Select abilitato l'aereo è sempre in modalità SAFE Select, oppure è possibile assegnare un interruttore per passare tra le modalità SAFE Select e AS3X.

Grazie alla tecnologia SAFE Select, questo modello può dunque essere impostato in modalità SAFE non disinseribile, in modalità AS3X non disinseribile oppure è possibile assegnare a un interruttore la commutazione tra una modalità e l'altra.

IMPORTANTE: prima del binding, leggere in questo manuale la sezione relativa alle impostazioni della trasmittente e seguire la relativa tabella per programmare la trasmittente in modo corretto per questo modello.

IMPORTANTE: spostare i comandi di volo della trasmittente (timone, equilibratori e alettoni) e il trim del gas in posizione neutra. Spostare il gas in basso prima e durante il binding. Questo serve a definire le impostazioni di failsafe.

Per completare la procedura di binding e SAFE Select, è possibile utilizzare il pulsante di binding sul ricevitore o il connettore di binding convenzionale.

SAFE Select può essere attivato anche tramite la programmazione avanzata Forward Programming nelle trasmittenti compatibili.

Uso del pulsante di binding...

SAFE Select attivato

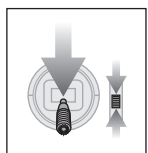

Abbassare il gas

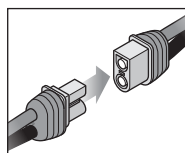

Collegare l'alimentazione

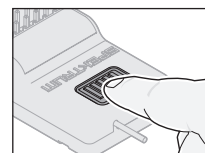

Premere e tenere premuto il pulsante di binding

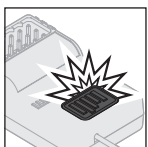

Il LED arancione lampeggia



Procedere con il binding tra TX e RX

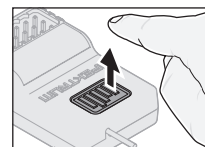

Rilasciare il pulsante di binding

SAFE SELECT ATTIVATO: le superfici di controllo si muovono avanti e indietro due volte con una leggera pausa in posizione neutra ogni volta che il ricevitore viene acceso.

SAFE Select disattivato

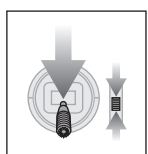

Abbassare il gas

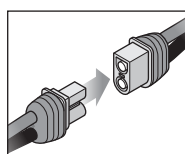

Collegare l'alimentazione

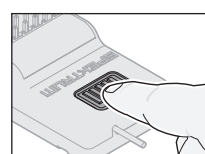

Premere il pulsante di binding

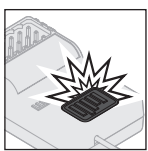

Il LED arancione lampeggia

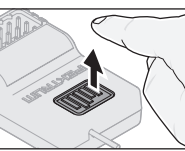

Rilasciare il pulsante di binding

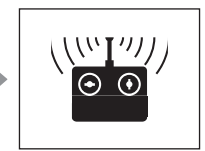

Procedere con il binding tra TX e RX

SAFE SELECT DISATTIVATO: le superfici di controllo si muovono avanti e indietro una volta ogni volta che il ricevitore viene acceso.

Rimuovere il connettore di binding...

SAFE Select attivato

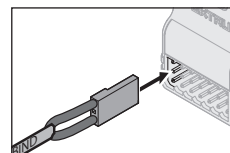

Installare il connettore di binding

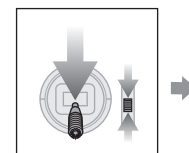

Abbassare il gas

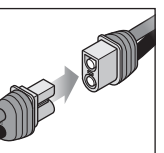

Collegare l'alimentazione

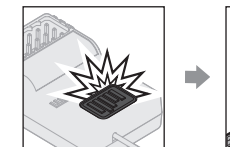

Il LED arancione lampeggia

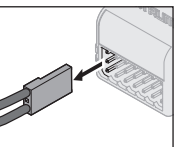

Rimuovere il connettore di binding



Procedere con il binding tra TX e RX

SAFE SELECT ATTIVATO: le superfici di controllo si muovono avanti e indietro due volte con una leggera pausa in posizione neutra ogni volta che il ricevitore viene acceso.

SAFE Select disattivato

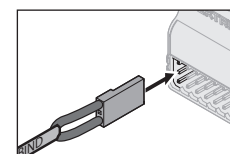

Installare il connettore di binding

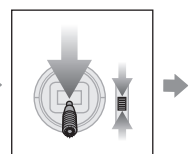

Abbassare il gas

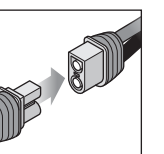

Premere il pulsante di binding

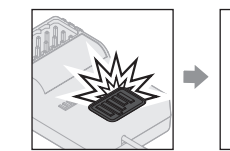

Il LED arancione lampeggia

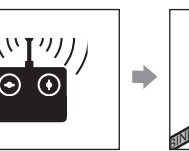

Procedere con il binding tra TX e RX

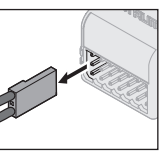

Rimuovere il connettore di binding

SAFE SELECT DISATTIVATO: le superfici di controllo si muovono avanti e indietro una volta ogni volta che il ricevitore viene acceso.

Assegnazione interruttore per SAFE Select

La funzione SAFE Select si può assegnare sulla propria trasmittente a qualsiasi interruttore aperto (2 o 3 posizioni). Questa possibilità permette di abilitare o disabilitare questa funzione mentre si è in volo.

IMPORTANTE: Prima di assegnare l'interruttore desiderato, accertarsi che la corsa di quel canale sia impostata al 100% in entrambe le direzioni e che gli alettoni, l'elevatore, il timone e l'acceleratore siano tutti su corsa massimo impostata al 100%. Spegnerne il Throttle Hold se è programmato nel trasmettitore.

ATTENZIONE: Tenere tutte le parti del corpo ben lontane dal rotore, dalle prese d'aria e dal tubo di scarico e tenere l'aereo saldamente in caso di attivazione accidentale dell'acceleratore.

Assegnare un interruttore

1. Connettere correttamente l'aereo per attivare il SAFE Select. Questo permette al sistema di essere assegnato ad un interruttore.
2. Mantenere entrambi gli stick della trasmittente nell'angolo interno inferiore e muovere 5 volte (completamente in alto e in basso) l'interruttore desiderato per assegnarlo. Le superfici di controllo dell'aereo si muoveranno per indicare che l'interruttore è stato assegnato.

Ripeti il processo per assegnare un altro interruttore o per disattivare l'interruttore corrente, se lo desideri.

AVVISO: il SAFE Select si può assegnare anche ad un canale da 5 a 9 non in uso.

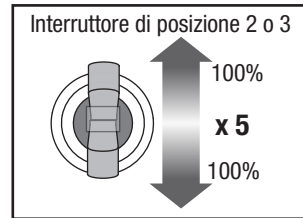
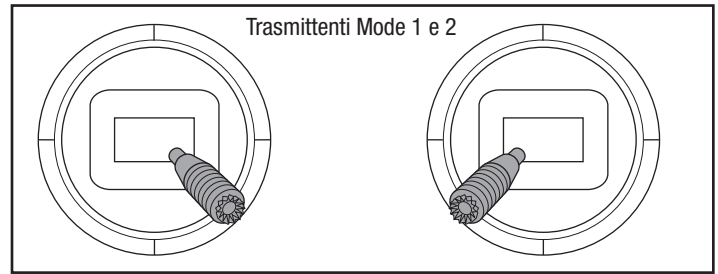

Impostazione squadrette e bracci servi

La tabella qui a destra mostra le impostazioni di fabbrica per le squadrette e i bracci dei servi. Prima di fare cambiamenti, far volare l'aereo con questa impostazione.

AVVISO: se si cambiano le corse dei comandi rispetto alle impostazioni di fabbrica, è necessario modificare anche i valori di sensibilità sulla ricevente AR631. Per fare queste regolazioni si faccia riferimento al manuale della ricevente Spektrum AR631.

Installazione del collegamento

I collegamenti dell'elevatore devono essere installati dopo aver incollato la coda.

1. Inserire l'estremità piegata a Z del leveraggio nell'apposito foro nella tromba servo come mostrato nella tabella a destra
2. Collegare il collegamento a sfera al clacson di controllo come mostrato nella tabella a destra.

Smontare in ordine inverso.

Centraggio delle superfici di controllo

Durante l'assemblaggio le superfici di controllo devono essere centrate meccanicamente quando i servi sono in folle.

Assemblare il modello, configurare la trasmittente, collegare la trasmittente al ricevitore del velivolo e impostare trim e sub-trim a zero. Con il modello acceso, effettuare le regolazioni finali come necessario in modo tale che tutte le superfici di controllo di volo siano centrate.

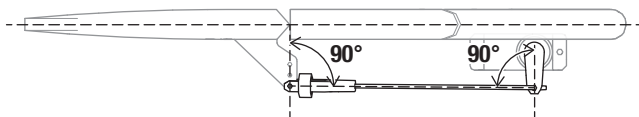

Se è necessaria una regolazione:

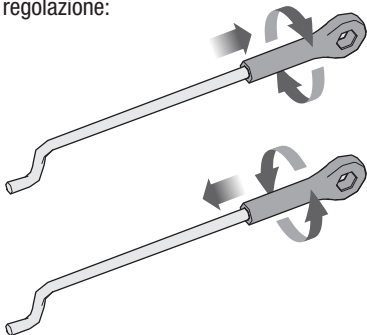

- Girare il leveraggio in senso orario o antiorario per ottenere la lunghezza corretta in modo tale che la superficie di controllo sia centrata.
- Completata la regolazione, collegare il leveraggio alle squadrette.

Impostazioni di fabbrica	Squadrette	Bracci
Elevatore		
Timone		
Alettoni		

Dopo aver volato, è possibile regolare le posizioni del leveraggio per ottenere la risposta di controllo desiderata. Vedere la tabella che segue.

AVVISO: se si cambiano le corse dei comandi rispetto a quelle di fabbrica, potrebbe essere necessario intervenire anche sui valori di sensibilità di AR631. Fare riferimento al manuale della Spektrum AR631 per la regolazione dei valori di sensibilità.

Tuning	Squadrette	Bracci
Più corsa di controllo		
Meno corsa di controllo		

Baricentro (CG)

AVVISO: installare la batteria nell'aereo, ma non armare l'ESC mentre si controlla il baricentro (CG). Potrebbero verificarsi lesioni personali.

Questa posizione del baricentro è stata determinata con la batteria Li-Po consigliata (SPMX32006S30) installata.

La posizione del baricentro è compresa tra 90 e 110 mm, misurata dal bordo d'attacco dell'ala alla fusoliera, con il carrello di atterraggio abbassato.

Regolare la posizione del baricentro spostando il pacco batteria in avanti o all'indietro nel vano batteria.

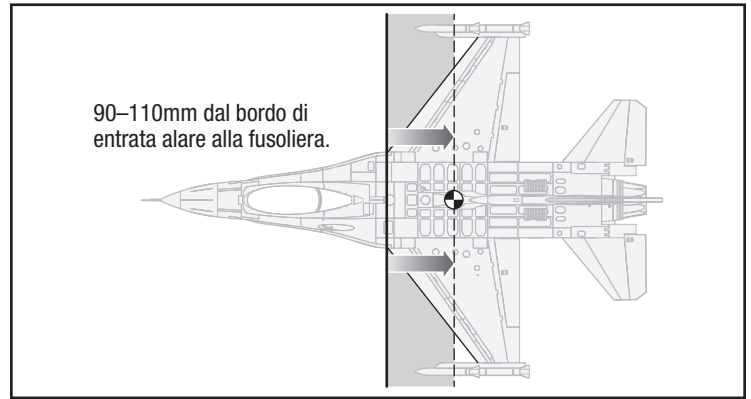

Test di controllo della direzione

Accendere la trasmittente e collegare la batteria. Usare la trasmittente per azionare i comandi di alettone, equilibratore e timone. Controllare il movimento delle superfici di controllo guardando il velivolo dal retro.

Elevatore

1. Tirare verso di sé. Gli elevatori devono spostarsi verso l'alto, causando il beccheggio verso l'alto del velivolo.
2. Spingere lo stick dell'elevatore in avanti. Gli elevatori devono spostarsi verso il basso, causando il beccheggio verso il basso del velivolo.

Alettoni

1. Muovere lo stick dell'alettone a sinistra. Gli alettoni di sinistra devono muoversi verso l'alto e quelli di destra verso il basso, manovra che induce il velivolo a inclinarsi a sinistra.
2. Muovere lo stick dell'alettone a destra. Gli alettoni destri devono muoversi verso l'alto e quelli di sinistra verso il basso, manovra che induce il velivolo a inclinarsi a destra.

Timone

1. Muovere lo stick del timone a sinistra. Il timone deve spostarsi a sinistra, manovra che induce l'imbardata del velivolo a sinistra.
2. Spostare lo stick del timone a destra. Il timone deve spostarsi a destra, manovra che induce l'imbardata del velivolo a destra.

	Comando trasmittente	Tisposta aereo
Elevatore		
Alettone		
Timone		

Trimmaggio in volo (BNF Basic)

Durante il primo volo, trimmare l'aereo per ottenere un volo livellato con il motore a 3/4. Per correggere la traiettoria di volo intervenire con piccoli spostamenti sui trim della trasmittente.

Dopo aver corretto con i trim, non toccare gli stick per 3 secondi. Questo permette alla ricevente di memorizzare le impostazioni corrette per ottimizzare le prestazioni dell'AS3X.

Se non si segue questa procedura, si pregiudicano le prestazioni di volo.

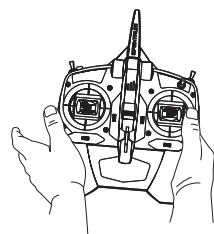

3 Secondi

Consigli per il volo e riparazioni

Prima di scegliere il posto dove far volare il modello è necessario informarsi sulle leggi e le ordinanze locali.

Prova di portata del radiocomando

Prima di volare, sarebbe meglio fare una prova di portata del radiocomando. Per informazioni consultare il manuale della trasmittente.

Oscillazioni

Una volta che il sistema AS3X è attivato (dopo aver portato in avanti il comando motore per la prima volta), si vedranno le superfici di comando reagire ai movimenti dell'aereo. In alcune condizioni di volo si potrebbero notare delle oscillazioni (l'aereo ha dei movimenti bruschi dovuti a sovracontrollo. Se questo succedesse, si faccia riferimento alla guida per la risoluzione dei problemi per avere maggiori informazioni.

Decollo

Sistemare l'aereo rivolto contro vento. Impostare la trasmittente con le corse ridotte e abbassare i flap a metà corsa in posizione per il decollo. Aumentare il motore gradualmente fino a 3/4 compensando la sua coppia con il timone. I flaps accorciano la corsa di decollo. Appena la coda si stacca da terra, tirare dolcemente indietro lo stick dell'elevatore. Appena si è in volo, salire fino ad una quota di sicurezza e riportare a zero i flap.

In volo

Per i primi voli con la batteria consigliata (EFLB32006S30), impostare il timer della propria trasmittente su 5 minuti. Dopo 5 minuti far atterrare l'aereo. In seguito si potrà allungare o accorciare questo tempo in base a come si è comportato il modello nei primi voli. Se in qualsiasi momento la potenza del motore si riduce, far atterrare immediatamente l'aereo per ricaricare la batteria di bordo. Si veda la sezione riguardante lo spegnimento per bassa tensione (LVC) per maggiori dettagli su come massimizzare la vita della batteria e il tempo di volo.

Atterraggio

Far atterrare l'aereo contro vento. Lasciare un po' di motore per tutta la discesa. Ridurre il motore a 1/4 e abbassare completamente i flap per l'atterraggio. **I flap rendono la discesa più lenta e ripida, permettendo un atterraggio più morbido.**

Lasciare un po' di motore finché l'aereo non è pronto per la richiamata finale. Durante la richiamata, mantenere le ali livellate e l'aereo sempre contro vento. Ridurre gradualmente il motore mentre si tira indietro lo stick dell'elevatore per portare l'aereo ad appoggiarsi sulle sue ruote.

Se si atterra sull'erba, è meglio tenere l'elevatore completamente in alto anche durante il rullaggio per evitare che il naso si impunti.

Una volta a terra, evitare le sterzate brusche mentre l'aereo ha ancora velocità per non grattare le estremità alari sulla pista.

Dopo il volo

1. Scollegare la batteria di bordo dall'ESC.
2. Spegnerne la trasmittente.
3. Togliere la batteria dall'aereo.
4. Ricaricare la batteria di bordo.

AVVISO: nell'imminenza di un incidente, ridurre completamente il motore e il suo trim. In caso contrario si avrebbero maggiori danni alla struttura dell'aereo, come pure al motore e all'ESC.

AVVISO: Dopo ogni impatto, accertarsi sempre che la ricevente sia al suo posto nella fusoliera. Se si cambia la ricevente, bisogna montare quella nuova nella stessa posizione e con lo stesso orientamento di quella originale, altrimenti si potrebbero causare danni.

AVVISO: i danni dovuti ad incidente non sono coperti dalla garanzia.

AVVISO: per non danneggiare l'aereo, dopo aver volato, si raccomanda di non lasciarlo sotto i raggi diretti del sole o in un luogo chiuso e surriscaldato come l'interno di un'auto.

Spegnimento per bassa tensione (LVC)

Se una batteria LiPo viene scaricata al di sotto di 3V per cella, non manterrà più la carica. L'ESC protegge la batteria di bordo da una sovra-scarica con la funzione LVC (Low Voltage Cutoff). Prima che la carica della batteria scenda troppo, la funzione LVC toglie l'alimentazione al motore. La potenza del motore viene ridotta, mantenendone una parte per i controlli di volo e per fare un atterraggio sicuro.

Dopo l'uso si raccomanda di scollegare la batteria dall'aereo per evitare che si scarichi lentamente. Prima di riporre la batteria LiPo per un certo tempo si raccomanda di caricarla per metà della sua capacità, controllando ogni tanto che la tensione non scenda al di sotto di 3V per elemento. La funzione LVC non può, ovviamente, controllare la sovra-scarica della batteria quando è staccata dall'aereo.

AVVISO: facendo intervenire ripetutamente la funzione LVC, la batteria si potrebbe danneggiare.

CONSIGLIO: conviene controllare la batteria prima e dopo il volo con lo strumento Voltage Checker (EFLA111, venduto separatamente).

Riparazioni

Grazie al materiale Z-Foam usato su questo aereo, per le riparazioni si può usare qualsiasi tipo di adesivo (colla a caldo, cianoacrilica CA, epoxy, ecc.). Se le parti non fossero riparabili, si veda l'elenco dei ricambi in fondo a questo manuale per ordinare quello che serve.

AVVISO: l'uso di un accelerante per CA su questo aereo, potrebbe danneggiare la vernice. NON maneggiare l'aereo finché l'accelerante non è completamente asciutto.

5. Riparare o sostituire le parti eventualmente danneggiate.
6. Conservare la batteria separatamente dall'aereo, controllandone ogni tanto il livello di carica.
7. Prendere nota delle condizioni in cui si è svolto il volo e dei risultati, per pianificare i voli futuri.

Scelta e installazione della ricevente per la versione PNP

Il ricevitore Spektrum AR631 è consigliato per questo aeromodello. Se si sceglie di installare un altro ricevitore, assicurarsi che si tratti di un modello a piena portata con almeno 6 canali. Consultare il manuale del ricevitore per le istruzioni di installazione e uso.

ATTENZIONE: l'installazione errata del ricevitore può causare perdita di controllo e schianto al suolo.

Installazione (AR631 mostrato)

1. Rimuovere la capottina dalla fusoliera.
2. Montare il ricevitore parallelamente alla lunghezza della fusoliera usando un nastro biadesivo per servo.

IMPORTANTE: Far rientrare l'antenna attraverso il tunnel della fusoliera.

3. Collegare le superfici di controllo alle rispettive porte sul ricevitore come indicato nella tabella a destra.

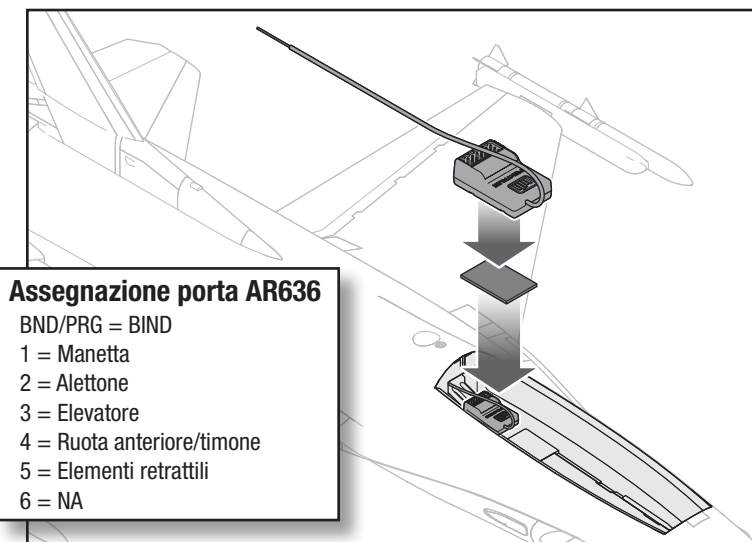

Assegnazione porta AR636

- BND/PRG = BIND
 1 = Manetta
 2 = Alettone
 3 = Elevatore
 4 = Ruota anteriore/timone
 5 = Elementi retrattili
 6 = NA

Assistenza motore

ATTENZIONE: scollegare sempre la batteria di volo prima di procedere alla manutenzione del motore.

Smontaggio

1. Rimuovere le due viti a testa svasata da 3 mm 10 mm che tengono in posizione il carter della ventola. Rimuovere il carter della ventola
2. Rimuovere le due viti autofilettanti a testa svasata da 3 mm x 12 mm che tengono in posizione l'alloggiamento della ventola intubata.
3. Rimuovere la vite da 3mm x 20mm che tiene l'ogiva sull'albero motore. Rimuovere l'ogiva.
4. Afferrare delicatamente la girante e rimuovere il dado a testa esagonale che tiene la ventola sull'albero del motore. Rimuovere la ventola.
5. Rimuovere l'adattatore dell'elica dall'albero motore.
6. Rimuovere le quattro viti da 3mm x 6mm e il motore dall'alloggiamento della ventola.
7. Scollegare i fili del motore dai fili dell'ESC.

Montare in ordine inverso.

Quando si rimonta il gruppo motore e ventola:

- Far corrispondere correttamente i fili del motore con i fili dell'ESC.
- Assicurarsi che la ventola sia installata con la parte anteriore rivolta verso il muso dell'aereo.
- L'uso di un attrezzo è necessario per serrare il dado su rotore e collare.
- Assicurarsi che nessun filo venga schiacciato dai componenti elettrici.
- Assicurarsi che il carter dell'ESC sia incollato in modo sicuro alla fusoliera.
- Assicurarsi che l'ogiva sia completamente fissata in modo da garantirne la sicurezza d'uso.

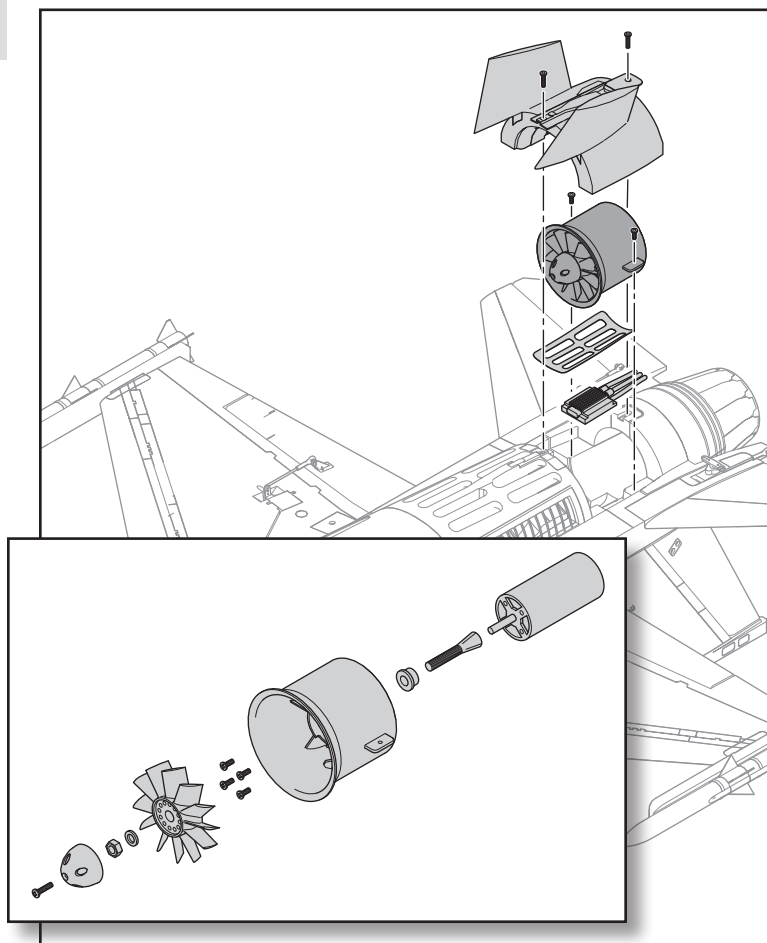

Guida alla risoluzione dei problemi con l'AS3X

Problema	Possibile causa	Soluzione
Oscillazioni	Ogiva o elica danneggiate	Sostituire l'ogiva o l'elica
	Elica non bilanciata	Bilanciare l'elica. Per maggiori informazioni si veda il video su www.horizonhobby.com
	Motore con vibrazioni	Sostituire le parti interessate o allineare tutte le parti stringendo gli elementi di fissaggio secondo necessità.
	Ricevente allentata	Allineare e fissare la ricevente alla fusoliera
	Controlli dell'aereo allentati	Stringere o fissare in altro modo le varie parti (servi, bracci, rinvi, squadrette e superfici di comando)
	Parti usurate	Sostituire le parti usurate (specialmente elica, ogiva o servi)
	Movimenti irregolari dei servi	Sostituire i servi interessati
Prestazioni di volo incostanti	I trim non sono al centro	Se i trim venissero regolati con più di 8 scatti, bisogna intervenire meccanicamente sulle forcelle e riportare i trim al centro
	I sub-trim non sono centrati	I sub-trim non sono ammessi. Bisogna regolare meccanicamente i rinvi
	L'aereo non è rimasto immobile per 5 secondi dopo aver collegato la batteria	Portare lo stick motore completamente in basso. Scollegare la batteria, poi ricollegarla e mantenere l'aereo fermo per 5 secondi
Dalla verifica della direzione dei controlli dell'AS3X risulta che sono sbagliati	Impostazione della direzione sbagliata sulla ricevente che potrebbe anche causare un incidente	NON volare. Prima correggere l'impostazione della direzione (facendo riferimento al manuale della ricevente) e poi volare

Guida alla risoluzione dei problemi

Problema	Possibile caus	Soluzione
L'aereo non risponde al comando motore mentre risponde agli altri comandi	Motore non al minimo e/o trim motore troppo alto	Ripristinare i controlli con lo stick motore e il suo trim completamente in bass
	La corsa del servo motore è inferiore al 100%	Accertarsi che la corsa del servo motore sia almeno al 100% o maggiore
	Il canale del motore è invertito	Invertire il canale motore sulla trasmittente
	Motore scollegato dall'ESC	Verificare che il motore sia collegato all'ESC
Eccessivo rumore dell'elica o vibrazioni	Elica, ogiva, adattatore o motore danneggiati	Sostituire le parti danneggiate
	L'elica è sbilanciata	Bilanciare o sostituire l'elica
	Il dado dell'elica è allentato	Stringere il dado dell'elica
Tempo di volo ridotto o aereo sottopotenziato	La batteria di bordo è quasi scarica	Ricaricare completamente la batteria di bordo
	Elica installata al contrario	Installare l'elica con i numeri rivolti in avanti
	Batteria di bordo danneggiata	Sostituire la batteria di bordo seguendo le istruzioni
	La temperatura ambientale potrebbe essere troppo bassa	Accertarsi che la batteria sia calda prima dell'uso
	La capacità della batteria troppo bassa per le condizioni di volo	Sostituire la batteria o usarne una con capacità maggiore
L'aereo non si connette alla trasmittente (durante la connessione)	Trasmittente troppo vicina all'aereo durante la procedura di connessione	Allontanare la trasmittente dall'aereo, scollegare e ricollegare la batteria all'aereo
	Aereo o trasmittente troppo vicini a grossi oggetti metallici, sorgenti wifi o altre trasmissioni	Spostarsi in un'altra posizione e ritentare la connessione
	Il Bind Plug non è collegato correttamente alla sua presa sulla ricevente	Inserire il Bind Plug nella sua presa e connettere l'aereo alla trasmittente
	La batteria di bordo e/o quella della trasmittente sono quasi scariche	Sostituire/ricaricare le batterie
	Il comando di Bind sulla trasmittente non mantenuto premuto abbastanza a lungo durante la procedura di connessione	Spegnere la trasmittente e ripetere la procedura di connessione mantenendo premuto il comando di Bind finché la ricevente non è connessa
L'aereo non si connette alla trasmittente (dopo la connessione)	Trasmittente troppo vicina all'aereo durante la procedura di connessione	Allontanare la trasmittente dall'aereo, scollegare e ricollegare la batteria all'aereo
	Aereo o trasmittente troppo vicini a grossi oggetti metallici, sorgenti wifi o altre trasmissioni	Spostarsi in un'altra posizione e ritentare la connessione
	Bind Plug rimasto inserito nella sua presa sulla ricevente	Rifare la connessione tra aereo e trasmittente togliendo il Bind Plug prima di spegnere e riaccendere
	Aereo connesso con una differente memoria di modello (solo con radio Modelmatch)	Scegliere il modello corretto sulla trasmittente
	La batteria di bordo e/o quella della trasmittente sono quasi scariche	Sostituire/ricaricare le batterie
	La trasmittente potrebbe essere connessa ad un aereo diverso con un protocollo DSM differente	Connettere l'aereo alla sua trasmittente

Problema	Possibile causa	Soluzione
Le superfici di controllo non si muovono	Superficie di controllo, squadretta, rinvio o servo danneggiati	Riparare o sostituire le parti danneggiate regolando i comandi
	Fili danneggiati o collegamenti allentati	Verificare i cablaggi e i collegamenti, collegare o sostituire secondo necessità
	La trasmittente non è connessa correttamente o è stato scelto l'aereo sbagliato	Rifare la connessione o scegliere l'aereo corretto sulla trasmittente
	Batteria di bordo scarica	Ricaricare la batteria interessata
	BEC (circuito che alimenta l'impianto ricevente) dell'ESC danneggiato	Sostituire l'ESC
Comandi invertiti	Le impostazioni sulla trasmittente sono invertite	Eseguire una verifica sulla direzione dei comandi e apportare le opportune modifiche
Il motore pulsa perdendo potenza	Si è attivata la funzione LVC dell'ESC	Ricaricare la batteria o sostituirla se non più performante
	La temperatura ambientale potrebbe essere troppo bassa	Rimandare il volo aspettando che la temperatura si alzi
	La batteria è vecchia o danneggiata	Sostituire la batteria
	La batteria non è in grado di fornire la corrente necessaria	Usare il tipo di batteria consigliato

Parti di ricambio

Nr. parte	Descrizione
EFL7801	Fusoliera: F-16 Thunderbird 70mm EDF
EFL7802	Set ala: F-16 Thunderbird 70mm EDF
EFL7803	Stabilizzatore verticale: F-16 Thunderbird 70mm EDF
EFL7804	Stabilizzatori orizzontali: F-16 Thunderbird 70mm EDF
EFL7805	Missili estremità alari 1: F-16 Thunderbird 70mm EDF
EFL7807	Cockpit/portello: F-16 Thunderbird 70mm EDF
EFL7808	Cono anteriore: F-16 Thunderbird 70mm EDF
EFL7809	Set alette ventrali: F-16 Thunderbird 70mm EDF
EFL7811	Set carrello muso: F-16 Thunderbird 70mm EDF
EFL7812	Set carrello principale: F-16 Thunderbird 70mm EDF
EFL7814	Sistema carrello muso: F-16 Thunderbird 70mm EDF
EFL7815	Sistema carrello principale: F-16 Thunderbird 70mm EDF
EFL7816	Carter carrello d'atterraggio: F-16 Thunderbird 70mm EDF
EFL7817	Set asta di collegamento: F-16 Thunderbird 70mm EDF
EFL7818	Tubo ala: F-16 Thunderbird 70mm EDF
EFL7819	Set viti: F-16 Thunderbird 70mm EDF
EFL7820	Set ruote: F-16 Thunderbird 70mm EDF
EFL7821	Decalcomanie: F-16 Thunderbird 70mm EDF
EFL7822	Perni retr. gambe: F-16 70 mm EDF
SPMXAE85C	Avian 85 A Smart Lite Brushless ESC; 3S-6S, IC5
EFLA7012DF	Ventola intubata 70 mm
EFLG325	E-Retract carrello anteriore: F-16 70 mm EDF
EFLG326	E-Retract. carr. princip.: F-16 70 mm EDF

Nr. parte	Descrizione
SPMXAM3000	Motore in-runner brushless 3060-1900Kv 4 poli
SPMSA335	Servo digitale A335 9g con ingranaggi in metallo
SPMSA335R	A335R, servo digitale ingr. metallo 9 g inv.
SPMAR631	Ricevitore AR631 6 canali AS3X/SAFE

Elementi consigliati

Nr. parte	Descrizione
SPMX32006S30	3200 mAh 6S 22,2 V Smart 30C, IC5
SPMXCA507	Adattatore: IC3 batteria/IC5 dispositivo
SPMR6775	NX6 6 canali solo trasmittente
SPMXC2080	Caricabatterie Smart S1100 G2 1x100W AC

Accessori opzionali

Nr. parte	Descrizione
SPMR8200	NX8 8 CH solo trasmittente
SPMXC2000	Caricabatterie Smart S2100 G2 2x100W AC
SPMX32006S50	3200 mAh 6S 22,2 V Smart 50C, IC5
SPMX40006S50	4000 mAh 6S 22,2 V Smart 50C; IC5
SPMX40006S30	4000 mAh 6S 22,2 V Smart 30C; IC5
DYN1405	Borsa per caricabatterie LiPo, grande
SPM6722	Custodia TX Spektrum velivolo singolo

Garanzia

Periodo di garanzia

Garanzia esclusiva - Horizon Hobby, LLC (Horizon) garantisce che il prodotto acquistato (il "Prodotto") sarà privo di difetti relativi ai materiali e di eventuali errori di montaggio alla data di acquisto. Il periodo di garanzia è conforme alle disposizioni legali del paese nel quale il prodotto è stato acquistato. Tale periodo di garanzia ammonta a 6 mesi e si estende ad altri 18 mesi dopo tale termine.

Limiti della garanzia

- (a) La garanzia è limitata all'acquirente originale (Acquirente) e non è cedibile a terzi. L'acquirente ha il diritto a far riparare o a far sostituire la merce durante il periodo di questa garanzia. La garanzia copre solo quei prodotti acquistati presso un rivenditore autorizzato Horizon. Altre transazioni di terze parti non sono coperte da questa garanzia. La prova di acquisto è necessaria per far valere il diritto di garanzia. Inoltre, Horizon si riserva il diritto di cambiare o modificare i termini di questa garanzia senza alcun preavviso e di escludere tutte le altre garanzie già esistenti.
- (b) Horizon non si assume alcuna garanzia per la disponibilità del prodotto, per l'adeguatezza o l'idoneità del prodotto a particolari previsti dall'utente. È sola responsabilità dell'acquirente il fatto di verificare se il prodotto è adatto agli scopi da lui previsti.

- (c) Richiesta dell'acquirente – spetta soltanto a Horizon, a propria discrezione riparare o sostituire qualsiasi prodotto considerato difettoso e che rientra nei termini di garanzia. Queste sono le uniche rivalse a cui l'acquirente si può appellare, se un prodotto è difettoso.

Horizon si riserva il diritto di controllare qualsiasi componente utilizzato che viene coinvolto nella rivalsa di garanzia. Le decisioni relative alla sostituzione o alla riparazione sono a discrezione di Horizon. Questa garanzia non copre dei danni superficiali o danni per cause di forza maggiore, uso errato del prodotto, un utilizzo che viola qualsiasi legge, regolamentazione o disposizione applicabile, negligenza, uso ai fini commerciali, o una qualsiasi modifica a qualsiasi parte del prodotto. Questa garanzia non copre danni dovuti ad un'installazione errata, ad un funzionamento errato, ad una manutenzione o un tentativo di riparazione non idonei a cura di soggetti diversi da Horizon. La restituzione del prodotto a cura dell'acquirente, o da un suo rappresentante, deve essere approvata per iscritto dalla Horizon.

Limiti di danno

Horizon non si riterrà responsabile per danni speciali, diretti, indiretti o consequenziali; perdita di profitto o di produzione; perdita commerciale connessa al prodotto, indipendentemente dal fatto che la richiesta si basa su un contratto o sulla garanzia. Inoltre la responsabilità di Horizon non supera mai in nessun caso il prezzo di

acquisto del prodotto per il quale si chiede la responsabilità. Horizon non ha alcun controllo sul montaggio, sull'utilizzo o sulla manutenzione del prodotto o di combinazioni di vari prodotti. Quindi Horizon non accetta nessuna responsabilità per danni o lesioni derivanti da tali circostanze. Con l'utilizzo e il montaggio del prodotto l'utente acconsente a tutte le condizioni, limitazioni e riserve di garanzia citate in questa sede.

Qualora l'utente non fosse pronto ad assumersi tale responsabilità associata all'uso del prodotto, si suggerisce di restituire il prodotto intatto, mai usato e immediatamente presso il venditore.

Indicazioni di sicurezza

Questo è un prodotto sofisticato di hobbistica e non è un giocattolo. Esso deve essere manipolato con cautela, con giudizio e richiede delle conoscenze basilari di meccanica e delle facoltà mentali di base. Se il prodotto non verrà manipolato in maniera sicura e responsabile potrebbero risultare delle lesioni, dei gravi danni a persone, al prodotto o all'ambiente circostante. Questo prodotto non è concepito per essere usato dai bambini senza una diretta supervisione di un adulto. Il manuale del prodotto contiene le istruzioni di sicurezza, di funzionamento e di manutenzione del prodotto stesso. È fondamentale leggere e seguire tutte le istruzioni e le avvertenze nel manuale prima di mettere in funzione il prodotto. Solo così si eviterà un utilizzo errato e si preverranno incidenti, lesioni o danni.

Domande, assistenza e riparazioni

Il vostro negozio locale e/o luogo di acquisto non possono fornire garanzie di assistenza o riparazione senza previo colloquio con Horizon. Questo vale anche per le riparazioni in garanzia. Quindi in tale caso bisogna interpellare un rivenditore, che si metterà in contatto subito con Horizon per prendere una decisione che vi possa aiutare nel più breve tempo possibile.

Manutenzione e riparazione

Se il prodotto deve essere ispezionato o riparato, si prega di rivolgersi ad un rivenditore specializzato o direttamente ad Horizon. Il prodotto deve essere imballato con cura. Bisogna far notare che i box originali solitamente non sono adatti per effettuare una

spedizione senza subire alcun danno. Bisogna effettuare una spedizione via corriere che fornisce una tracciabilità e un'assicurazione, in quanto Horizon non si assume alcuna responsabilità in relazione alla spedizione del prodotto. Inserire il prodotto in una busta assieme ad una descrizione dettagliata degli errori e ad una lista di tutti i singoli componenti spediti. Inoltre abbiamo bisogno di un indirizzo completo, di un numero di telefono per chiedere ulteriori domande e di un indirizzo e-mail.

Garanzia e riparazione

Le richieste in garanzia verranno elaborate solo se è presente una prova d'acquisto in originale proveniente da un rivenditore specializzato autorizzato, nella quale è ben visibile la data di acquisto. Se la garanzia viene confermata, allora il prodotto verrà riparato o sostituito. Questa decisione spetta esclusivamente a Horizon Hobby.

Riparazioni a pagamento

Se bisogna effettuare una riparazione a pagamento, effettueremo un preventivo che verrà inoltrato al vostro rivenditore. La riparazione verrà effettuata dopo l'autorizzazione da parte del vostro rivenditore. La somma per la riparazione dovrà essere pagata al vostro rivenditore. Le riparazioni a pagamento avranno un costo minimo di 30 minuti di lavoro e in fattura includeranno le spese di restituzione. Qualsiasi riparazione non pagata e non richiesta entro 90 giorni verrà considerata abbandonata e verrà gestita di conseguenza.

ATTENZIONE: Le riparazioni a pagamento sono disponibili solo sull'elettronica e sui motori. Le riparazioni a livello meccanico, soprattutto per gli elicotteri e le vetture RC, sono molto costose e devono essere effettuate autonomamente dall'acquirente.

10/15

Garanzia e Assistenza - Informazioni per i contatti

Stato di acquisto	Horizon Hobby	Telefono/Indirizzo e-mail	Indirizzo
Unione Europea	Horizon Technischer Service	service@horizonhobby.de	Hanskampring 9
	Sales: Horizon Hobby GmbH	+49 (0) 4121 2655 100	D 22885 Barsbüttel, Germany

Dichiarazione di conformità per l'Unione europea



Dichiarazione di conformità UE:

F-16 Thunderbirds 70mm EDF BNF Basic (EFL178500): Con la presente, Horizon Hobby, LLC dichiara che il dispositivo è conforme a quanto segue: Direttiva europea sulle apparecchiature radio (RED)

2014/53/UE; Direttiva RoHS 2 2011/65 / UE; Direttiva RoHS 3 - Modifica 2011/65 / UE allegato II 2015/863.

F-16 Thunderbirds 70mm EDF PNP (EFL013575): Con la presente, Horizon Hobby, LLC dichiara che il dispositivo è conforme a quanto segue: Direttiva europea sulla compatibilità elettromagnetica (EMC) 2014/30/UE; Direttiva RoHS 2 2011/65 / UE; Direttiva RoHS 3 - Modifica 2011/65 / UE allegato II 2015/863.

Il testo completo della dichiarazione di conformità UE è disponibile al seguente indirizzo internet: <https://www.horizonhobby.com/content/support-render-compliance>.

Gamma di frequenza wireless / Potenza di uscita wireless:

Ricevitore

2404-2476MHz
5.58dBm

Produttore ufficiale dell'UE:

Horizon Hobby, LLC
2904 Research Road
Champaign, IL 61822 USA

Importatore ufficiale dell'UE:

Horizon Hobby, GmbH
Hanskampring 9
22885 Barsbüttel Germany

AVVISO RAEE:



Questo dispositivo è marcato ai sensi della Direttiva europea 2012/19/UE riguardante i rifiuti di apparecchiature elettriche ed elettroniche (RAEE). Il simbolo indica che il prodotto non va smaltito insieme ai rifiuti domestici. Il prodotto deve essere consegnato agli appositi centri di raccolta per consentirne il recupero e il riciclaggio.



©2023 Horizon Hobby, LLC.

E-flite, Plug-N-Play, Bind-N-Fly, BNF, the BNF logo, DSM, DSM2, DSMX, Spektrum AirWare, IC3, IC5, AS3X, SAFE, the SAFE logo, ModelMatch, and the Horizon Hobby logo are trademarks or registered trademarks of Horizon Hobby, LLC.

The Spektrum trademark is used with permission of Bachmann Industries, Inc. All other trademarks, service marks and logos are property of their respective owners.
US 8,672,726 US 9,056,667 US 9,753,457. US 10,078,329. US 9,930,567. US 10,419,970. Other patents pending.

<http://www.horizonhobby.com/>