



JETSTREAM

ADVENTURE BOATS



Scan the QR code and select the Manuals and Support quick links from the product page for the most up-to-date manual information.

Scannen Sie den QR-Code und wählen Sie auf der Produktseite die Quicklinks Handbücher und Unterstützung, um die aktuellsten Informationen zu Handbücher.

Scannez le code QR et sélectionnez les liens rapides Manuals and Support sur la page du produit pour obtenir les informations les plus récentes sur le manuel.

Scannerizzare il codice QR e selezionare i Link veloci Manuali e Supporto dalla pagina del prodotto per le informazioni manuali più aggiornate.



PRB08051

Owners Manual • Bedienungsanleitung
Manuel de l'utilisateur • Manuale dell'utente

471913
Created: 06/2023

HORIZON
H O B B Y

AVVISO

Tutte le istruzioni, garanzie e altri documenti collaterali sono soggetti a modifica a esclusiva discrezione di Horizon Hobby, LLC. Per la documentazione aggiornata del prodotto, visitare www.horizonhobby.com oppure www.towerhobbies.com e cliccare sulla scheda relativa all'assistenza o alle risorse per il relativo prodotto.

SIGNIFICATO DEI TERMINI USATI

Nella documentazione relativa al prodotto vengono utilizzati i seguenti termini per indicare i vari livelli di pericolo potenziale durante l'uso del prodotto:

AVVERTENZA: indica procedure che, se non debitamente seguite, determinano il rischio di danni alle cose, danni collaterali e gravi lesioni alle persone O il rischio elevato di lesioni superficiali alle persone.

ATTENZIONE: indica procedure che, se non debitamente seguite, determinano il rischio di danni alle cose E di gravi lesioni alle persone.

AVVISO: indica procedure che, se non debitamente seguite, possono determinare il rischio di danni alle cose E il rischio minimo o nullo di lesioni alle persone.

 **AVVERTENZA:** leggere TUTTO il manuale di istruzioni e familiarizzare con le caratteristiche del prodotto prima di farlo funzionare. Un uso improprio del prodotto può causare danni al prodotto stesso e alle altre cose e gravi lesioni alle persone.

Questo è un prodotto sofisticato per appassionati di modellismo. Deve essere azionato in maniera attenta e responsabile e richiede alcune conoscenze basilari di meccanica. L'uso improprio o irresponsabile di questo prodotto può causare lesioni alle persone e danni al prodotto stesso o alle altre cose. Questo prodotto non deve essere utilizzato dai bambini senza la diretta supervisione di un adulto. Non tentare di smontare, utilizzare componenti incompatibili o modificare il prodotto in nessun caso senza previa approvazione di Horizon Hobby, LLC. Questo manuale contiene le istruzioni per la sicurezza, l'uso e la manutenzione del prodotto. È fondamentale leggere e seguire tutte le istruzioni e le avvertenze del manuale prima di montare, impostare o utilizzare il prodotto, al fine di utilizzarlo correttamente e di evitare di causare danni alle cose o gravi lesioni alle persone.

Limite minimo di età consigliato: non deve essere utilizzato dai minori di 14 anni. Non è un giocattolo.

Precauzioni di sicurezza e avvertenze

L'utente di questo prodotto è l'unico responsabile del corretto utilizzo del medesimo affinché non arrechi pericolo per sé e per gli altri e non danneggi il prodotto stesso o cose di altri.

- Maneggiare/trasportare il vostro scafo con cura prendendolo per la parte frontale in modo che tutte le parti mobili siano lontane da voi.
- Mantenere sempre un perimetro di sicurezza intorno al modello per evitare collisioni o lesioni. Questo modello funziona con comandi radio soggetti all'interferenza di altri dispositivi non controllabili dall'utente. L'interferenza può provocare una momentanea perdita di controllo.
- Utilizzare sempre il modello in spazi aperti liberi da veicoli, traffico e persone.
- Seguire sempre scrupolosamente le istruzioni e le avvertenze relative al modello e a tutti gli accessori (caricabatterie, pacchi batteria ricaricabili, ecc.).
- Tenere sempre le sostanze chimiche, i componenti di piccole dimensioni e i componenti elettrici fuori dalla portata dei bambini.
- Evitare sempre il contatto con l'acqua di tutti i dispositivi che non sono stati specificatamente progettati per funzionare in acqua e non sono adeguatamente protetti. L'umidità danneggia le parti elettroniche non protette.
- Non mettere in bocca alcun componente del modello poiché potrebbe causare lesioni gravi o persino la morte.
- Non azionare il modello se le batterie del trasmettitore sono poco cariche.

Scafo resistente all'acqua con elettronica waterproof

Il vostro nuovo scafo Horizon Hobby è stato sviluppato e costruito con una combinazione di componenti resistenti all'acqua ed impermeabili in modo da rendere il vostro scafo adatto per l'uso in acque calme e dolci.

L'intero scafo è resistente all'acqua, ma questo non significa che sia del tutto impermeabile e quindi NON deve essere usato come un sottomarino. Le diverse componenti tecniche dello scafo, come il regolatore di velocità (ESC), i servocomandi e la ricevente sono waterproof, mentre la maggior parte della meccanica è resistente all'acqua ma non impermeabile e quindi necessita di manutenzione aggiuntiva dopo l'uso dello scafo.

Le parti metalliche incluso i cuscinetti, perni, viti e dadi come anche l'elica, il timone, il supporto timone, i montanti elica ed i contatti elettrici sono suscettibili alla corrosione se non si esegue una manutenzione particolare dopo l'uso dello scafo in condizioni umide. Per prolungare la longevità del vostro scafo e per mantenere valida la garanzia bisogna effettuare regolarmente le procedure elencate sotto il punto "Manutenzione in condizioni umide."



ATTENZIONE: L'uso incauto di questo prodotto o il mancato rispetto delle seguenti precauzioni può portare ad un malfunzionamento del prodotto e/o invalidare la garanzia.

Precauzioni generali

- Leggere attentamente le procedure per la manutenzione in condizioni umide ed assicurarsi che tutti gli attrezzi necessari per la manutenzione corretta del vostro scafo siano a vostra disposizione.
- Non tutte le batterie sono adatte all'uso in condizioni umide. Consultare il produttore delle batterie prima dell'uso. Fare attenzione nell'uso di batterie LiPo in condizioni umide.
- La maggior parte delle trasmettenti non sono resistenti all'acqua. Consultare il manuale della trasmettente o il produttore prima dell'uso.
- Non usare mai la trasmettente o lo scafo nell'eventuale presenza di fulmini.
- L'acqua salata è molto conduttiva ed altamente corrosiva. Se usate il vostro scafo in acqua salata, sciacquare lo scafo direttamente dopo l'uso con acqua dolce. L'uso dello scafo in acqua salata sta alla discrezionalità del modellista stesso.

Avvertenze per la carica

 **AVVERTENZA:** Se non si utilizza questo prodotto con attenzione e non si osservano le seguenti avvertenze potrebbero verificarsi malfunzionamenti del prodotto, problemi elettrici, eccessivo sviluppo di calore, incendi e, in definitiva, lesioni e danni materiali.

- **NON LASCIARE MAI INCUSTODITE LE BATTERIE IN CARICA.**
- **NON CARICARE MAI LE BATTERIE DURANTE LA NOTTE.**
- Non tentare mai di caricare batterie fuori uso, danneggiate o bagnate.
- Non tentare di caricare un pacco batteria composto da batterie di tipo diverso.
- Non consentire ai minori di caricare i pacchi batteria.
- Non caricare mai le batterie in luoghi estremamente caldi o freddi o esposti alla luce diretta del sole.
- Non caricare mai una batteria se il cavo è schiacciato o in cortocircuito.
- Non collegare mai il caricabatterie se il cavo di alimentazione è schiacciato o in cortocircuito.
- Non tentare mai di smontare il caricabatterie o di utilizzare un caricabatterie danneggiato.
- Utilizzare sempre batterie ricaricabili progettate per l'utilizzo con questo tipo di caricabatterie.
- Controllare sempre la batteria prima di caricarla.
- Tenere sempre la batteria lontana da qualsiasi materiale che possa essere alterato dal calore.
- Controllare sempre la zona di ricarica e tenere in ogni momento un estintore a disposizione.

Manutenzione in condizioni umide

- Far defluire l'acqua dall'interno dello scafo rimuovendo il tappo di scarico o la capottina girando la barca nella direzione giusta per far defluire l'acqua.

 **ATTENZIONE:** Allontanare sempre le mani, le dita, gli attrezzi o qualsiasi oggetto pendente o mobile dalle parti rotanti.

- Togliere il pacco / i pacchi batteria e disconnettere l'ESC e il motore. Asciugare i contatti. Se avete a disposizione un compressore d'aria o una bomboletta d'aria compressa, rimuovere tutti i residui d'acqua dai connettori e dalla scatola radio.
- Rimuovere l'albero flessibile e tutte le parti mobili. Asciugare e lubrificare le parti dopo ogni 30 minuti d'uso o quando lo scafo è stato sommerso in acqua.

AVVISO: Non usare mai un'idropulitrice per pulire lo scafo.

- Usare un compressore d'aria o una bomboletta d'aria compressa per asciugare lo scafo e provare a rimuovere tutta l'acqua in piccole fessure o angoli.
- Spruzzare dell'olio leggero idrorepellente o del lubrificante sui cuscinetti, i supporti ed altre parti metalliche. Non spruzzarlo sul motore.
- Lasciare asciugare lo scafo all'aria prima di riporlo. Acqua (e olio) potrebbero continuare a gocciolare dallo scafo per alcune ore.

- Terminare sempre il processo di carica se le batterie scottano al tatto o iniziano a deformarsi (gonfiarsi) durante il procedimento di carica.
- Collegare sempre correttamente il cavo positivo (+) al rosso e il negativo (-) al nero.
- Finita la carica scollegare sempre la batteria e il caricabatterie e attendere che si raffreddino tra una carica e l'altra.
- Caricare sempre in aree ventilate.
- Interrompere sempre qualsiasi processo e rivolgersi a Horizon Hobby se il prodotto funziona male.
- Caricare solo batterie ricaricabili. Ricaricare batterie non ricaricabili comporta il rischio che queste possano esplodere, causando danni o lesioni a cose e/o persone.
- La presa USB deve essere installata nei pressi del dispositivo e facilmente accessibile.

 **ATTENZIONE:** Verificare sempre che la batteria sotto carica soddisfi le specifiche di questo caricabatterie e che le impostazioni del caricabatterie siano corrette. Non farlo potrebbe portare a un eccessivo calore e ad altre disfunzioni del prodotto, che potrebbero portare a lesioni per l'utente o a danni alla proprietà.

 **ATTENZIONE:** Se in qualsiasi momento durante la carica la batteria si surriscalda o inizia a deformarsi, scollegarla immediatamente e interrompere la carica, per evitare il rischio di incendio, danni collaterali e lesioni.

Contenuto

- Pro Boat® Jetstream Jet Boat in scala 1/6, RTR (PRB08051)
- Trasmittente standard multiprogrammata Spektrum™ SLT3 (SPMRSLT320)
- 4 batterie alcaline per la trasmittente
- Motore marino Spektrum™ Firma 4068 1600Kv a 4 poli brushless (SPMXMM1400)
- ESC marino Spektrum™ 100A (SPMXME1A)
- Ricevitore Spektrum™ SLT 3CH a protocollo singolo (SPMSLR300)
- Servo (2), 23T (SPMS603) Spektrum™ 3KG con ingranaggi in plastica impermeabile

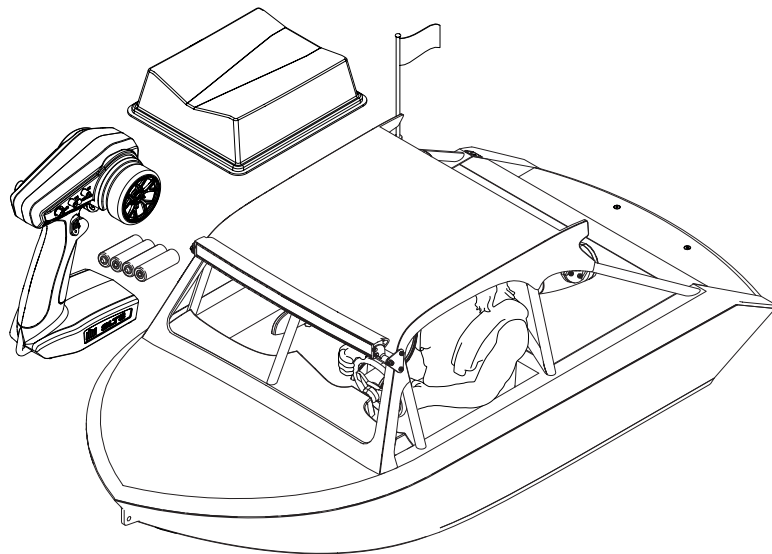

Specifiche

Lunghezza	609 mm
Larghezza	305 mm
Altezza scafo	225 mm
Materiale scafo	ABS/Nylon

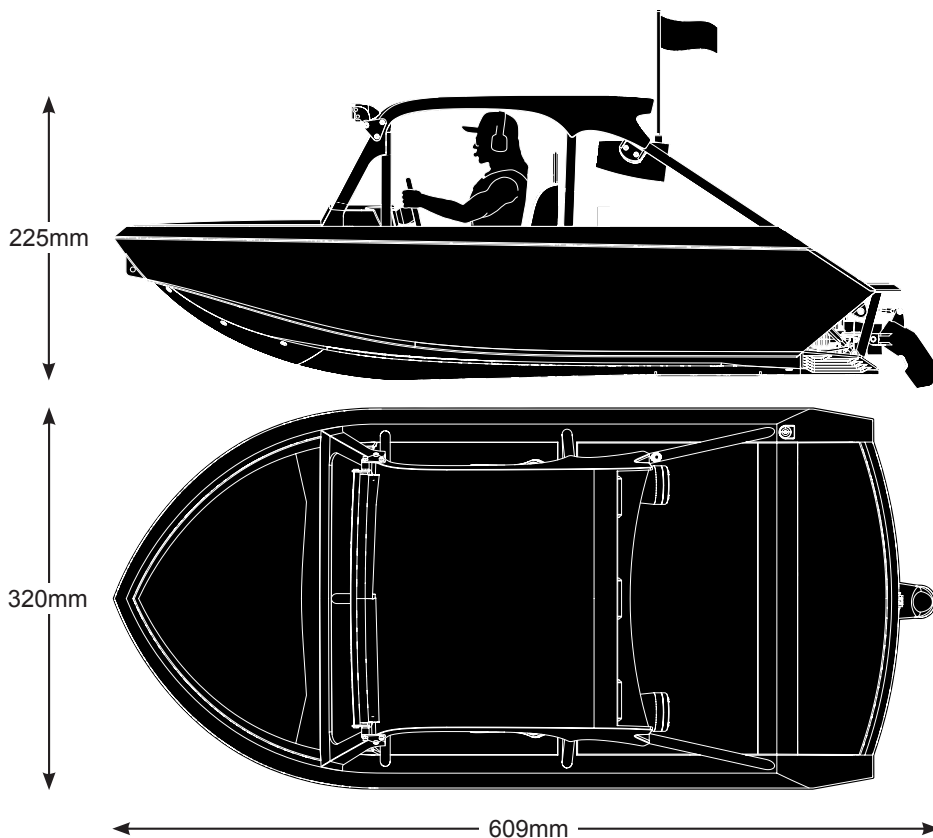

Indice

Precauzioni di sicurezza e avvertenze.....	44	Consigli per la navigazione	49
Scafo resistente all'acqua con elettronica waterproof.....	44	Una volta recuperata l'imbarcazione dall'acqua.....	50
Precauzioni generali.....	45	Binding.....	50
Manutenzione in condizioni umide.....	45	Installazione dell'ESC opzionale	50
Avvertenze per la carica.....	45	Manutenzione	51
Contenuto.....	46	Parti di ricambio.....	54
Specifiche.....	46	Parti opzionali.....	54
Installazione delle batterie della trasmittente.....	47	Parti consigliate.....	54
Funzioni della Trasmittente.....	47	Opzioni di aggiornamento consigliate.....	54
Installazione della batteria.....	48	Guida alla risoluzione dei problemi.....	55
Controllo della portata.....	48	Periodo di Garanzia.....	56
Accendere il motoscafo.....	48	Garanzia e Assistenza Informazioni per i Contatti.....	56
Spegnimento per bassa tensione (LVC).....	49	Informazioni Sulla Conformità Per L'Unione Europea.....	57
Controllo delle luci a LED.....	49	Viste esplose.....	58-62

Installazione delle batterie della trasmittente

Questa trasmittente richiede 4 batterie AA.

1. Rimuovere la copertura della batteria dalla trasmittente.
2. Installare le batterie come mostrato.
3. Rimettere a posto il coperchio.

ATTENZIONE: non rimuovere mai le batterie dal trasmettitore mentre il modello è acceso. Una perdita di controllo del modello, danni o lesioni potrebbe verificarsi.

ATTENZIONE: se si usano anche le batterie ricaricabili, si raccomanda di caricare solo queste. È pericoloso caricare le pile a secco perché potrebbero esplodere causando lesioni e/o danni.

ATTENZIONE: se le batterie vengono sostituite con tipi non adatti, potrebbero esplodere. Le batterie si devono smaltire nel modo corretto secondo le disposizioni locali.

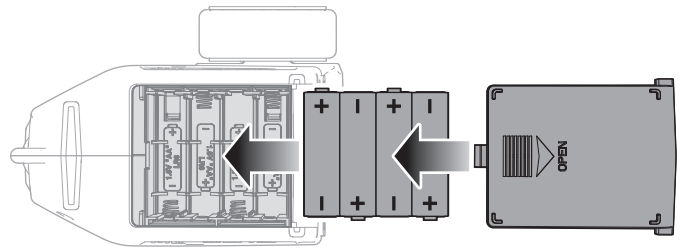

Funzioni della Trasmittente

SPECIFICHE

Alimentazione: 4 Batterie AA

Frequenza di funzionamento: 2,4 GHz

Potenza di trasmissione: <100mW

Protocollo di controllo: SLT

Controllo: sterzo e gas/freno proporzionali con manopole trim, terzo canale con interruttore temporaneo a 3 posizioni

Funzioni ausiliarie: interruttore limitatore gas a 3 posizioni, manopola tasso di sterzata per modificare "al volo" la corsa dello sterzo, Programmazione Pro Boat con terzo canale a scatto

A. Trim gas

Regola il punto neutro del gas

B. Trim sterzo

Regola il punto centrale dello sterzo. Il trim dello sterzo è solitamente regolato fino a ottenere la marcia del veicolo in linea retta.

C. LED

- Luci rosse fisse: la trasmittente è alimentata e la carica della batteria è adeguata
- Luci rosse lampeggianti: la tensione della batteria è eccessivamente bassa. Sostituire le batterie

D. Volantino sterzo

E. Gas/Freno

F. Tasso di sterzata

Manopola per la regolazione "al volo" della corsa sullo sterzo

G. Canale 3

Controllo del gate di inversione: Premendo una volta il pulsante B, il gate di inversione si abbassa. Premendo nuovamente il pulsante B, il gate di inversione si solleva.

Pompa a getto per il lavaggio posteriore: Tenere premuto il pulsante A per espellere eventuali detriti incastrati nella girante o nella griglia di aspirazione. Rilasciare il pulsante A per riprendere il normale funzionamento.

H. Limite gas

Limita il rendimento del gas al 50/75/100%
Selezionare 50% o 75% per i piloti meno esperti o quando si guida il veicolo in un'area di dimensioni ridotte.

I. Inversione servo gas (TH)

Spostare l'interruttore per invertire il canale del gas

J. Inversione servo sterzo (ST)

Spostare l'interruttore per invertire il canale dello sterzo

K. Pulsante di accensione

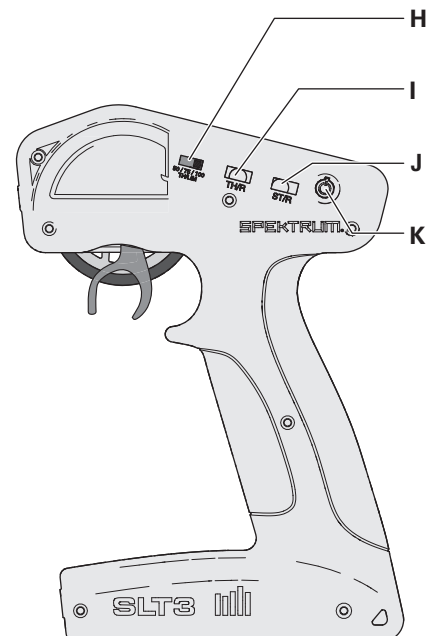
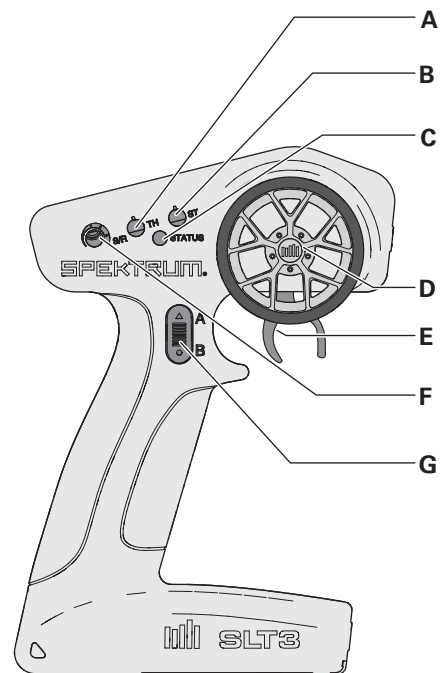

Installazione della batteria

1. Posizionare l'imbarcazione sul supporto da esposizione in dotazione.
2. Sollevare la parte anteriore del portello del coperchio della batteria utilizzando il bastone da sci simulato.
3. Far scorrere lo sportello del coperchio della batteria verso la parte posteriore dell'imbarcazione per aprirlo.
4. Rimuovere il vassoio SSL dalla base della batteria.
5. Installare la batteria consigliata, completamente carica, nel vassoio SSL della batteria e fissarla con la fascetta a strappo.
6. Inserire il vassoio SSL nella base della batteria e farlo scorrere in avanti per bloccare la batteria e il vassoio SSL in posizione.

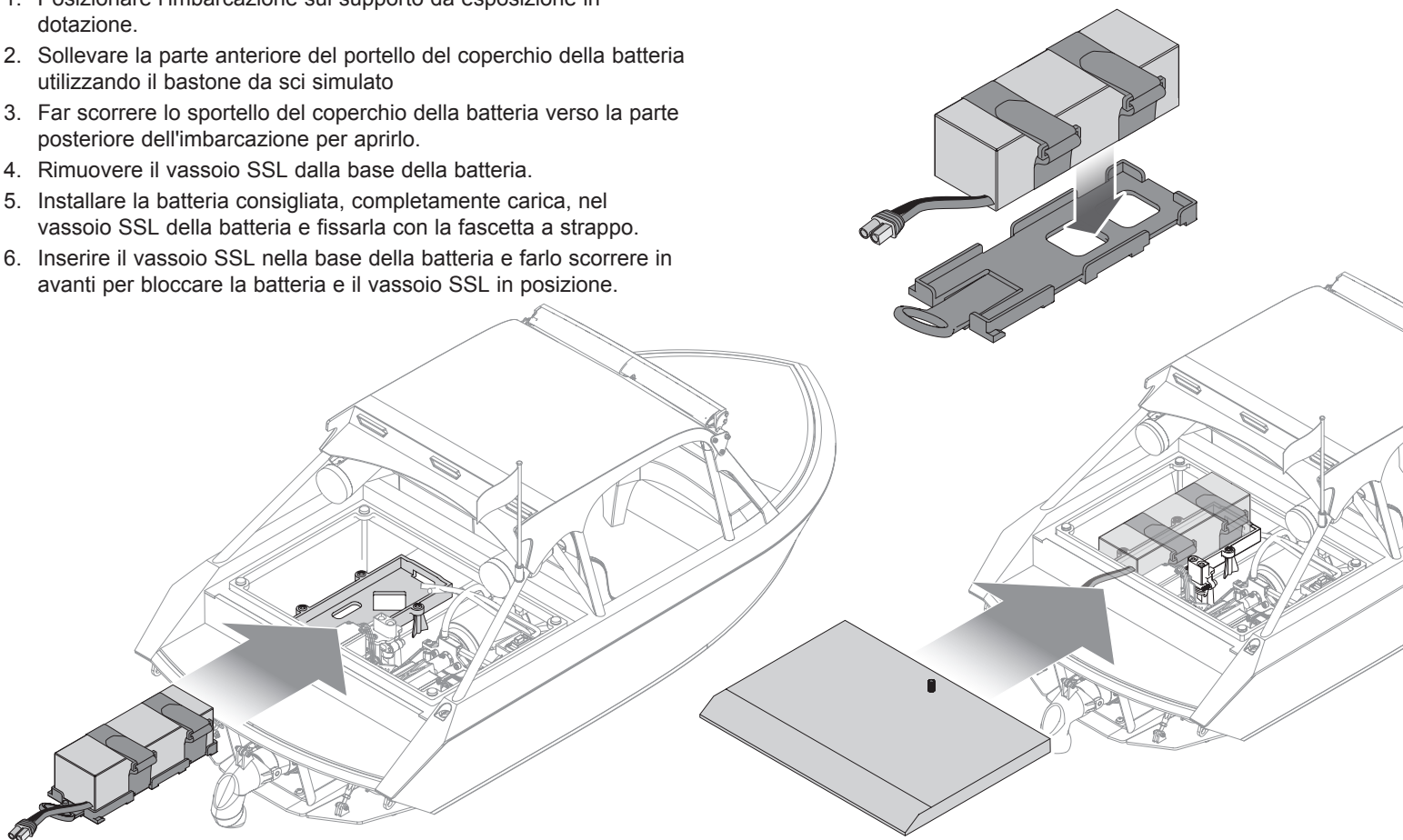

Controllo della portata

IMPORTANTE: eseguire il controllo della portata ogni volta che si sta per portare l'imbarcazione in acqua, dopo eventuali riparazioni e dopo aver cambiato batteria.

Assicurarsi che la batteria sia completamente carica.

1. Con il radiocomando acceso e collegato, allontanarsi dall'imbarcazione di 32 m.
2. Farsi aiutare in modo da avere qualcuno che rimanga nei pressi dell'imbarcazione per verificare che i meccanismi di governo si muovano correttamente in risposta ai comandi della trasmittente.
3. Se tutto sembra funzionare correttamente, prepararsi a manovrare l'imbarcazione in acqua.

Accendere il motoscafo

1. Accendere la trasmittente.
2. Collegare la batteria al connettore IC5 sull'imbarcazione.
3. Accendere il ricevitore portando l'interruttore del ricevitore su "ON".
4. Reinstallare il portello.
5. Con l'imbarcazione ancora nel supporto, testare il controllo della trasmittente e procedere al controllo della portata dei comandi.

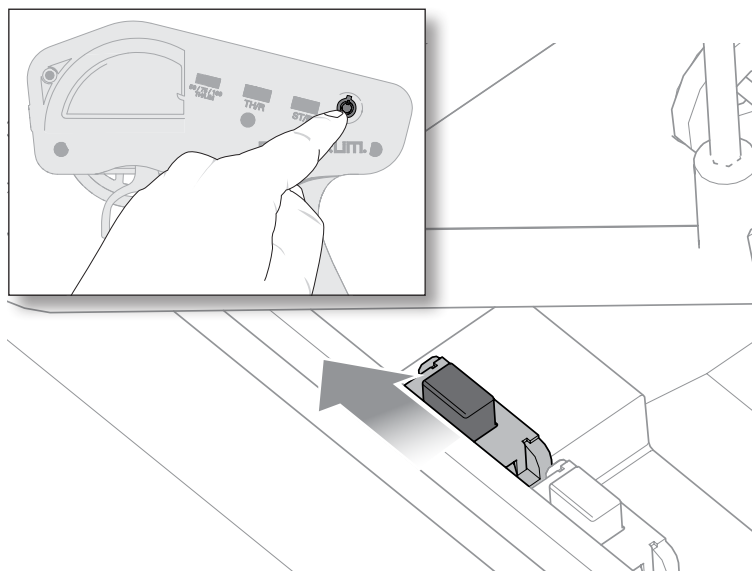
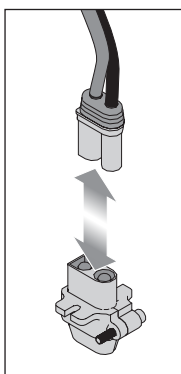

Spegnimento per bassa tensione (LVC)

Le impostazioni predefinite in fabbrica per la funzione LVC nell'ESC incluso con la tua imbarcazione sono impostate su 3,2V per cella. Una batteria si può danneggiare se viene scaricata al di sotto di 3V per cella. L'ESC fornito protegge la batteria dello scafo da una sovrascarica usando la funzione LVC. Prima che la carica della batteria si riduce troppo, lo spegnimento per bassa tensione (LVC) interrompe l'alimentazione fornita al motore.

L'imbarcazione rallenta rapidamente o si arresta completamente una volta attivata la funzione LVC. Rilasciare la manetta e riapplicarla fornirà una quantità limitata di potenza per tornare in modo sicuro l'imbarcazione a riva. Un uso ripetuto dopo che la funzione LVC è attivata danneggerà le batterie.

Una volta attivata la funzione LVC, la spia di stato rossa dell'ESC lampeggia per allertare che l'ESC è in modalità LVC.

AVVISO: se l'LVC interviene ripetutamente, la batteria si potrebbe danneggiare.

La funzione LVC può attivarsi prematuramente se si usa (1) batterie a lento scaricamento, di tipo C o vecchie (2), usate e/o deboli.

L'autonomia media con la batteria consigliata (SPMX54S100H5) è di circa 5–7 minuti, a seconda dell'utilizzo dell'acceleratore. Un tempo di funzionamento limitato può indicare batterie usurate o deboli.

CONSIGLIO: Se sono appena state installate batterie cariche, e la funzione LVC si attiva entro il primo minuto di funzionamento, sostituire le batterie usate o deboli con le batterie consigliate.

CONSIGLIO: conviene controllare la tensione della batteria prima e dopo la navigazione usando un misuratore di tensione per batterie LiPo come il SPMXBC100 (venduto a parte).

Dopo l'uso bisogna scollegare la batteria LiPo dallo scafo per evitare che si scarichi lentamente. Prima di mettere via la batteria conviene caricarla con metà della sua capacità. Ogni tanto bisogna però controllare che la tensione dei singoli elementi non scenda al di sotto dei 3V perché in questo caso l'LVC non può intervenire.

Controllo delle luci a LED

Utilizzare l'interruttore situato all'interno dello scafo per accendere e spegnere le luci a LED dell'imbarcazione.

LED on/off radiocomandati personalizzati

Utilizzando un trasmettitore personalizzato e un ricevitore a 4 canali, collegare le luci LED al canale 4 della trasmittente. Utilizzare il CH4 per accendere/spegnere le luci LED del trasmettitore.

1. Rimuovere la guaina termoretraibile dal filo giallo del segnale per esporre il pin.
2. Far scorrere il pin nel connettore del servo.
3. Collegare il quarto canale.
4. Assicurarsi che l'interruttore di accensione sia su ON. Le luci sono ora controllate dalla trasmittente personalizzata.

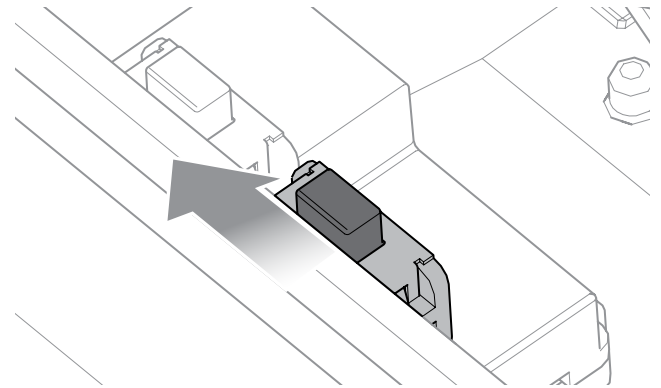

Consigli per la navigazione

Per un primo utilizzo, conviene provare lo scafo in condizioni di acque calme e vento calmo per assicurarsi che lo scafo sia impostato bene. La velocità massima di 35 MPH/+ potrà essere raggiunta una volta che avete impostato lo scafo per le condizioni specifiche. La velocità massima sarà determinata anche dalla capacità della batteria di fornire con efficienza energia al motore tramite l'ESC.

Prima di scegliere il luogo in cui far navigare il modello, è opportuno informarsi sulle leggi e le ordinanze locali.

1. Appoggiare lo scafo in acqua con attenzione.
2. Azionare lo scafo a basse velocità vicino alla riva. Evitare sempre eventuali oggetti presenti nell'acqua. Quando lo scafo procede in avanti, accertarsi che ci sia l'uscita di acqua dallo scarico del raffreddamento posto sullo scafo.
3. Dopo aver acquisito padronanza nell'azionamento dello scafo a basse velocità, potete azionare lo scafo con velocità più elevate lontano dalla riva.
4. Riportare lo scafo alla riva, quando il motore inizia a pulsare.

ATTENZIONE: non tentare di recuperare a nuoto uno scafo rovesciato. Per recuperare lo scafo dall'acqua, si può usare una attrezzatura da pesca o un altro scafo.

AVVISO: non utilizzare lo scafo in acqua troppo bassa, inferiore a 30,5cm.

AVVISO: durante la navigazione alla massima velocità in acque increspate, l'elica potrebbe fuoriuscire e rientrare in acqua ripetutamente e molto rapidamente, sottoponendo l'elica stessa e l'albero di trasmissione a sollecitazioni. Sollecitazioni frequenti potrebbero danneggiare l'elica e l'albero di trasmissione.

In condizioni di acque mosse e vento bisogna ricordare di montare le batterie più in avanti per maggiore stabilità

Evitare di navigare vicino a:

- natanti
- persone (aree dedicate ai bagnanti o ai pescatori)
- oggetti fermi
- onde o scie
- acqua con forte corrente
- animali selvatici
- detriti galleggianti
- alberi sporgenti
- vegetazione

Una volta recuperata l'imbarcazione dall'acqua

AVVISO: terminata la navigazione, non lasciare mai l'imbarcazione sotto i raggi diretti del sole e non riporla in luoghi chiusi ed eccessivamente caldi, come per esempio un'auto. Farlo può danneggiarla.

1. Spegner il ricevitore.
2. Spegner la trasmittente.
3. Scollegare e rimuovere la batteria dall'imbarcazione.
4. Scaricare l'acqua dall'interno dello scafo rimuovendo il portello e capovolgendo l'imbarcazione.
5. Rimuovere il tappo di scarico per eliminare l'acqua rimasta. Rimuovere l'acqua residua con un panno asciutto.
6. Asciugare completamente l'interno e l'esterno dell'imbarcazione. Asciugare accuratamente i connettori della batteria, del motore e del ricevitore, rimuovendoli uno alla volta e poi reinstallandoli.
7. Rimuovere il portello prima di riporre l'imbarcazione.

CONSIGLIO: rimuovere il portello prima del rimessaggio, per evitare che l'umidità possa far crescere muffa all'interno dell'imbarcazione.

8. Riparare eventuali danni o usura dell'imbarcazione.
9. Lubrificare gli alberi con olio leggero per prevenirne l'usura prematura. Ricordarsi di applicare qualche goccia di olio anche sull'albero appena prima dei tubi di ingrassaggio.

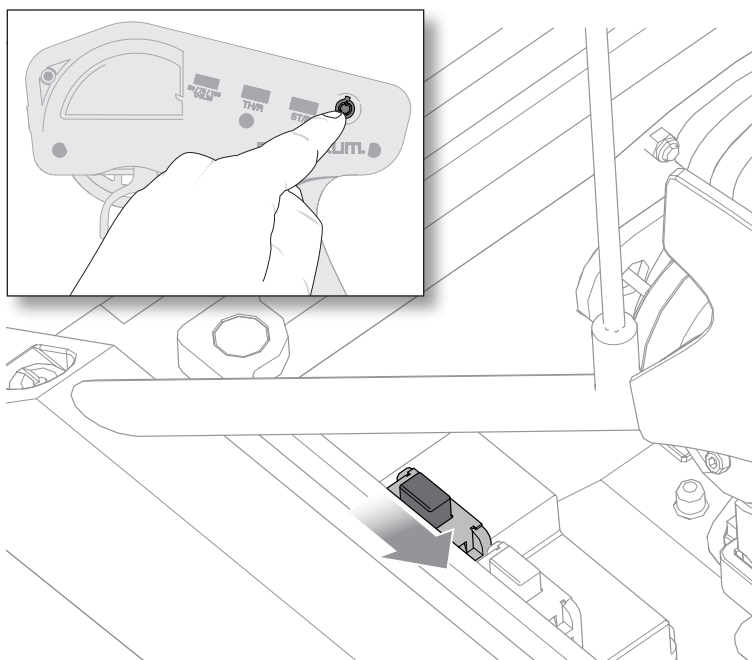

Binding

Il binding è il processo di accoppiamento elettronico tra trasmittente e ricevitore. La trasmittente e il ricevitore in dotazione sono connessi in fabbrica. Se è necessario eseguire un nuovo collegamento, procedere come segue:

AVVISO: tenere parti del corpo, lembi di vestiario e altri oggetti non aderenti sempre a distanza dell'elica.

IMPORTANTE: se si utilizza un ricevitore esterno, seguire le istruzioni di binding fornite con il ricevitore.

1. Assicurarsi che l'imbarcazione sia fissata all'apposito supporto.
2. Inserire il connettore di binding nella porta BIND del ricevitore.
3. Accendere il motoscafo.
4. Accendere la trasmittente SLT3 per associarla all'imbarcazione.
5. Rimuovere la spina di binding prima di procedere.

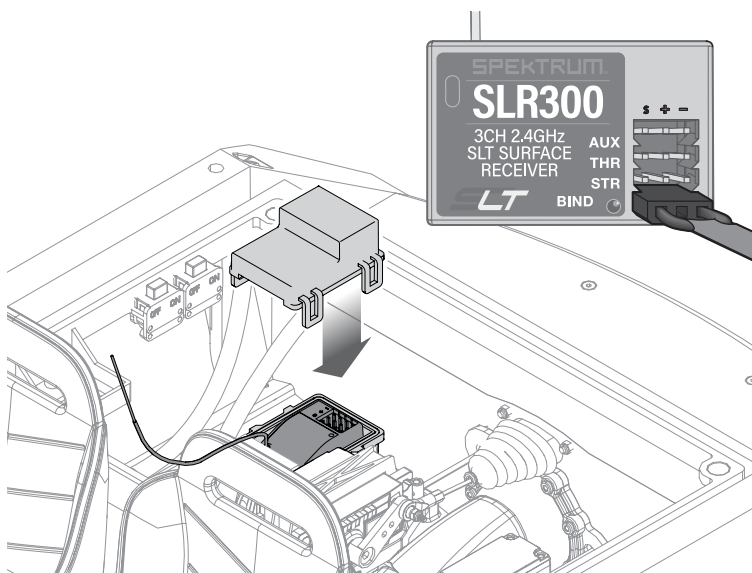

Installazione dell'ESC opzionale

Il Jetstream è dotato di una capacità ESC opzionale di 120A per fornire un percorso di aggiornamento alla Smart Technology® utilizzando un ricevitore Spektrum SR315 o Spektrum SR 515. Sia l'ESC di serie da 100A che quello opzionale da 120A possono essere montati nello scafo.

1. Rimuovere l'ESC di serie.
2. Aprire il piolo di montaggio dell'ESC opzionale.
3. Installare l'ESC opzionale da 120A (SPMXE1120) utilizzando le due viti in acciaio inox dell'ESC di serie.

4. Installare l'interruttore di alimentazione del regolatore (ESC) opzionale da 120A (SPMXE1120) sul supporto dell'interruttore aperto sul lato di dritta dell'imbarcazione.

NOTA: È necessario modificare l'ESC per poter utilizzare il supporto IC5 e il connettore a batteria singola. Sono richieste conoscenze di saldatura ed elettriche.

Manutenzione

Lubrificazione della trasmissione

Sostituire sempre le parti della trasmissione quando sono danneggiate o presentano un'usura visibile, pena il rischio di lesioni e danni.

Lubrificare l'albero è vitale per assicurare la durata della trasmissione. Il lubrificante agisce anche da guarnizione contro l'acqua, impedendole di penetrare nello scafo attraverso il tubo di ingrassaggio.

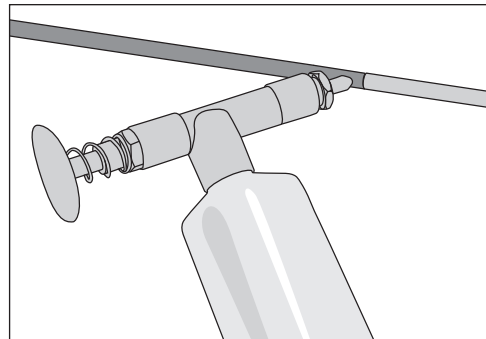

Sostituzione della girante e dell'anello di usura

Si consiglia di sostituire la girante e l'anello di usura se si notano usura o vibrazioni nella linea di trasmissione.

1. Utilizzare la maniglia del portello per aprire il portello del coperchio della batteria.
2. Rimuovere le viti superiori dell'ugello del getto tenendo il dado con una chiave o un paio di pinze emostatiche.
3. Abbassare l'ugello del cancello di retromarcia fino alla completa inversione e rimuovere la vite del leveraggio a sfera.
4. Rimuovere la linea di raffreddamento dall'ugello della pompa a getto.
5. Rimuovere le viti rimanenti che fissano l'ugello della pompa a getto.

CONSIGLIO: Utilizzare una punta a sfera da 2 mm per rimuovere le viti dietro la porta di ingresso del raffreddamento.

6. Allentare la maglia rapida del timone dalla squadretta del servo e allentare il trim dell'ugello del getto dalla maglia rapida.
7. Rimuovere l'ugello della pompa a getto, il secchio di inversione e i leveraggi come un'unica unità.
8. Allentare la vite di fermo sull'accoppiatore del motore che porta alla girante.
9. Utilizzando un paio di pinze a becchi d'ago o pinze emostatiche, estrarre la girante e l'albero dalla pompa a getto.
10. Sostituire l'anello di usura estraendolo verso la parte posteriore della barca.

AVVISO: L'anello di usura e la girante possono essere taglienti. Utilizzare guanti per evitare graffi e/o tagli.

11. Applicare una generosa quantità di grasso marino sul tubo di riempimento e sull'albero della girante per lubrificarli.

CONSIGLIO: Per facilitare questa operazione, consigliamo l'ingrassatore Dynamite® (DYNE4200) e un pezzo di tubo del carburante o di linea di raffreddamento.

12. Rimontare e reinstallare l'anello di usura e la girante in ordine inverso. Prima di fissare le viti, tirare il soffiato attraverso l'ugello del getto per garantire una tenuta stagna. Il labbro del soffiato deve essere appoggiato all'esterno dell'ugello del getto.

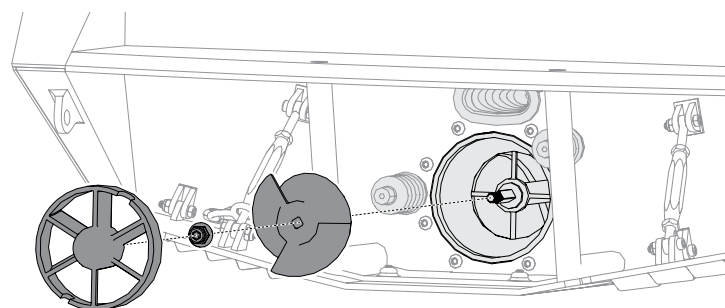
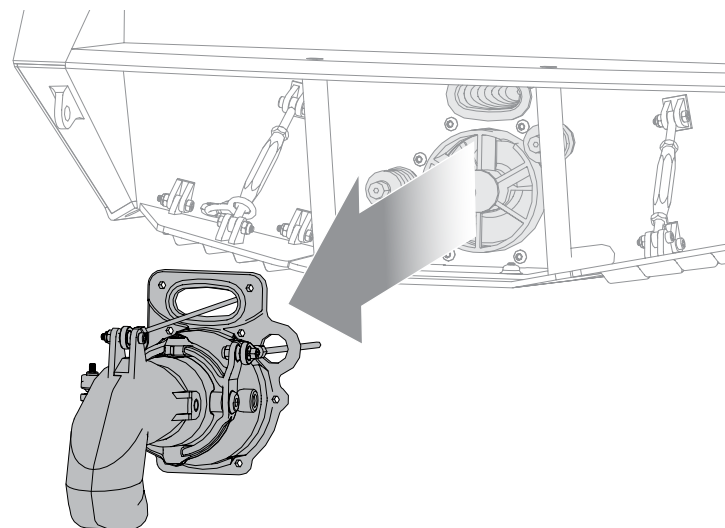
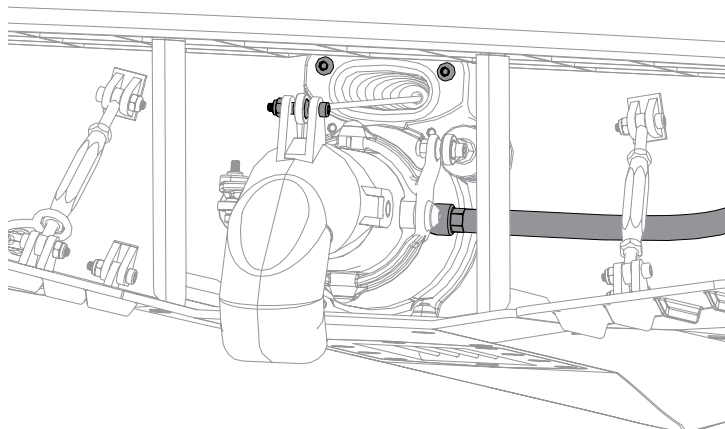
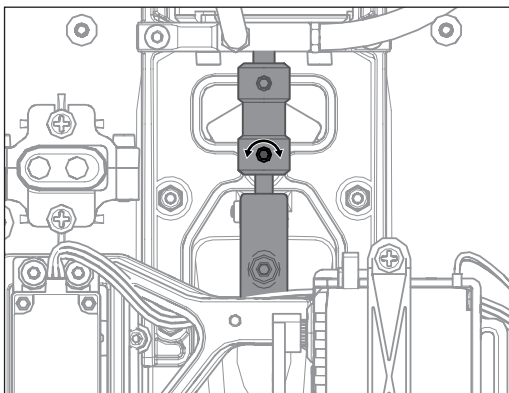

Sistema di raffreddamento ad acqua

Se l'acqua non fuoriesce dall'uscita dell'acqua mentre l'imbarcazione avanza a motore, arrestare immediatamente l'imbarcazione e rimuovere l'ostruzione dal sistema di raffreddamento ad acqua.

1. Smontare e pulire il sistema di raffreddamento per evitare le ostruzioni ed il surriscaldamento.
2. Sostituire le parti danneggiate.

IMPORTANTE: Assicurarsi che le porte di uscita del raffreddamento ad acqua siano fissate saldamente. La mancata ispezione può provocare l'ingresso di acqua in eccesso nello scafo.

⚠ ATTENZIONE: Il raffreddamento ad acqua avviene solo quando la pompa a getto spinge l'acqua. Non lasciare l'imbarcazione ferma per lunghi periodi di tempo, poiché ciò potrebbe causare un eccessivo riscaldamento e danneggiare l'elettronica.

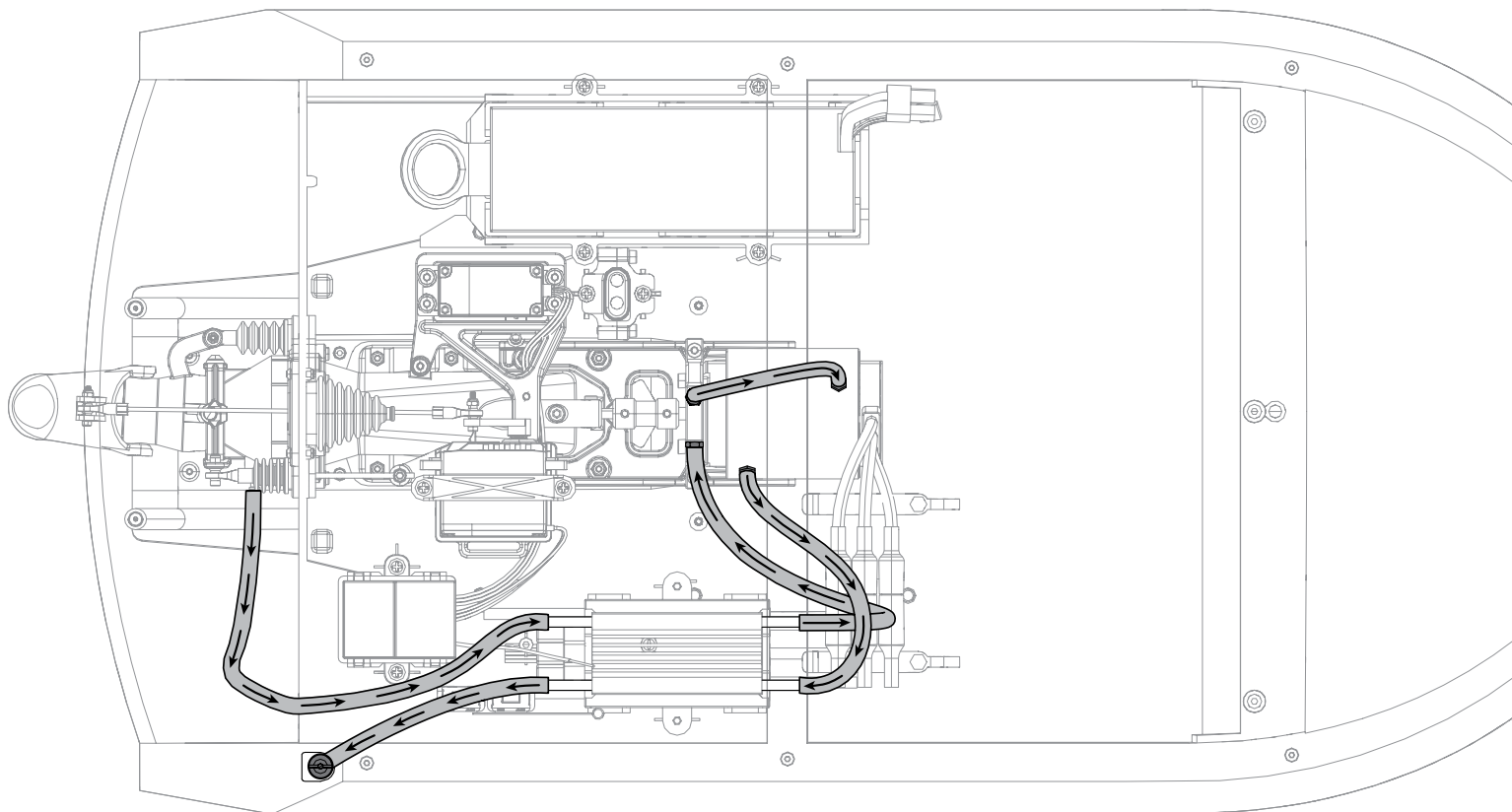

Regolazione dei correttori di assetto

1. Allentare i dadi di bloccaggio.
2. Regolare il correttore di assetto ruotando il tenditore.
3. Bloccare nuovamente i dadi.
4. Ripetere l'operazione sull'altro correttore di assetto.

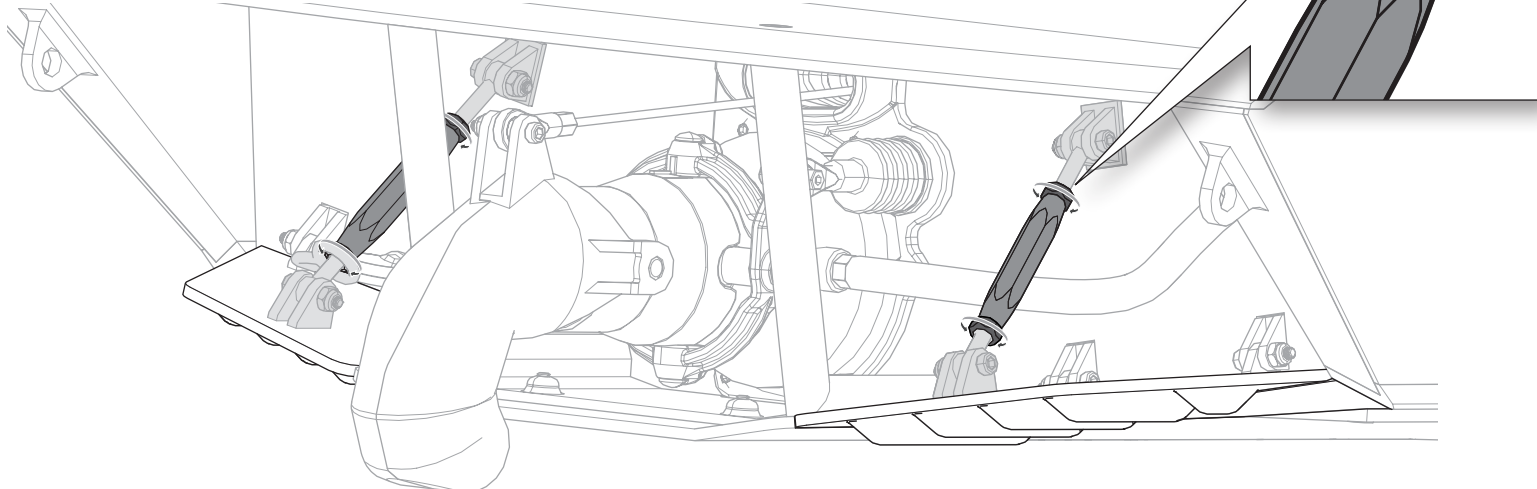

Sostituzione dell'armatura

1. Utilizzando un cacciavite esagonale da 1,5 mm, rimuovere le dieci viti esagonali da 1,5 mm dalla griglia di aspirazione (PRB281145).
2. Con un cacciavite esagonale da 1,5 mm, rimuovere le ventidue viti esagonali da 1,5 mm dall'armatura (PRB281138).
3. Utilizzando un cacciavite esagonale da 1,5 mm, rimuovere le sei viti esagonali da 1,5 mm dall'armatura della guida (PRB281138).
4. Sostituire le parti danneggiate e riassembleare in ordine inverso.

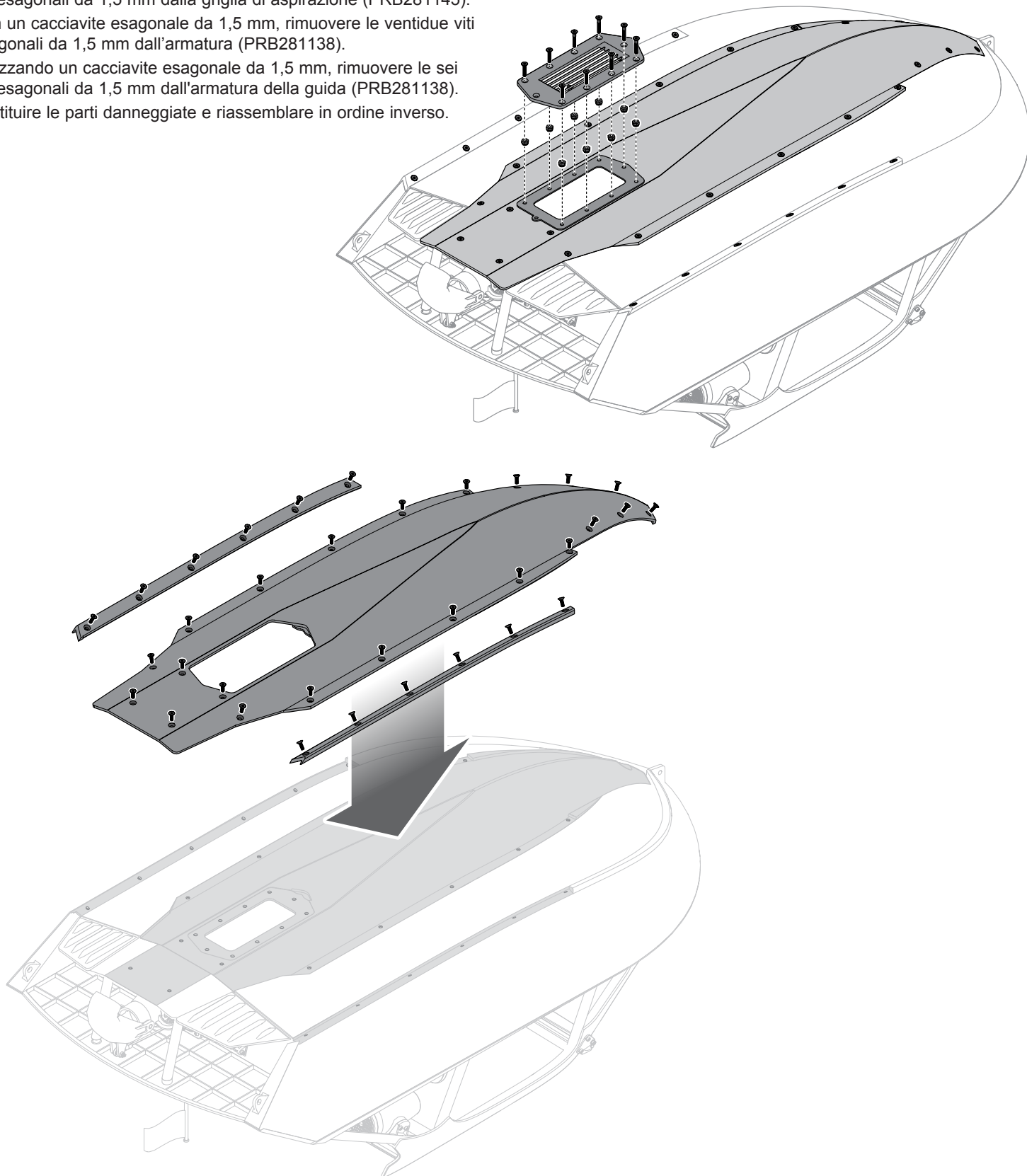



Parti di ricambio

Nr. parte	Descrizione
PRB18040	Barra a luce LED anteriore: Jetstream
PRB18041	Set di LED posteriori da gara: Jetstream
PRB18043	Gruppo barra luminosa anteriore a LED, Mojo: Jetstream
PRB281136	Scafo e interni: Jetstream
PRB281137	Tettuccio e gabbia: Jetstream
PRB281138	Set armatura scafo: Jetstream
PRB281139	Set correttori assetto: Jetstream
PRB281140	Set portello batteria Jetstream
PRB281142	Supporti servo e ricevitore: Jetstream
PRB281143	Set di supporti IC5: Jetstream
PRB281144	Set tettuccio e gabbia, Mojo: Jetstream
PRB281145	Griglia di aspirazione: Jetstream
PRB282099	Set di alloggiamenti per pompe a getto: Jetstream
PRB282100	Set di ugelli e inversione: Jetstream
PRB282101	Girante: Jetstream
PRB282102	Set alberi eliche: Jetstream
PRB282103	Anello usura: Jetstream
PRB282104	Set supporto motore: Jetstream
PRB286102	Set di soffiotti: Jetstream
PRB286103	Set leveraggi completo: Jetstream
PRB286104	SSL Base della batteria: Pro Boat
PRB286105	SSL Vassoio batteria standard: Pro Boat
PRB286106	Tappo di drenaggio, Teathered: Pro Boat
PRB286107	Set accessori: Jetstream
PRB286108	Linee raffreddamento acqua: Jetstream
PRB289009	Piattaforma nuoto, Shreddy: Jetstream
PRB289010	Set di pittaforme nuoto, Mojo 2: Jetstream
PRB289011	Set di decalcomanie, Shreddy: Jetstream
PRB289012	Set di decalcomanie, Mojo 2: Jetstream
SPMS605	S605 Servo di superficie analogico standard impermeabile 9KG 23T
SPMSLR300	Ricevitore SLR300 3 CH 2,4 Ghz SLT
SPMSLT320	Trasmittente standard multi programmata Spektrum SLT3
SPMXMM1400	Motore marino Firma 4068 1600KV

Parti consigliate

Nr. parte	Descrizione
DYN5500	Spray motore Magnum Force 2, 385 ml
DYNE4200	Pistola per ingrassaggio con grasso marino (5 once)
DYNM0102	Nastro adesivo marino trasparente flessibile (18 m)
DYNT0502	Kit attrezzi per avvio: Pro Boat
SPMX54S100H5	Batteria 14,8 V 5000 mAh 4S 100C Smart G2 Hardcase batteria LiPo: IC5
SPMXPSS400	Smart Powerstage Bundle superficie: batteria LiPo 4S da 5000 mAh / Caricabatterie S155

Parti opzionali

Nr. parte	Descrizione
ARA390292	Connettore ad anello IC5, se si utilizza l'ESC opzionale SPMXME1120
DYN1405	Borsa per caricabatterie LiPo, grande
DYN2819	assortimento di 5 pz di cacciaviti esagonali metrici
DYN4403	Tachimetro GPS 2.0
DYNF1055	Termometro IR a pistola con laser
DYNM3876	120A BL Marino ESC 2-6S connettore singolo
DYNT2000	Set di cacciaviti lavorati (4 pz), USA
PRB282039	Girante a getto: Jet Boat fluviale
PRB282041	Griglia di aspirazione della pompa a getto: Jet Boat fluviale
PRB381002	Alluminio, aspirazione SS: Jetstream
PRB382001	Girante SS: Jetstream
SPM5115C	DX5C Smart trasmittente 5 canali con ricevitore SR315
SPMSR315	SR315 DSMR Sport, ricevitore, 3 canali
SPMSR515	SR515 DSMR Sport, ricevitore, 5 canali
SPMSS6170	S6170 Servo digitale di superficie standard
SPMX50004S100H5	Batteria 14,8V 5000 mAh 4S 100C Smart Hardcase LiPo: IC5
SPMX50004S50H5	Batteria 14,8V 5000 mAh 4S 50C Smart Hardcase LiPo: IC5
SPMX54S50H5	Batteria 14,8V 5000 mAh 4S 50C Smart G2 Hardcase LiPo: IC5
SPMXBC100	Tester per batterie LiPo Smart e servocomandi XBC100
SPMXC2010	Caricabatterie Smart S2200 G2 CA 2x200 W
SPMXC2040	Caricabatterie Smart S1400 G2 CA 1x400 W
SPMXC2050	Caricabatterie Smart S155 G2 1x55W AC
SPMXME1120	Smart ESC Firma 120A marino Brushless, 3S-6S
SPMXPS8HC	Smart Powerstage Bundle superficie 8S: Batteria LiPo 4S da 5000 mAh (2) / Caricabatterie S2100

Opzioni di aggiornamento consigliate

Nr. parte	Descrizione
PRB381002	Alluminio, aspirazione SS: Jetstream
PRB382001	Girante SS: Jetstream

Guida alla risoluzione dei problemi

Problema	Possibile causa	Soluzione
La barca non risponde al motore, ma risponde agli altri comandi	Il canale del motore è invertito	Invertire il canale del motore sul trasmettitore
Rumore o vibrazioni fuori dal comune	Girante, albero o motore danneggiati	Sostituire le parti danneggiate
	Il girante è sbilanciato	Bilanciare o sostituire l'elica
	Detriti all'interno della pompa a getto	Rimuovere i detriti dalla pompa a getto
Tempo di funzionamento ridotto o barca sottopotenziata	La batteria della barca è quasi scarica	Ricaricare la batteria
	La batteria della barca è danneggiata	Sostituire la batteria della barca seguendo le istruzioni
	Albero o girante bloccati o soggetti ad attrito	Smontare, lubrificare e riallineare le parti
	La temperatura ambientale è troppo bassa	Verificare che la batteria sia calda prima dell'uso (tenere in tasca)
	La capacità della batteria potrebbe essere troppo bassa	Prima dell'uso accertarsi che la batteria sia tiepida (almeno 10° C)
	Girante non centrato correttamente con l'anello di usura	Allentare il lato dell'albero di trasmissione del giunto del motore e spostare l'albero di trasmissione in avanti o indietro
	Albero flessibile poco lubrificato	Lubrificare completamente l'albero flessibile
	Vegetazione o altri ostacoli bloccano l'ugello del getto, la girante o la griglia di aspirazione	Rimuovere la vegetazione o gli ostacoli dall'ugello del getto, dalla girante o dalla griglia di aspirazione
La barca non si connette (bind) al trasmettitore (durante il "binding")	Il trasmettitore è troppo vicino alla barca	Portare lo scafo e la trasmittente in un altro luogo e rifare la procedura di connessione
	La barca o il trasmettitore sono troppo vicini ad oggetti metallici o ad altre fonti di disturbo	Portare lo scafo e la trasmittente in un altro luogo e rifare la procedura di connessione
	Il "bind plug" non è installato correttamente	Installare il "bind plug" e rifare la procedura di connessione
	Le batterie della barca o del trasmettitore sono quasi scariche	Sostituire/ricaricare le batterie
	L'interruttore dell'ESC è su OFF	Mettere l'interruttore dell'ESC su ON
La barca non si connette (bind) al trasmettitore (dopo il "binding")	Il trasmettitore è troppo vicino alla barca	Portare lo scafo e la trasmittente in un altro luogo e rifare la procedura di connessione
	La barca o il trasmettitore sono troppo vicini ad oggetti metallici o ad altre fonti di disturbo	Allontanare il trasmettitore dalla barca e rifare la procedura di connessione
	Le batterie della barca o del trasmettitore sono quasi scariche	Sostituire/ricaricare le batterie
	L'interruttore dell'ESC è su OFF	Mettere l'interruttore dell'ESC su ON
La barca tende a tuffarsi in acqua o imbarca acqua	La copertura dello scafo non è completamente chiusa	Asciugare l'interno della barca e accertarsi che la copertura sia completamente chiusa prima di rimettere la barca in acqua
	La cabina del conducente è piena d'acqua	Premere l'acceleratore per rimuovere l'acqua in eccesso dall'imbarcazione, oppure rimuovere l'imbarcazione dall'acqua e scaricare l'acqua dalla cabina
La barca tende ad andare in una direzione	L'ugello del getto non è centrato	Riparare l'ugello del getto o regolare il timone e il trim del timone per ottenere una corsa rettilinea quando il comando è in posizione neutra
L'ugello del getto non si muove	Ugello del getto, danni al leveraggio o al servo	Sostituire o riparare le parti danneggiate
	I fili sono danneggiati o i collegamenti sono allentati	Controllare i fili e le connessioni, collegare o sostituire se necessario
	Il trasmettitore non è connesso correttamente o è stato scelto il modello sbagliato	Controllare la connessione o scegliere il modello corretto
	Il BEC del regolatore è danneggiato	Sostituire il regolatore (ESC)
	L'interruttore dell'ESC è su OFF	Mettere l'interruttore dell'ESC su ON
Comandi invertiti	Le impostazioni sul trasmettitore sono invertite	Fare una verifica dei comandi e sistemarli nel modo corretto
La potenza del motore pulsa e quindi si perde potenza	La temperatura ambientale è troppo fredda	Rimandare finché il clima non si riscalda
	La batteria è vecchia usurata o danneggiata	Sostituire la batteria

Periodo di Garanzia

Periodo di garanzia — Garanzia esclusiva - Horizon Hobby, LLC (Horizon) garantisce che il prodotto acquistato (il "Prodotto") sarà privo di difetti relativi ai materiali e di eventuali errori di montaggio alla data di acquisto. Il periodo di garanzia è conforme alle disposizioni legali del paese nel quale il prodotto è stato acquistato. Tale periodo di garanzia ammonta a 6 mesi e si estende ad altri 18 mesi dopo tale termine.

Limiti della garanzia — (a) La garanzia è limitata all'acquirente originale (Acquirente) e non è cedibile a terzi. L'acquirente ha il diritto a far riparare o a far sostituire la merce durante il periodo di questa garanzia. La garanzia copre solo quei prodotti acquistati presso un rivenditore autorizzato Horizon. Altre transazioni di terze parti non sono coperte da questa garanzia. La prova di acquisto è necessaria per far valere il diritto di garanzia. Inoltre, Horizon si riserva il diritto di cambiare o modificare i termini di questa garanzia senza alcun preavviso e di escludere tutte le altre garanzie già esistenti.

(b) Horizon non si assume alcuna garanzia per la disponibilità del prodotto, per l'adeguatezza o l'idoneità del prodotto a particolari previsti dall'utente. È sola responsabilità dell'acquirente il fatto di verificare se il prodotto è adatto agli scopi da lui previsti.

(c) Richiesta dell'acquirente – spetta soltanto a Horizon, a propria discrezione riparare o sostituire qualsiasi prodotto considerato difettoso e che rientra nei termini di garanzia. Queste sono le uniche rivalse a cui l'acquirente si può appellare, se un prodotto è difettoso.

Horizon si riserva il diritto di controllare qualsiasi componente utilizzato che viene coinvolto nella rivalsa di garanzia. Le decisioni relative alla sostituzione o alla riparazione sono a discrezione di Horizon. Questa garanzia non copre dei danni superficiali o danni per cause di forza maggiore, uso errato del prodotto, un utilizzo che viola qualsiasi legge, regolamentazione o disposizione applicabile, negligenza, uso ai fini commerciali, o una qualsiasi modifica a qualsiasi parte del prodotto.

Questa garanzia non copre danni dovuti ad un'installazione errata, ad un funzionamento errato, ad una manutenzione o un tentativo di riparazione non idonei a cura di soggetti diversi da Horizon. La restituzione del prodotto a cura dell'acquirente, o da un suo rappresentante, deve essere approvata per iscritto dalla Horizon.

Limiti di danno — Horizon non si riterrà responsabile per danni speciali, diretti, indiretti o consequenziali; perdita di profitto o di produzione; perdita commerciale connessa al prodotto, indipendentemente dal fatto che la richiesta si basa su un contratto o sulla garanzia. Inoltre la responsabilità di Horizon non supera mai in nessun caso il prezzo di acquisto del prodotto per il quale si chiede la responsabilità. Horizon non ha alcun controllo sul montaggio, sull'utilizzo o sulla manutenzione del prodotto o di combinazioni di vari prodotti. Quindi Horizon non accetta nessuna responsabilità per danni o lesioni derivanti da tali circostanze. Con l'utilizzo e il montaggio del prodotto l'utente acconsente a tutte le condizioni, limitazioni e riserve di garanzia citate in questa sede. Qualora l'utente non fosse pronto ad assumersi tale responsabilità associata all'uso del prodotto, si suggerisce di restituire il prodotto intatto, mai usato e immediatamente presso il venditore.

Indicazioni di sicurezza — Questo è un prodotto sofisticato di hobbistica e non è un giocattolo. Esso deve essere manipolato con cautela, con giudizio e richiede delle conoscenze basilari di meccanica e delle facoltà mentali di base. Se il prodotto non verrà manipolato in maniera sicura e responsabile potrebbero risultare delle lesioni, dei gravi danni a persone, al prodotto o all'ambiente circostante. Questo prodotto non è concepito per essere usato dai bambini senza una diretta supervisione di un adulto. Il manuale del prodotto contiene le istruzioni di sicurezza, di funzionamento e di manutenzione del prodotto stesso. È fondamentale leggere e seguire tutte le istruzioni e le avvertenze nel manuale prima di mettere in funzione il prodotto. Solo così si eviterà un utilizzo errato e si preverranno incidenti, lesioni o danni.

Domande, assistenza e riparazioni — Il vostro negozio locale e/o luogo di acquisto non possono fornire garanzie di assistenza o riparazione senza previo colloquio con Horizon. Questo vale anche per le riparazioni in garanzia. Quindi in tali casi bisogna interpellare un rivenditore, che si metterà in contatto subito con Horizon per prendere una decisione che vi possa aiutare nel più breve tempo possibile.

Manutenzione e riparazione — Se il prodotto deve essere ispezionato o riparato, si prega di rivolgersi ad un rivenditore specializzato o direttamente ad Horizon. Il prodotto deve essere imballato con cura. Bisogna far notare che i box originali solitamente non sono adatti per effettuare una spedizione senza subire alcun danno. Bisogna effettuare una spedizione via corriere che fornisce una tracciabilità e un'assicurazione, in quanto Horizon non si assume alcuna responsabilità in relazione alla spedizione del prodotto. Inserire il prodotto in una busta assieme ad una descrizione dettagliata degli errori e ad una lista di tutti i singoli componenti spediti. Inoltre abbiamo bisogno di un indirizzo completo, di un numero di telefono per chiedere ulteriori domande e di un indirizzo e-mail.

Garanzia e riparazione — Le richieste in garanzia verranno elaborate solo se è presente una prova d'acquisto in originale proveniente da un rivenditore specializzato autorizzato, nella quale è ben visibile la data di acquisto. Se la garanzia viene confermata, allora il prodotto verrà riparato o sostituito. Questa decisione spetta esclusivamente a Horizon Hobby.

Riparazioni a pagamento — Se bisogna effettuare una riparazione a pagamento, effettueremo un preventivo che verrà inoltrato al vostro rivenditore. La riparazione verrà effettuata dopo l'autorizzazione da parte del vostro rivenditore. La somma per la riparazione dovrà essere pagata al vostro rivenditore. Le riparazioni a pagamento avranno un costo minimo di 30 minuti di lavoro e in fattura includeranno le spese di restituzione. Qualsiasi riparazione non pagata e non richiesta entro 90 giorni verrà considerata abbandonata e verrà gestita di conseguenza.

ATTENZIONE: Le riparazioni a pagamento sono disponibili solo sull'elettronica e sui motori. Le riparazioni a livello meccanico, soprattutto per gli elicotteri e le vetture RC, sono molto costose e devono essere effettuate autonomamente dall'acquirente.

10/15

Garanzia e Assistenza Informazioni per i Contatti

Paese di acquisto	Horizon Hobby	Indirizzo E-mail / Telefono	Indirizzo
EU	Horizon Technischer Service Sales: Horizon Hobby GmbH	service@horizonhobby.de +49 (0) 4121 2655 100	Hanskampring 9 D 22885 Barsbüttel, Germany

Informazioni Sulla Conformità Per L'Unione Europea

CE Dichiarazione di conformità UE:
Pro Boat 1/6TH Scale Jet Stream Jet Boat, RTR
(PRB08051)

Con la presente, Horizon Hobby, LLC dichiara che il dispositivo è conforme a quanto segue: Direttiva europea sulle apparecchiature radio (RED) 2014/53/UE; Direttiva RoHS 2 2011/65 / UE; Direttiva RoHS 3 - Modifica 2011/65 / UE allegato II 2015/863.

Il testo completo della dichiarazione di conformità UE è disponibile al seguente indirizzo internet: <https://www.horizonhobby.com/content/support-render-compliance>.

NOTA: questo prodotto contiene batterie coperte dalla direttiva europea 2006/66 / CE, che non possono essere smaltite con i rifiuti domestici. Attenersi alle normative locali.

Gamma di frequenza wireless e Potenza di uscita wireless:

Trasmittitore:
 2403–2480MHz
 16.3 dBm

Produttore ufficiale dell'UE:

Horizon Hobby, LLC
 2904 Research Road
 Champaign, IL 61822 USA

Importatore ufficiale dell'UE:

Horizon Hobby, GmbH
 Hanskampring 9
 22885 Barsbüttel Germany

AVVISO RAEE:



Questo dispositivo è marcato ai sensi della Direttiva europea 2012/19/UE riguardante i rifiuti di apparecchiature elettriche ed elettroniche (RAEE). Il simbolo indica che il prodotto non va smaltito insieme ai rifiuti domestici. Il prodotto deve essere consegnato agli appositi centri di raccolta per consentire il recupero e il riciclaggio.

PROBOAT™ **JETSTREAM** ADVENTURE BOATS

PRB08051

Exploded View
Explosionszeichnungen
Vues éclatées
Viste esplose

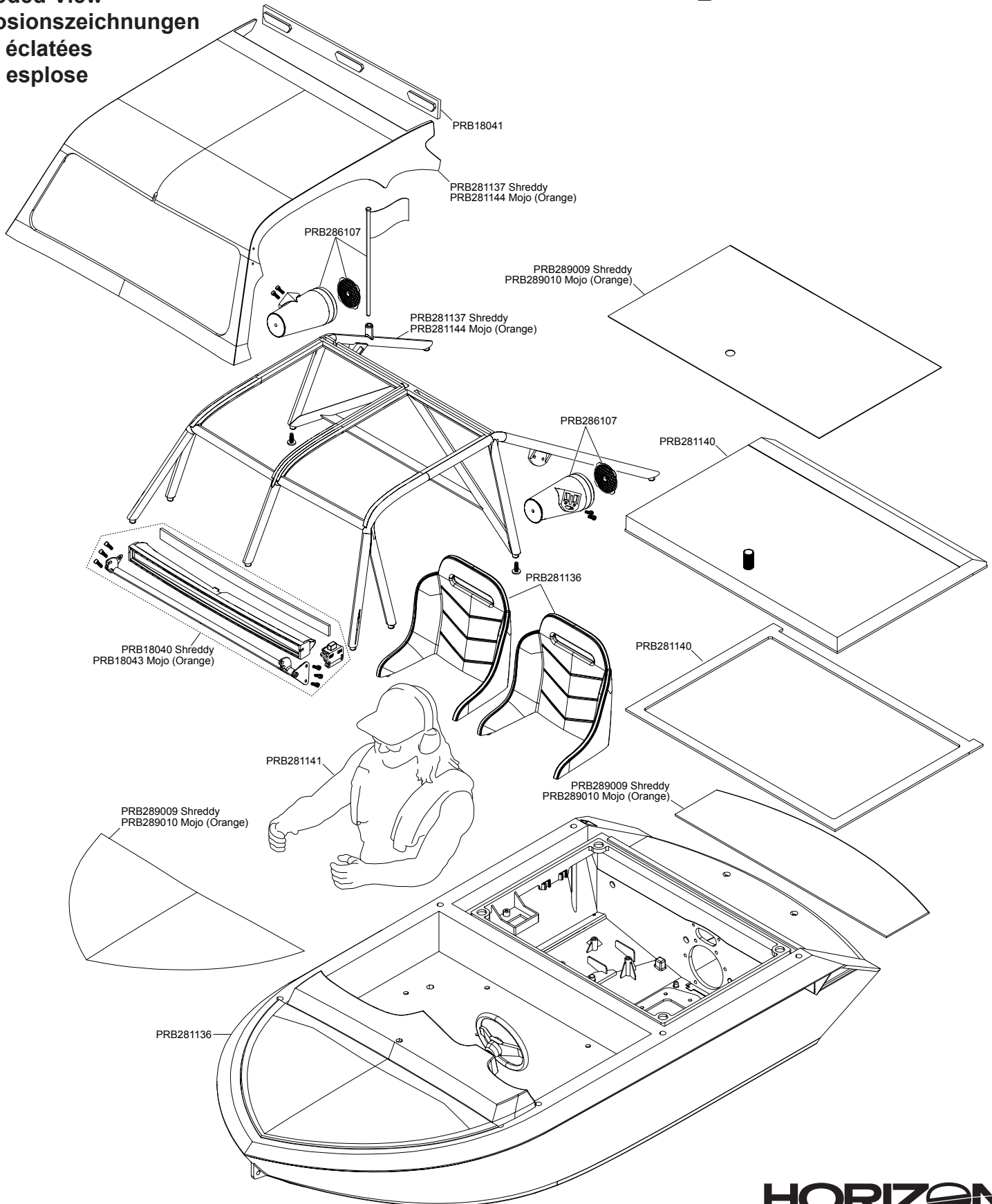

PROBOAT™ **JETSTREAM** ADVENTURE BOATS

PRB08051

Exploded View
Explosionszeichnungen
Vues éclatées
Viste esplose

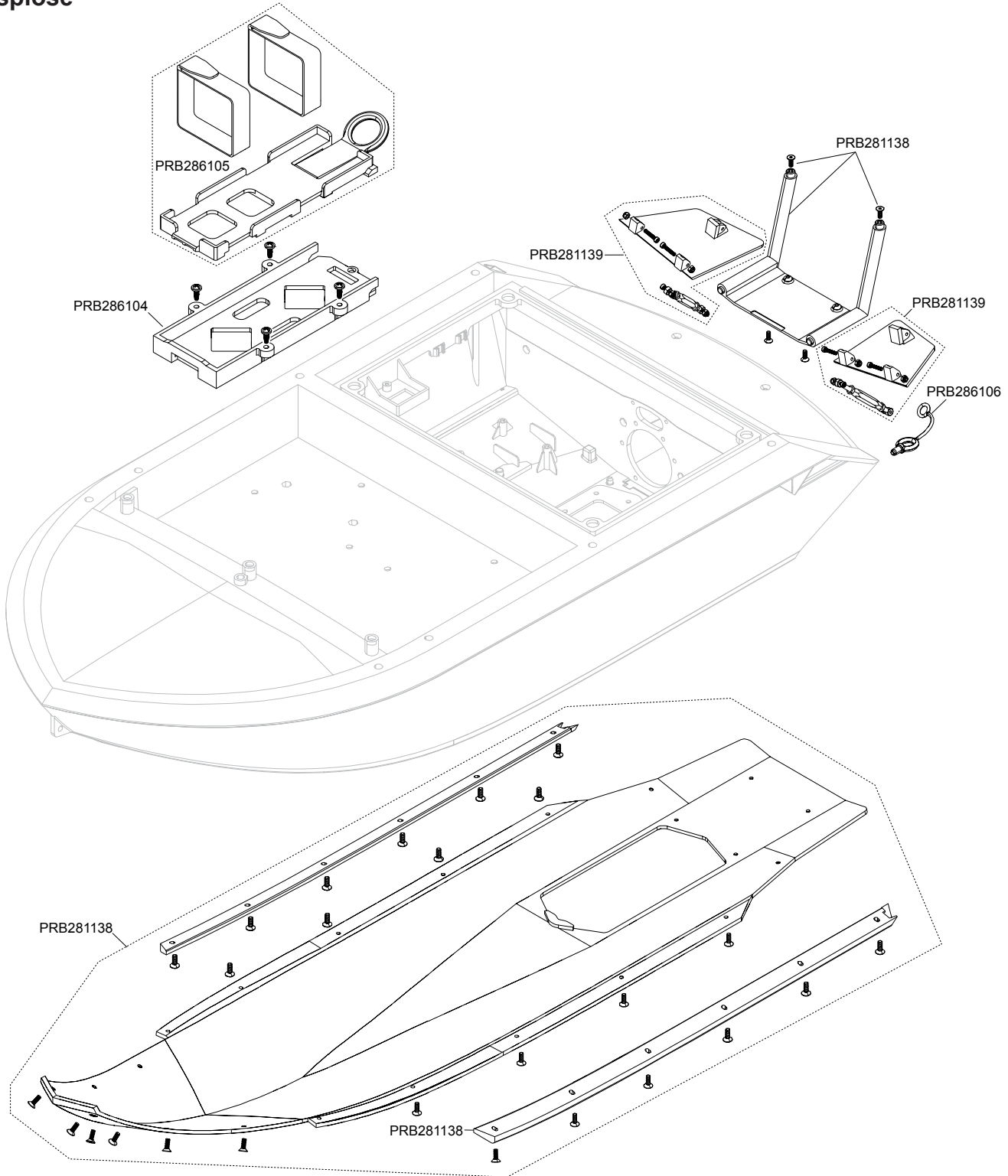

Exploded View
 Explosionszeichnungen
 Vues éclatées
 Viste esplose

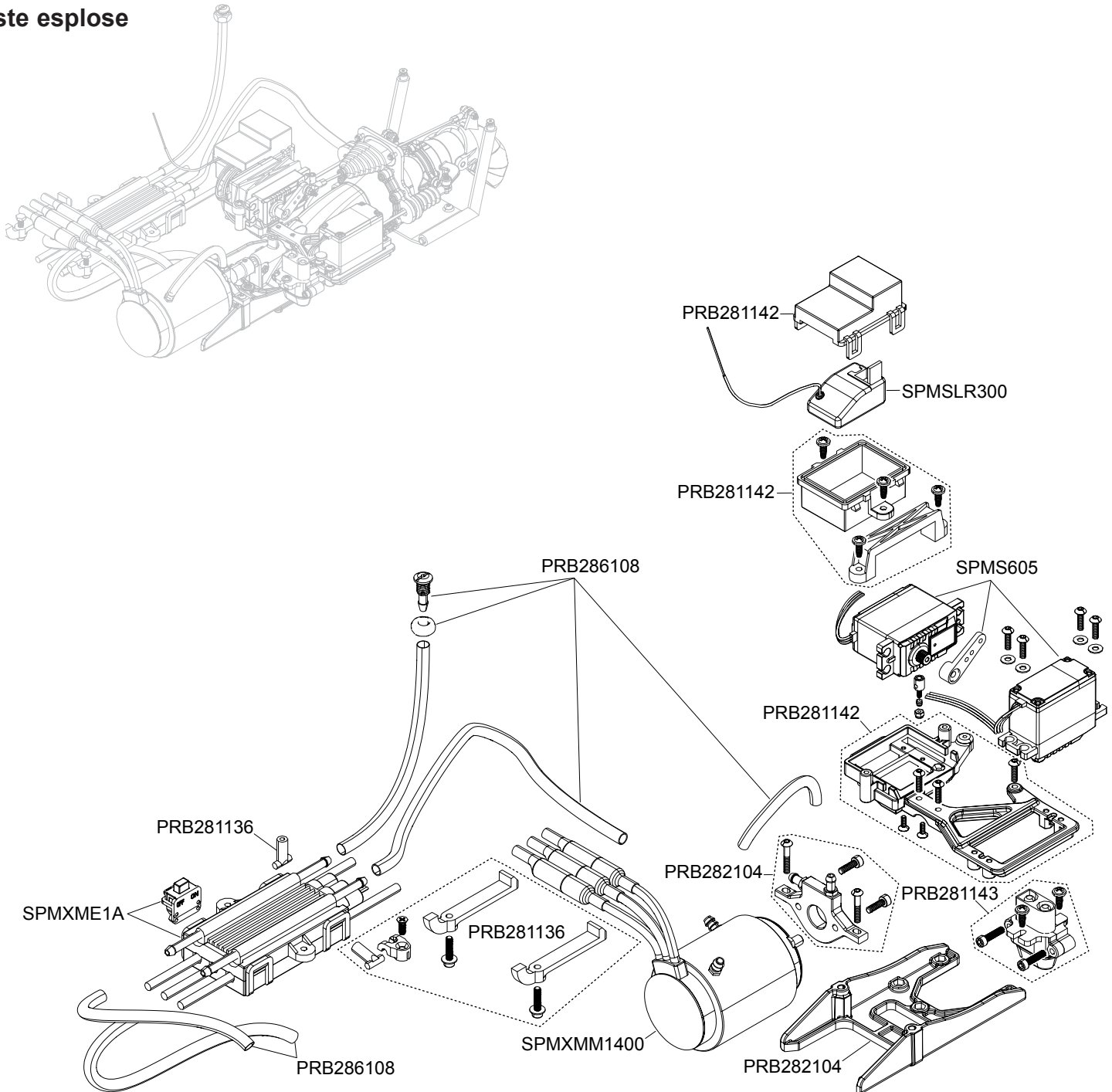

PROBOAT™ **JETSTREAM**
ADVENTURE BOATS

PRB08051

Exploded View
 Explosionszeichnungen
 Vues éclatées
 Viste esplose

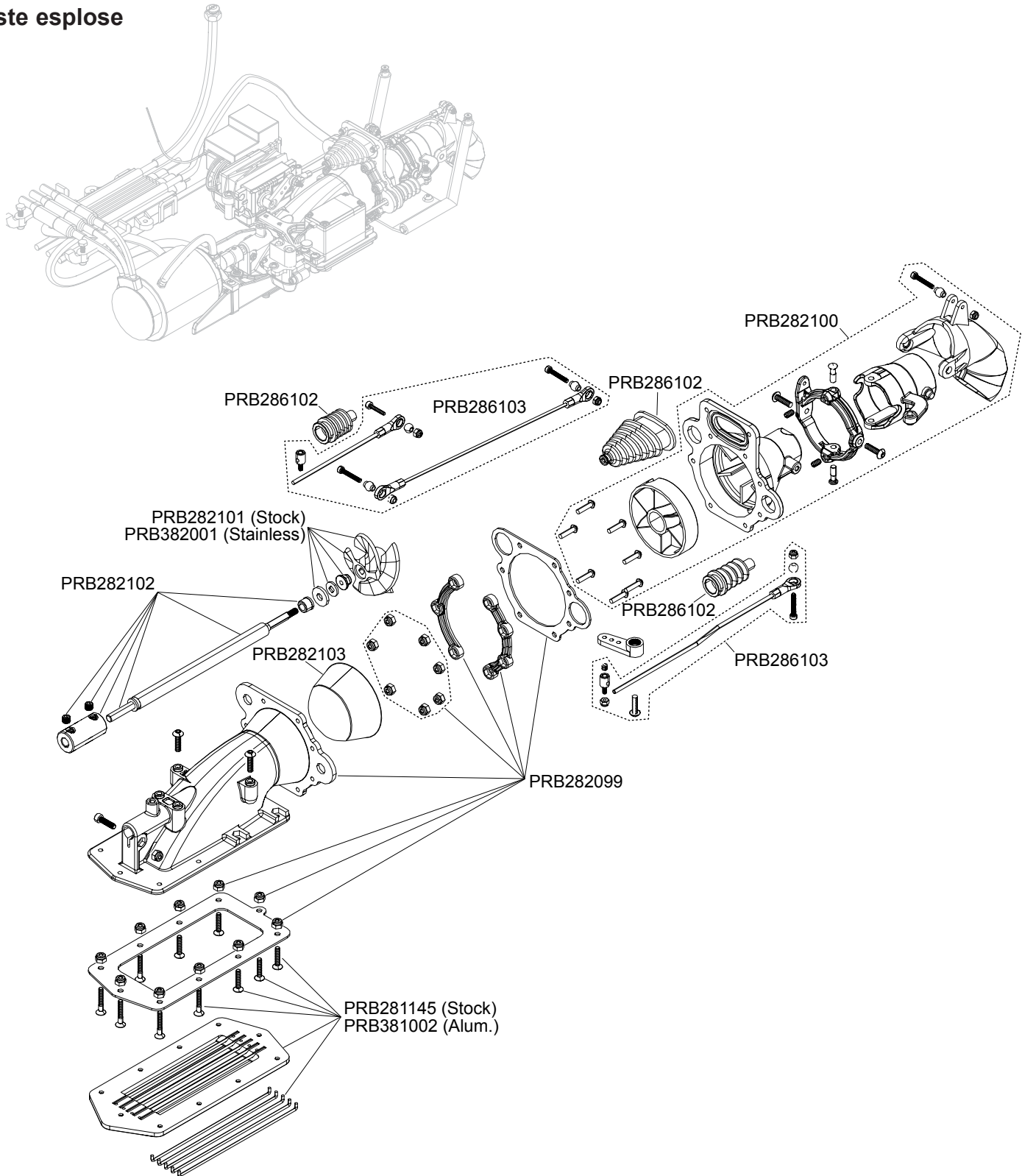



Add custom graphics to your boat using wrap templates available at HH.com or proboatmodels.com!

Fügen Sie Ihrem Boot mit Hilfe von Schablonen, die Sie bei HH.com oder proboatmodels.com finden, persönliche Motive hinzu!

Ajoutez des graphiques personnalisés à votre bateau en utilisant les modèles d'habillage disponibles sur HH.com ou proboatmodels.com !

Aggiungete una grafica personalizzata alla vostra barca utilizzando i modelli di wrap disponibili su HH.com o proboatmodels.com!



PROBOAT™

©2023 Horizon Hobby, LLC. Pro Boat, SLT3, IC5, and the Horizon Hobby logo are trademarks or registered trademarks of Horizon Hobby, LLC. The Spektrum trademark is used with permission of Bachmann Industries, Inc. All other trademarks or registered trademarks are property of their respective owners.
Other patents pending.

Created: 06/2023

PRB08051

471913