



Instructions d'installation du kit de pare-chocs lumineux à DEL - Bandit®, Rustler®, Bandit® VXL, & Rustler® VXL

Concerne la pièce #3794

Contenu du kit :

- Assemblage de pare-choc avant
- Assemblage de pare-choc arrière
- Faisceau d'alimentation en Y
- Vis à tête ronde de 3 x 12 mm (1)
- Vis à tête ronde de 3 x 30 mm (1)
- Vis à tête ronde de 3 x 40 mm (1)
- Vis d'assemblage à tête fraisée de 4 x 12 mm (4)
- Attaches en Z (3)

Outils requis :

- Clé Allen de 2,5 mm
- Clé Allen de 2,0 mm
- Tournevis Phillips
- Graisse de silicone

A. INSTALLATION DU FAISCEAU DE CÂBLES D'ALIMENTATION

A1. Retirez le serre-fil en dévissant les deux vis à tête de 2,5 x 8 mm (Fig. 1).

A2. Pour retirer le couvercle du boîtier récepteur, retirez les deux vis à tête ronde de 3 x 10 mm (Fig. 1).

A3. Faites passer le faisceau d'alimentation en Y dans le boîtier de récepteur et branchez-le à un canal libre sur le récepteur. Placez le faisceau d'alimentation en Y dans un guide de câblage du boîtier récepteur.



A4. Appliquez une petite goutte de graisse de silicone (pièce n° 1647, vendue séparément) sur la mousse du serre-fil. Installez le serre-fil et serrez bien les deux vis à tête ronde de 2,5 x 8 mm. **Note :** Faites attention à ne pas endommager les câbles.

A5. Vérifiez que le joint torique bleu (Fig. 1) est correctement posé dans la cannelure du boîtier récepteur, de sorte que le couvercle ne le pince ni ne l'endommage d'aucune manière que ce soit.

A6. Remettez le couvercle sur le boîtier récepteur et serrez bien les deux vis à tête ronde de 3 x 10 mm. Examinez le couvercle pour vérifier que le joint torique n'est pas visible.

FIG. 1

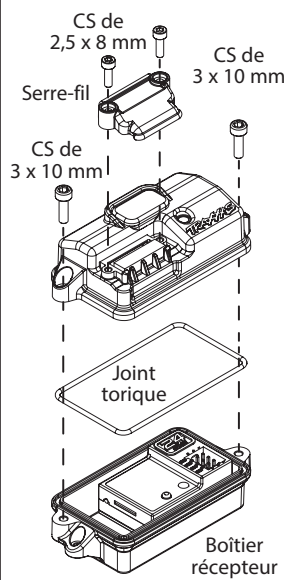
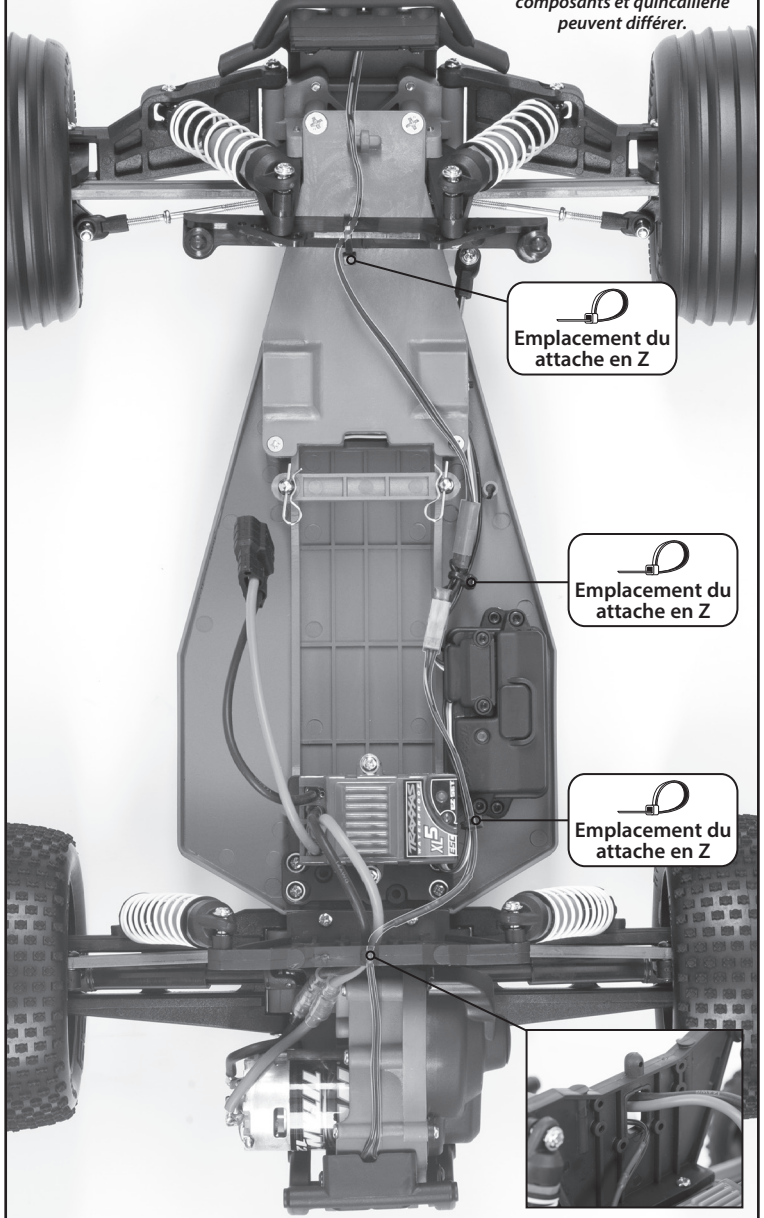

FIG. 2 CÂBLAGE DU CHÂSSIS

Modèle 37054 illustré. Les composants et quincaillerie peuvent différer.



B. INSTALLATION DES PHARES ET DU PARE-CHOC AVANT

Modèle 37054 illustré. Les composants et quincaillerie peuvent différer.

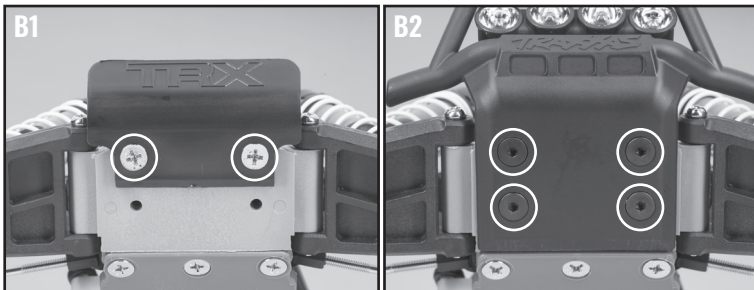

B1. Retirez le pare-chocs avant existant du châssis en dévissant les vis d'assemblage à tête fraisée de 4 x 12 mm (2).

B2. Fixez le nouveau pare-chocs avant sur le châssis avec 4 vis d'assemblage à tête fraisée de 4 x 12 mm incluses.

B3. Acheminez le faisceau de câbles entre le pare-chocs avant le long du châssis vers le boîtier récepteur (consultez le diagramme de câblage du châssis pour plus de détails). Branchez le raccord mâle rouge sortant du faisceau d'alimentation en Y au raccord femelle rouge provenant du faisceau des phares.

B4. Utilisez les attaches en Z fournies (1) pour fixer le faisceau au châssis (consultez le diagramme de câblage du châssis Fig. 2 pour plus de détails).

C. INSTALLATION LES FEUX DE RECUL ET LES BUTOIRS DE PARE-CHOC ARRIÈRE

Modèle 37054 illustré. Les composants et quincaillerie peuvent différer.

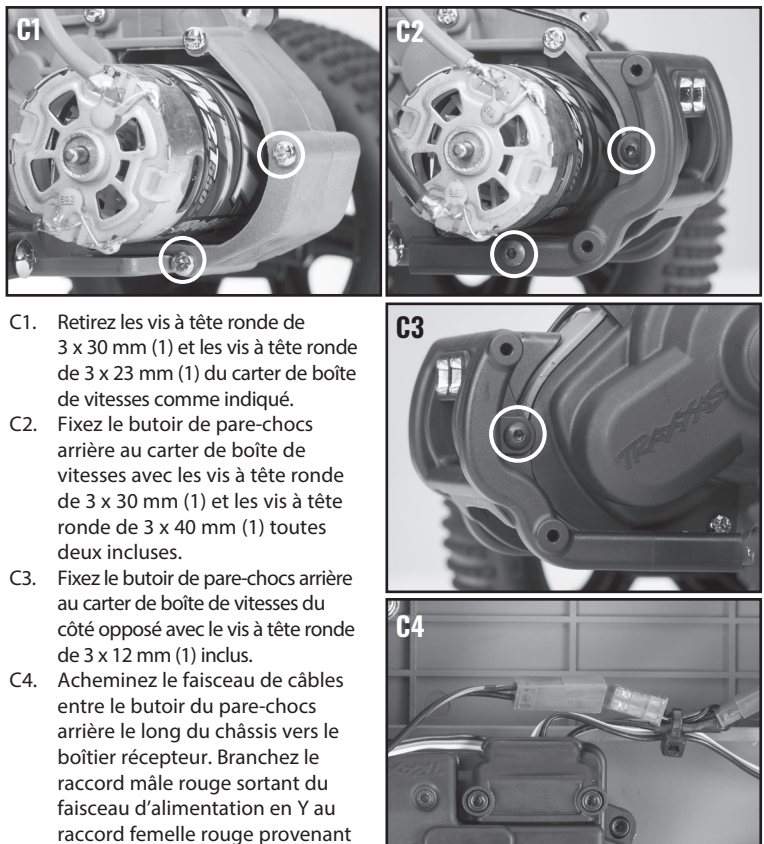

C1. Retirez les vis à tête ronde de 3 x 30 mm (1) et les vis à tête ronde de 3 x 23 mm (1) du carter de boîte de vitesses comme indiqué.

C2. Fixez le butoir de pare-chocs arrière au carter de boîte de vitesses avec les vis à tête ronde de 3 x 30 mm (1) et les vis à tête ronde de 3 x 40 mm (1) toutes deux incluses.

C3. Fixez le butoir de pare-chocs arrière au carter de boîte de vitesses du côté opposé avec le vis à tête ronde de 3 x 12 mm (1) inclus.

C4. Acheminez le faisceau de câbles entre le butoir du pare-chocs arrière le long du châssis vers le boîtier récepteur. Branchez le raccord mâle rouge sortant du faisceau d'alimentation en Y au raccord femelle rouge provenant du faisceau des phares arrière.

C5. Utilisez les attaches en Z fournies (1) pour fixer le faisceau au châssis (consultez le diagramme de câblage du châssis Fig. 2 pour plus de détails).

Si vous avez des questions ou avez besoin d'aide technique, communiquez avec Traxxas en téléphonant au

+ 1-972-549-3000

(1-888-872-9927) (uniquement les résidents des États-Unis)