

1 CEMENT
접착제 사용

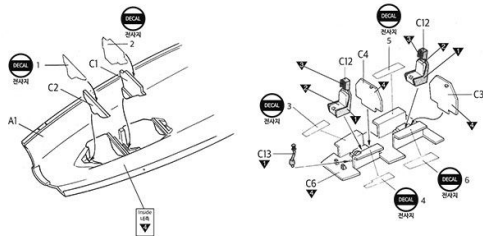

* () is opposite number.
() 는 반대편 번호입니다.

2 CEMENT
접착제 사용

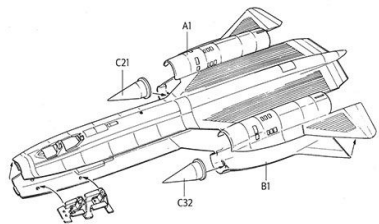

2

3 CEMENT
접착제 사용

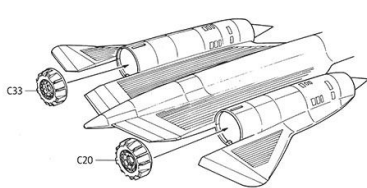

4 CEMENT
접착제 사용

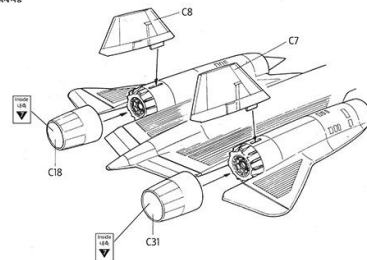

3

5 CEMENT
접착제 사용

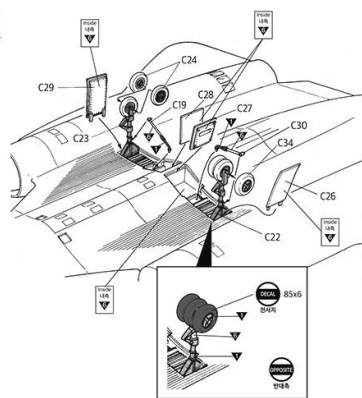

6 CEMENT
접착제 사용

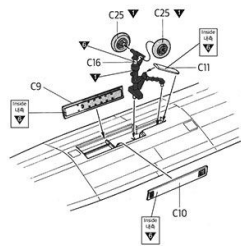

4

7 CEMENT
접착제 사용

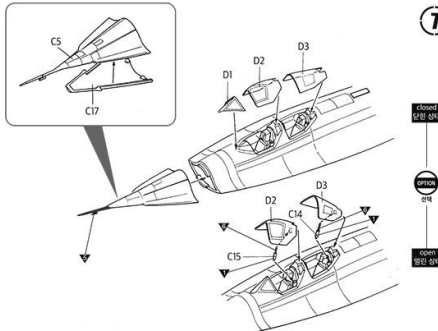

▶ painting & decal placement/ 색칠 및 전사지붙이기

COMMON DATA
공통 데이터

2, 3, 5 and 8 number(s) are not applied to 1-1
2, 3, 5, 8번 숫자(들)는 1-1에 적용되지 않습니다.

Body color
기체 색상

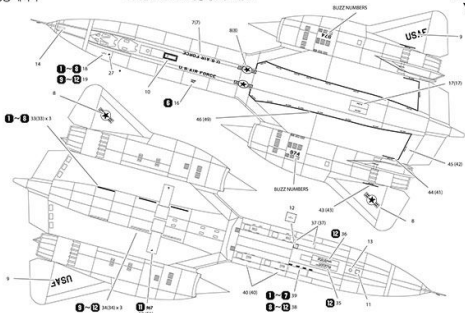

ACROSSDELTA

Paint entire aircraft CROSS BLACK, each decal and finish with dull coat for best result.
전체 기체를 매트 블랙으로 칠하고, 각각의 전사지와 마감은 매트 코팅을 하여 최상의 결과를 얻으십시오.

5

1 61-7974, Det. 1, 9th SRW, Kadena AB, Okinawa, Japan. In 1968, 3 SR-71s are deployed to Kadena to fly over the hottest airspace in Asia, and 974 was one of them. "Oh bar" (Number one) was added to "hubs" snuke, showing 974 was the best SR-71. Hubs snukes were applied as mission mark too.
일본 오키나와 카데나 기지에 제1탄집합비행단 (제1본단) 소속으로 1968년 배치된 첫 SR-71 3기 가운데 1기인 61-7974. 이기에는 여러 중요지점에 대한 징표를 활용하며, 이 가운데 이 974번기가 최고의 성능을 발휘하여 오키나와 동쪽 독사산 "허브" 기 수호 1을 받은 "OH 바" (최고, 제일) 마킹을 그려넣었다. 제 1본부의 상징인 "허브" 마킹이 좌우로 도박에 그려졌다.

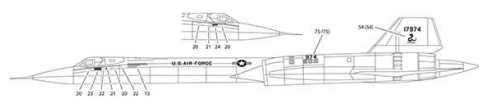

2 61-7967, Same unit, late 70s. 967 had painted a lightning bolt over "1" in Kadena. 같은 소속의 61-7967, 70년대 말경 카데나에 전개하던 당시 노란 번개와 "1" 을 수직미익에 그려넣었다.

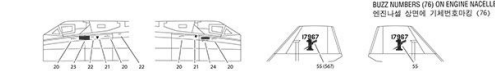

3 61-7978, Same unit. 978 was one of first batch to Kadena, and the famous logo with the name of "Rapid Rabbit" is spotted until her loss in 1972. Her right vertical tail wing, however, is re-used to 61-7975's left, markings still on. 같은 소속의 61-7978, 카데나에 최초로 전개한 3기 가운데 하나로, 978번기의 고유명칭인 "Rapid Rabbit" 이 유명한 로고 밑에 그려져서 되었다. 이 기체는 1972년 사고로 폐기되었지만, 우측 수직미익이 마킹이 그려진 채로 61-9795의 좌측 수직미익으로 재사용된 바 있다.

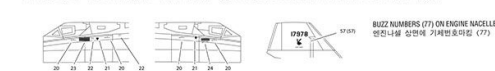

4 61-7955, Air Force Logistics Command, Palmdale, used as test aircraft for any new systems and equipment from 1965 to 1985. A "Snukebusters" logo is painted to honor its developers. 캘리포니아주 팜데일에 위치한 미공군 군수사령부 소속 61-7955. 실전배치되지 않고 1965년부터 2021년 여러 부가장이 및 시스템의 시험 및 평가에 사용된 기체로, 개발부서인 "스누크버스터" 의 로고를 부착하였다.



5 61-7976, Det. 4, 9th SRW, RAF Mildenhall, 1977. The unit shield was painted to many aircrafts, including 976 and 979. 영국 밀덴홀에 배치된 제4본단 소속의 61-7976, 1977년, 이기에는 979번기 등이 제1탄집합비행단의 마크를 그려넣고 있다.

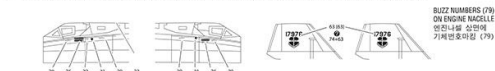

6 61-7967, Det. 1, 9th SRW, Osan AB, Korea. In Dec. 1968, 967 paid an unscheduled visit to Osan AB, Korea due to some problem. During her stay, crew from Det. 2 (now 5th RS) flying (overs until today) F-2 planes from Osan, marked her to be No. 10 with their "Black cat" logo and the cheapest aircraft ever - 69 cents. (Marking No. 10 on fuselage, port and Buzz no. #96) 1968년 12월, 카데나기지의 제1본단 소속의 967번기가 기체상자로 오산기지에 착륙하였으며, 당시 오산기지에 전개되어 오늘날까지도 F-2 항공기를 운항하는 제1본단 (현 제1탄집합비행단) 비행대 No.10이란 기체를 자신들의 부대마크를 융통하여 No.10(블랙) 마킹을 바에 더하고 69센트짜리 저가항공기 표시를 넣었습니다. (수평 상면 10번 대양 및 기체번호로리깅 #96)



7 With a few exceptions, such tail markings were temporary and many SR-71s flew their missions only with their tail numbers on. 몇몇의 예외를 제외하면 미익의 마킹은 일시적인 것이었으며, 많은 SR-71이 기체번호만 그려진 상태로 비행했다.



8 61-7962, 9th SRW, Beale AFB, mid 80s. 제1탄집합비행단의 본기사인 80년대 중반에 출몰한 61-7962.



9 61-7962, Det. 1, 9th SRW. With the retirement of SR-71, 962 was the last SR-71 to leave Kadena in 1990 with det.1's markings on. 1990년 SR-71의 퇴역예매과 마지막으로 카데나를 떠난 기체인 61-7962번기는 제1본단대대의 마크를 그려넣고 있었다.



10 9th SRW, Beale AB. Once retired in 1990, 3 SR-71 are ordered to return to duty in 1995 and 971 was the first of them. 퇴역했던 SR-71 가운데 3기를 현역으로 복귀하도록 하는 명령에 따라 1995년 61-7971 등이 다시 비행가능하게 되었다.



11 Same unit. Though they became mission ready after 2 years of reactivation sequence, they came to retire - again, in 1998. 약 2년대에 걸쳐 임무수행에 필요한 준비를 마쳤으나 결국 1998년 다시 퇴역하게 되는 61-7967과 61-7971.

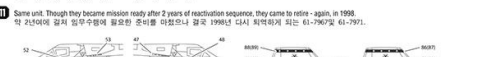

12 After its (first) retirement, 61-7972 flew to Smithsonian Museum, marking unbeatable records for manned aircraft. She now is displayed there - will this Jet fire again? 1990년의 퇴역결정 이후 61-7972는 워싱턴콜롬비아에서 전투우주단 속도기록을 세웠으며, 마지막으로 소니 소니인 박물관으로 향했다.

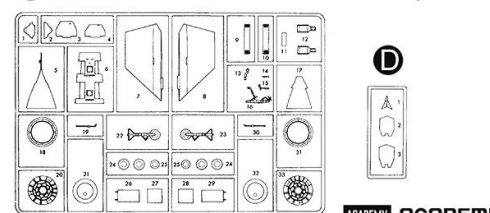
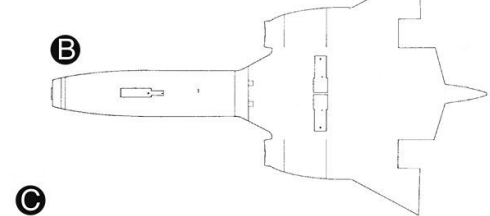
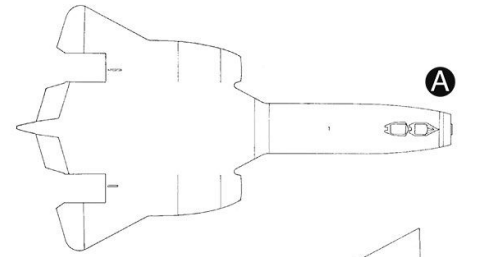
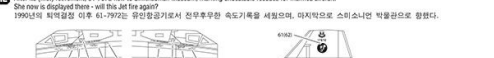

You can download the latest version of an instruction manual for this model by visiting www.academyhobby.com, clicking the link for "INSTRUCTION & DOWNLOAD" and entering the item number. 본 제품의 초판 중 공중합 절은 www.academy.co.kr 접속 후 메뉴 "자료실" -> "프로젝트" 로 이동하여 해당 제품명을 입력하면 최신의 설명서를 확인 할 수 있습니다.
Warning in Assembly of Model Kits Take care not to injure yourself while using the modeling tools as using the modeling tools can cut or trim parts. 조립전의 주의사항 공구를 이용하여 부품을 다듬고 자를 경우 손을 다치지 않도록 주의해 기구를 조심하시오

CAUTION!
-주의-

조립하기 전에
*제품을 열기 전에 설명서를 잘 읽어보십시오.
*설명서에서 모든 부분을 주의하여 확인하십시오.
*제품을 사용 전에 설명서에서 모든 주의사항을 주의 깊게 읽어보십시오.
*자를, 샌딩, 샌딩 페이퍼 사용 등 안전을 위한 모든 안전 조치를 꼭 지켜주세요.
*자, 샌딩 페이퍼, 샌딩 스펀지 사용 시 안전을 위한 모든 안전 조치를 꼭 지켜주세요.
*자, 샌딩 페이퍼, 샌딩 스펀지 사용 시 안전을 위한 모든 안전 조치를 꼭 지켜주세요.

CEMENT	CUT	X2	DECAL	BALLAST	PE	FILL
접착제	절삭용 공구	수납용 포장	전사지	무거운	예상	채움
CUT	OPTION	OPPOSITE	HOLE	CAUTION	CEMENT	VER.1
절삭	선택	반대측	홀이름	주의	순간 접착제	버전

▼	FLAT BLACK	GSI CREOS		LIFE COLOR	HUMBROL		TRISTAR MODEL MASTER		Revell		Vallejo	
		SHADE	MR. COLOR		ENAMEL	ACRYL	ENAMEL	ACRYL	MODEL COLOR	MODEL PAINT		
▼	<H12>	33	LC02	23	33	1749	4768	32108	36108	950	57	루광 검정색
▼	KHAKI	<H81>	55	UA019	168	168	1704	4711	32189	36189	879	23 카키색
▼	RED FS11136	<H327>	327	LC56	19	19	1590	32131	36131	908	84 빨강색	
▼	GRAY FS36231	<H317>	317	UA033	140		1740	4755	36179	991	그레이트	
▼	STEEL	<H18>	28	LC76	53	53	1795	4681	32191	36191	863	72 스틸
▼	SILVER	<H8>	8	LC74	11	11	2914	4678	32190	36190	997	63 은색
▼	BURNT IRON	<H76>	61									버트 아이언