

Instructions d'installation des barres de feux à DEL avant et de toit Concerne la pièce #9789

La kit contient :

- Barre de feux à DEL du toit
- Barre de feux à DEL avant
- Support de barre de feux à DEL avant Ford® Bronco®
- Support de barre de feux à DEL du toit Land Rover® Defender® (gauche et droite)
- Calandre avant Defender / support de barre de feux à DEL du toit
- Faisceau en Y (pour barre de feux à DEL du toit)
- Vis BCS de 2,6 x 15 mm (auto-taraudeuse) (2)

- Vis CCS 2 x 6 mm (2)
- Attaches en Z (3)
- Supports d'attache en Z (2)

Outils nécessaires (tous non inclus et vendus séparément) :

- Clé Allen de 2 mm
- Clé Allen de 1,5 mm
- Alésoir de carrosserie (pièce #3433 ou no 3433X)
- Pince à tranchant latéral (pour couper les attaches en Z)

A. INSTALLATION DE LA BARRE DE FEUX À DEL AVANT DE LA FORD BRONCO

A1. Filetez le connecteur de câblage de la barre de feux à DEL avant à travers le support de la barre de feux avant (A).

A2. Fixez la barre de feux à DEL au support (B).

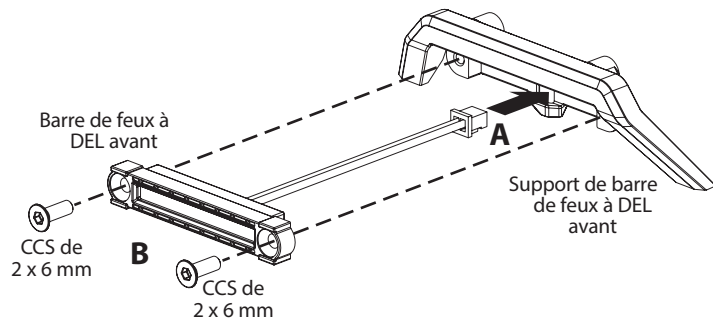

A3. Retirez la calandre avant de la carrosserie.

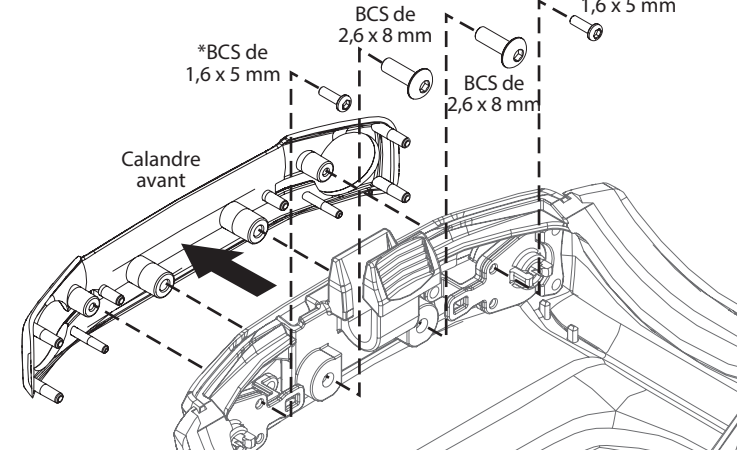

***Note :** Conservez et réutilisez les vis BCS de 1,6 x 5 mm. Si la kit de feux #9783 a déjà été installée sur la carrosserie, conservez et réutilisez les vis BCS de 1,6 x 7 mm de cette kit.

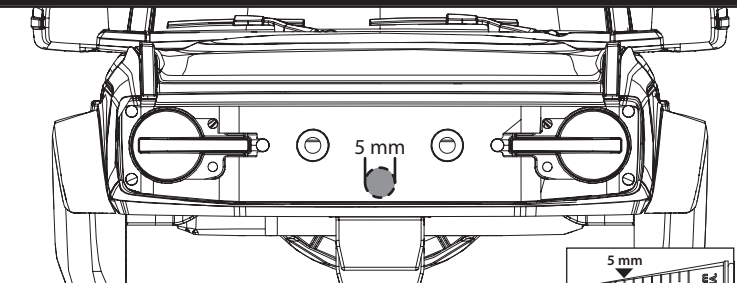

A4. Utilisez un alésoir de carrosserie conique pour pratiquer soigneusement un orifice de 5 mm au centre de l'avant de la carrosserie, comme illustré.

Note : Pour éviter d'endommager le cadre de la carrosserie, fléchissez doucement le cadre loin du dessous avant de la carrosserie du véhicule.



A5. Filetez le faisceau de câblage avec connecteur de la barre de feux à DEL avant à travers l'orifice de 5 mm.

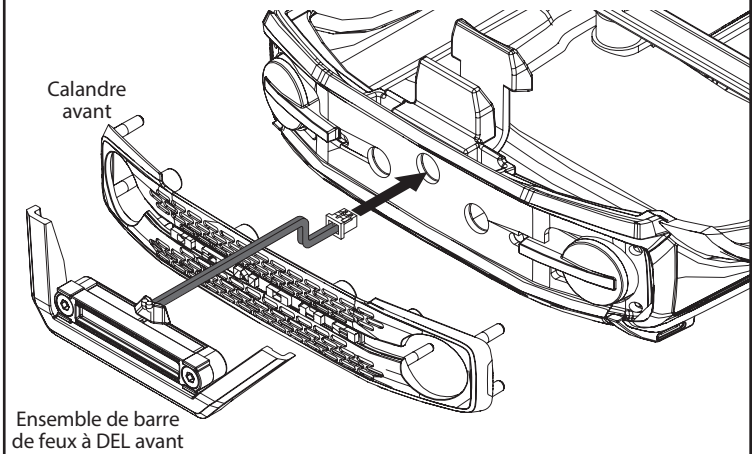

A6. Réinstallez la calandre avant. Assurez-vous qu'aucun fil n'est pincé entre la carrosserie du véhicule et la calandre avant de serrer les vis.

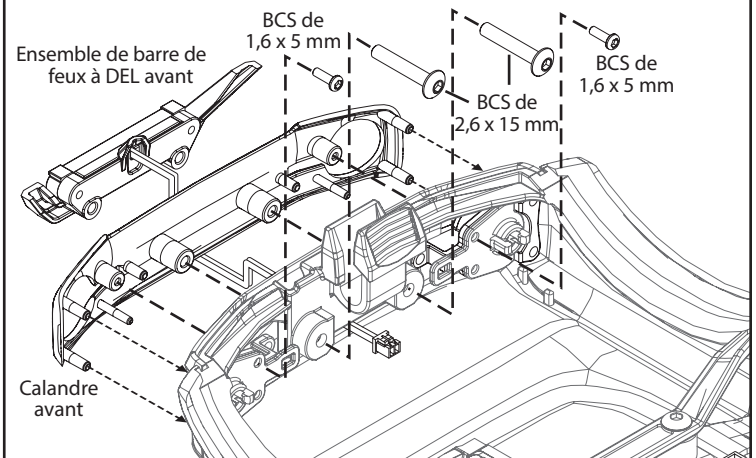

Note : Les vis BCS de 2,6 x 15 mm traverseront la calandre lors de l'installation.

A7. Fixez l'ensemble de barre de feux avant à la calandre avant en alignant l'ensemble avec les vis BCS de 2,6 x 15 mm.

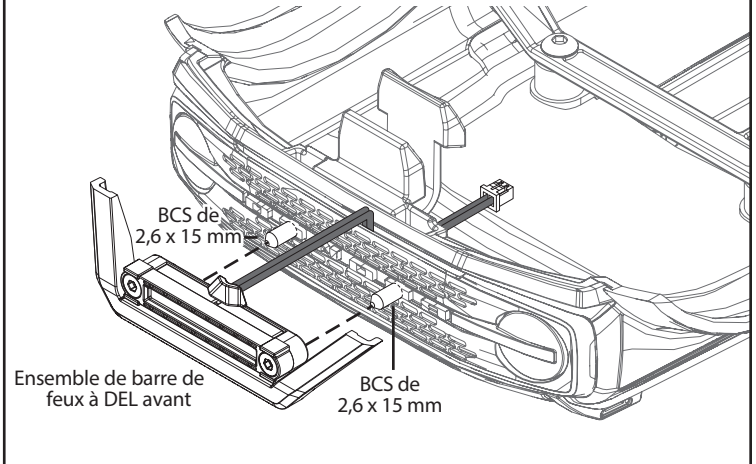

Si vous avez des questions ou avez besoin d'aide technique, communiquez avec Traxxas en téléphonant au

+1-972-549-3000

(1-888-872-9927) (uniquement les résidents des États-Unis)

B. INSTALLATION DE LA BARRE DE FEUX À DEL DU TOIT FORD BRONCO

B1. Retirez la barre de toit de la carrosserie. *Conservez et réutilisez les vis.*

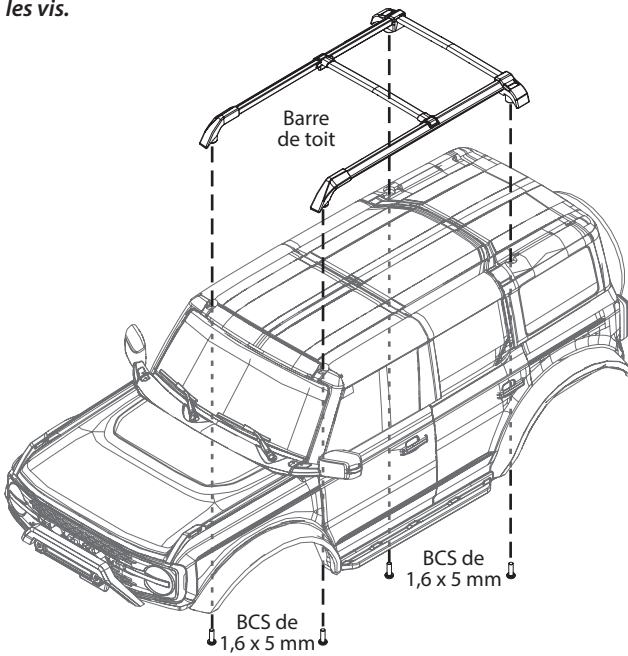

B2. Utilisez un alésoir conique pour couper soigneusement un trou de 7 mm à l'avant du toit, comme illustré.

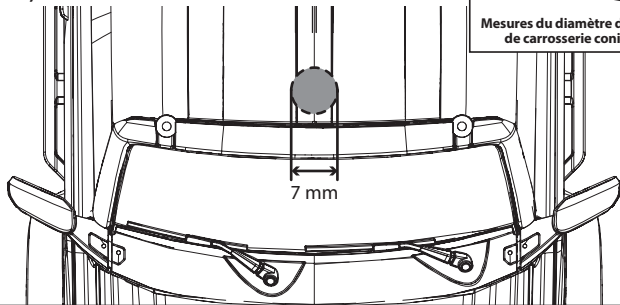

B3. Installez la barre de feux à DEL du toit sur la barre de toit (A).

B4. Filetez le faisceau de câblage avec connecteur de la barre de feux à travers l'orifice de 7 mm (B).

B5. Réinstallez la barre de toit (C).



DIAGRAMME DE CÂBLAGE FORD BRONCO

VUE DU DESSOUS DE LA CARROSSERIE

Utilisez les attaches en Z pour fixer tout le câblage à la carrosserie aux endroits illustrés.

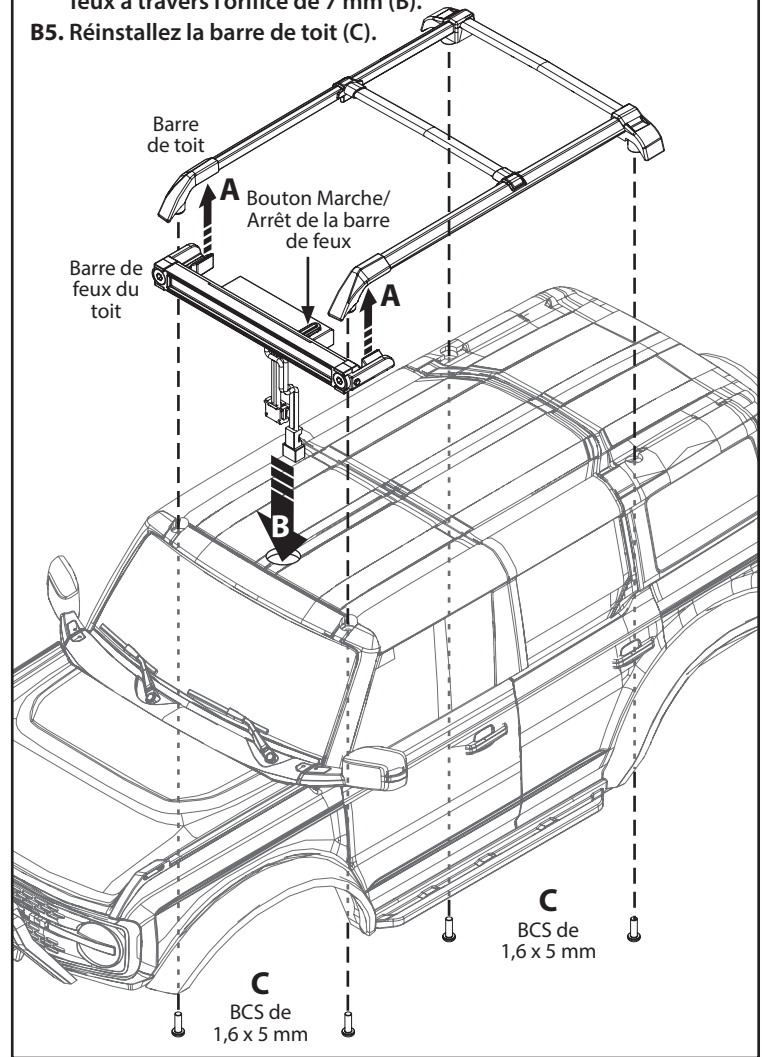
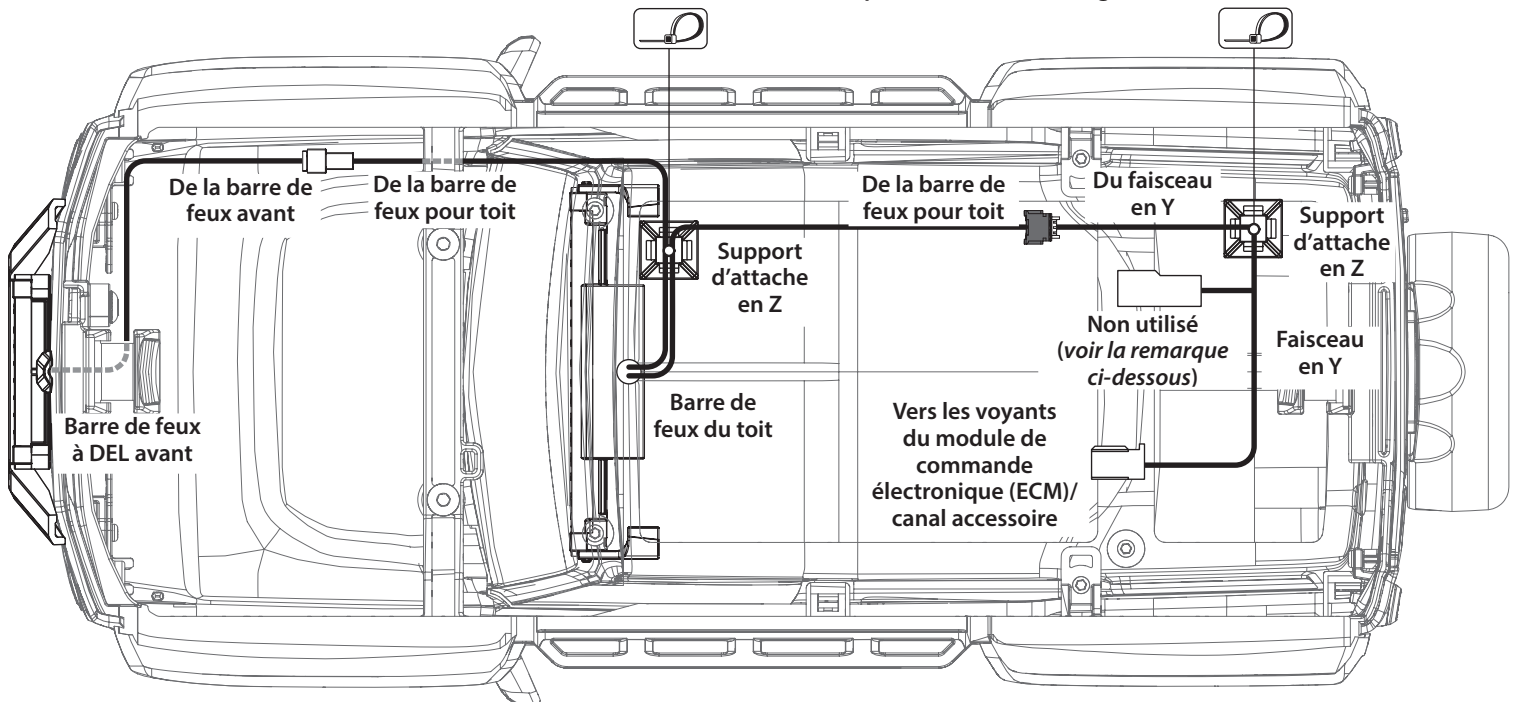

Note : Si la trousse de feux de carrosserie #9783 a déjà été installée sur la carrosserie, branchez le connecteur #9783 dans le faisceau en Y inclus.

A. INSTALLATION DE LA BARRE DE FEUX À DEL AVANT DU LAND ROVER DEFENDER

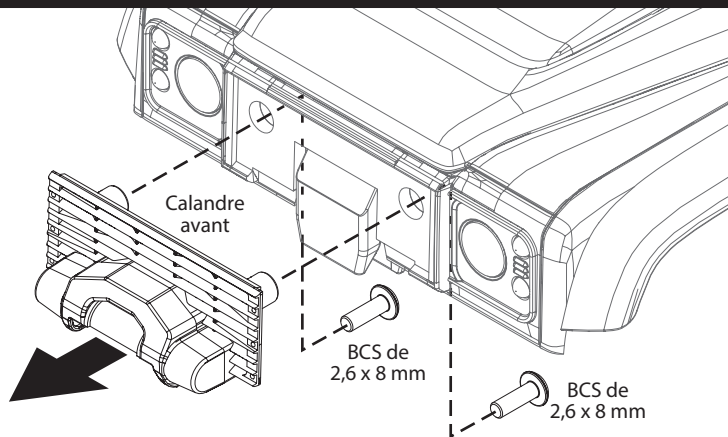

A1. Retirez la calandre avant existante de la carrosserie. *Conservez et réutilisez les vis.*

A2. Filetez le connecteur du faisceau de câblage de la barre de feux à DEL avant dans l'orifice au centre de la calandre avant incluse (A).

A3. Fixez la barre de feux à DEL à la calandre avant incluse (B).

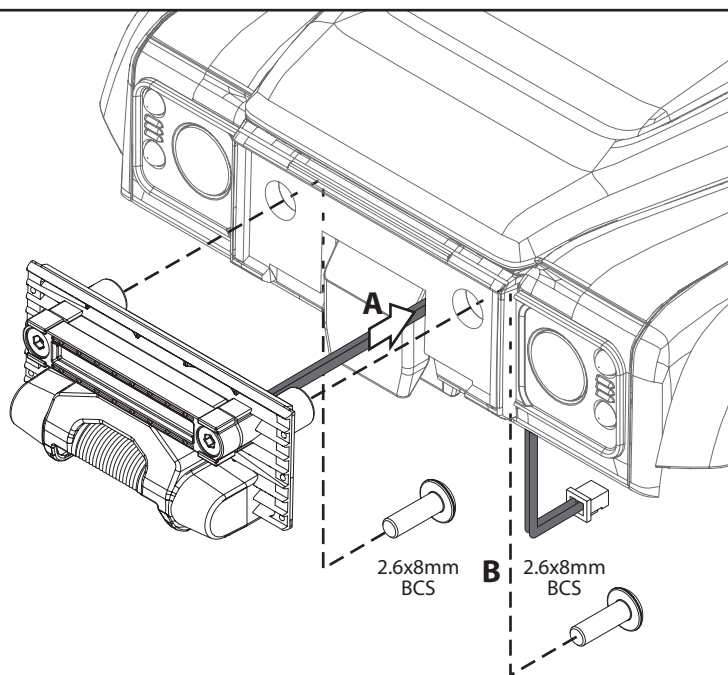
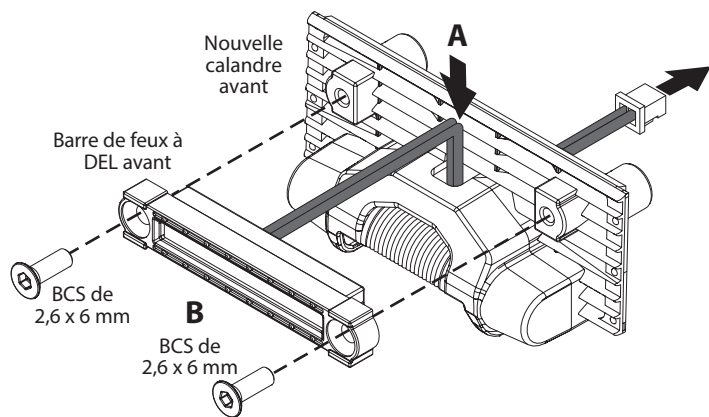

A4. Acheminez le faisceau de câbles de la barre de feux à DEL avant dans la fente entre le verrou de carrosserie et la carrosserie du camion (A).

A5. Fixez le nouveau support de calandre avant/barre de feux à la carrosserie du véhicule (B). *Assurez-vous qu'aucun fil n'est pincé entre la carrosserie du véhicule et la calandre avant de serrer les vis.*

B. INSTALLATION DE LA BARRE DE FEUX À DEL DU TOIT DU LAND ROVER DEFENDER

B1. Utilisez un alésoir conique pour couper soigneusement un trou de 7 mm à l'avant du toit, comme illustré.

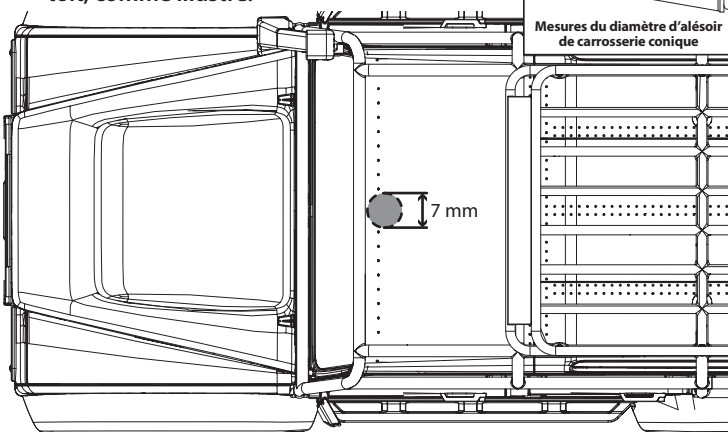

B2. Retirez les supports de barre de feux Bronco de la barre de feux de toit. *Conservez et réutilisez les vis.*

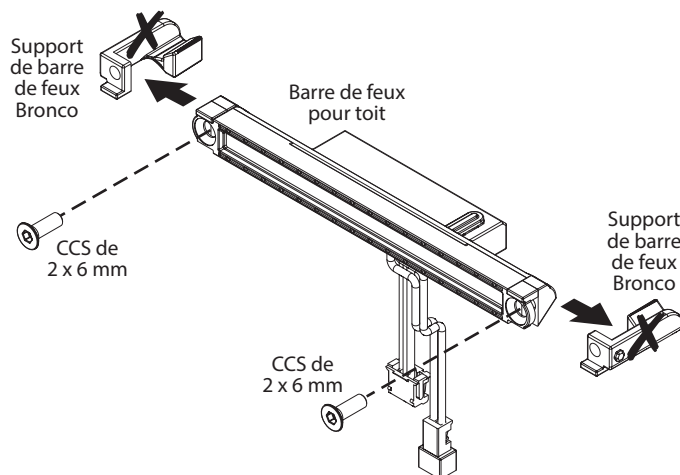

B3. Fixez les supports de montage des barres de feux du toit gauche et droite sur l'ExoCage (A).

B4. Filetez le faisceau de câblage avec connecteur de la barre de feux à DEL du toit à travers l'orifice de 7 mm (B).

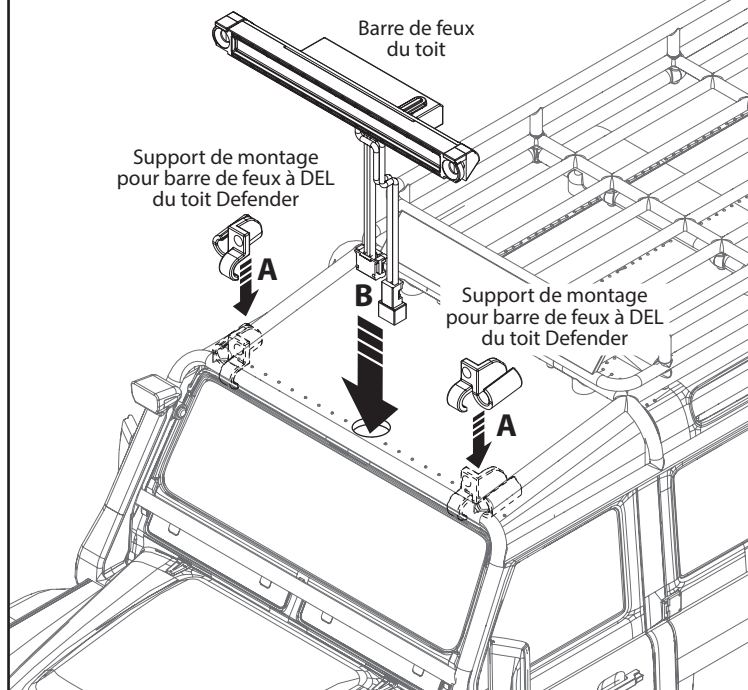

B5. Fixez la barre de feux du toit aux supports de montage.



SCHÉMA DE CÂBLAGE DU LAND ROVER DEFENDER

VUE DU DESSOUS DE LA CARROSSERIE

Utilisez les attaches en Z pour fixer tout le câblage à la carrosserie aux endroits illustrés.

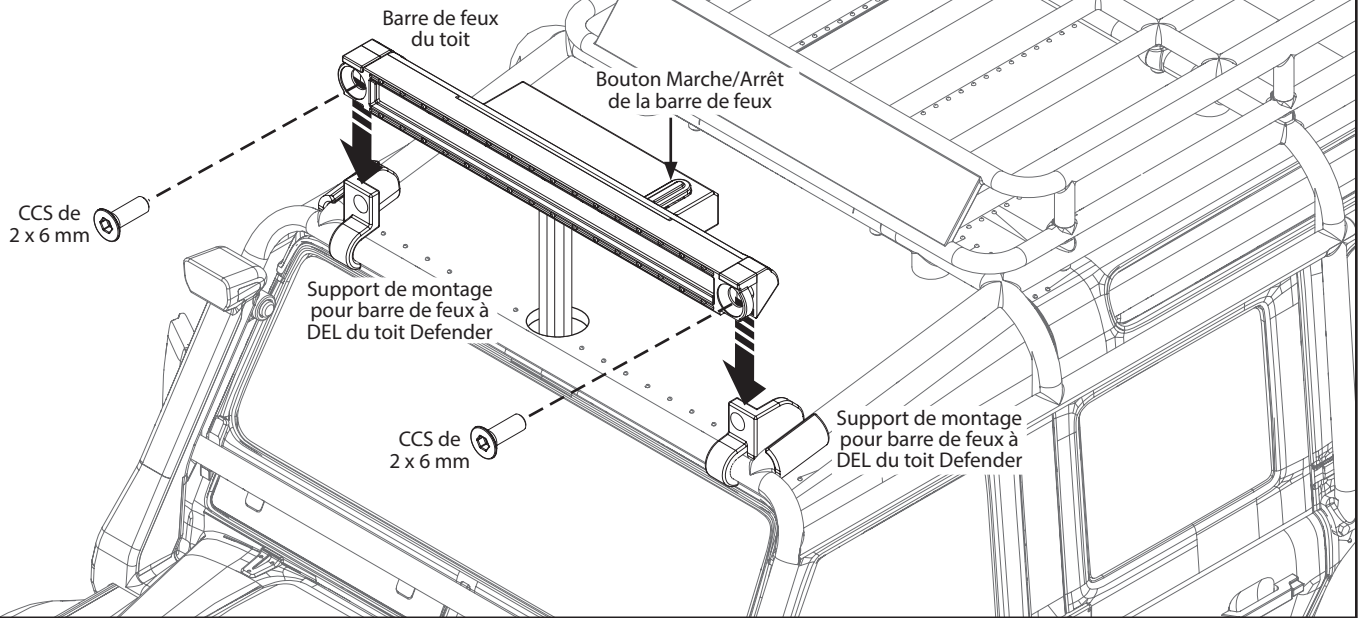
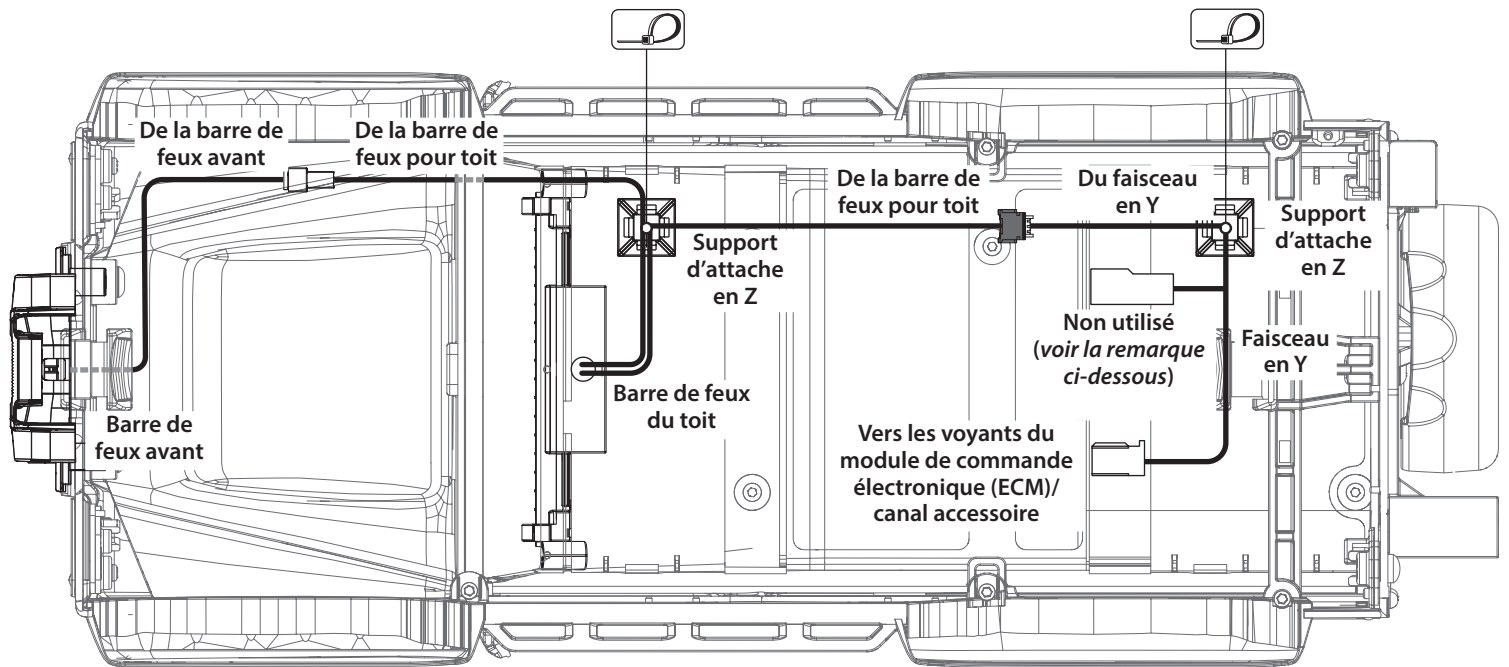

Note : Si la trousse de feux de carrosserie #9784 a déjà été installée sur la carrosserie, branchez le connecteur #9784 dans le faisceau en Y inclus.

GARANTIE

Renseignements sur la garantie

Les composants électroniques de Traxxas sont garantis exempts de tout vice de matière et fabrication pour une période de 30 jours à compter de la date d'achat.

Limitations: Toute garantie ne couvre pas le remplacement des pièces et des composants endommagés par mauvais traitement, négligence, utilisation incorrecte ou déraisonnable, collisions, inondation ou humidité excessive, dégradations chimiques, entretien incorrect ou irrégulier, accident, modifications non autorisées, ni des articles qui sont considérés consommables. Traxxas n'assume pas les frais d'expédition ou de transport d'un composant défectueux à partir de vos locaux jusqu'àux nôtres.

Land Rover® et Defender® sont des marques de commerce de Jaguar Land Rover Limited.
Tous les droits d'auteur et les marques de commerce sont utilisés sous licence par Traxxas.

Garantie des composants électroniques à vie de Traxxas

Après la date d'expiration de la période de garantie, Traxxas répare les composants électroniques pour un forfait. Veuillez consulter le site Traxxas.com/support pour connaître le barème actuel des coûts et frais liés à la garantie. Les réparations couvertes sont limitées aux composants non mécaniques qui n'ont PAS été mal traités, incorrectement utilisés, ou soumis à des actes de négligence. Tout produit endommagé intentionnellement à la suite de mauvais traitements, d'une utilisation incorrecte ou d'un mauvais entretien peuvent faire l'objet de frais supplémentaires. La responsabilité de Traxxas ne sera en aucun cas supérieure au prix d'achat réel de ce produit. Pour être remplacé, le produit doit être retourné en état tout neuf, accompagné de l'emballage et du reçu détaillé de l'achat.

Ford® et Bronco® sont des marques de commerce de Ford Motor Company.
Tous les droits d'auteur et les marques de commerce sont utilisés sous licence par Traxxas.

TRAXXAS.COM

Traxxas, 6250 Traxxas Way, McKinney, TX 75070, Téléphone: 972-549-3000, Fax: 972-549-3011, Adresse de courriel: support@Traxxas.com